



ΟΡΓΑΝΙΣΜΟΣ
ΒΙΟΜΗΧΑΝΙΚΗΣ
ΙΔΙΟΚΤΗΣΙΑΣ

ΕΙΔΙΚΟ ΔΕΛΤΙΟ
ΒΙΟΜΗΧΑΝΙΚΗΣ
ΙΔΙΟΚΤΗΣΙΑΣ
(ΕΔΒΙ)

ΤΕΥΧΟΣ Β΄
ΣΧΕΔΙΑ ΚΑΙ ΥΠΟΔΕΙΓΜΑΤΑ

ΝΟΕΜΒΡΙΟΣ 2004

ΕΙΣΑΓΩΓΙΚΟ ΣΗΜΕΙΩΜΑ

Το Ειδικό Δελτίο Βιομηχανικής Ιδιοκτησίας τηρείται από τον Οργανισμό Βιομηχανικής Ιδιοκτησίας (Ο.Β.Ι.) κατ' εφαρμογή του άρθρου 4 του νόμου 1733/1987 (ΦΕΚ 171,Α') και αποτελείται δύο τεύχη:

Στο **ΤΕΥΧΟΣ Α'** δημοσιεύονται σε μηνιαία βάση τα εξής :

- Αιτήσεις και χορηγήσεις Διπλωμάτων Ευρεσιτεχνίας (Δ.Ε.)
- Αιτήσεις και χορηγήσεις Πιστοποιητικών Υποδείγματος Χρησιμότητας (Π.Υ.Χ.)
- Αιτήσεις και χορηγήσεις Συμπληρωματικών Πιστοποιητικών Προστασίας για Φυτοπροστατευτικά προϊόντα (Σ.Π.Π.Φ.Π.)
- Αιτήσεις και χορηγήσεις Συμπληρωματικών Πιστοποιητικών Προστασίας για Φάρμακα (Σ.Π.Π.Φ.)
- Αιτήσεις Μετάφρασης Αξιώσεων Ευρωπαϊκών Διπλωμάτων Ευρεσιτεχνίας
- Βεβαιώσεις Μεταφράσεων Ευρωπαϊκών Διπλωμάτων Ευρεσιτεχνίας
- Μεταβολές - Διορθώσεις αιτήσεων και χορηγήσεων τίτλων βιομηχανικής ιδιοκτησίας
- Εκπτώσεις - Ανακλήσεις Εκπτώσεων αιτήσεων και χορηγήσεων τίτλων βιομηχανικής ιδιοκτησίας

Στο **ΤΕΥΧΟΣ Β'** δημοσιεύονται σε μηνιαία βάση οι αιτήσεις και τα καταχωρημένα Σχέδια ή Υποδείγματα.

Τα παραπάνω τεύχη διατίθενται ξεχωριστά.

ΝΟΕΜΒΡΙΟΣ 2004

Ημερομηνία έκδοσης:20/12/2004

ΠΕΡΙΕΧΟΜΕΝΑ

	Σελ.
Ανάλυση κωδικών αρθμών.....	5
Συντμήσεις	5

ΜΕΡΟΣ Α΄

ΚΑΤΑΧΩΡΗΜΕΝΕΣ ΑΙΤΗΣΕΙΣ ΣΧΕΔΙΩΝ ΚΑΙ ΥΠΟΔΕΙΓΜΑΤΩΝ

1. Αιτήσεις Σχεδίων και Υποδειγμάτων	7
2. Ευρετήριο αιτήσεων σύμφωνα με την αλφαβητική σειρά των καταθετών	55

ΜΕΡΟΣ Β΄

ΧΟΡΗΓΗΣΕΙΣ ΠΙΣΤΟΠΟΙΗΤΙΚΩΝ ΚΑΤΑΧΩΡΗΣΗΣ ΣΧΕΔΙΩΝ ΚΑΙ ΥΠΟΔΕΙΓΜΑΤΩΝ

1. Πιστοποιητικά καταχώρησης σχεδίων ή υποδειγμάτων.....	56
2. Ευρετήριο πιστοποιητικών καταχώρησης σχεδίων ή υποδειγμάτων σύμφωνα με την αλφαβητική σειρά των καταθετών.....	59

ΜΕΡΟΣ Γ΄

ΑΝΑΝΕΩΣΕΙΣ.....60

ΜΕΡΟΣ Δ΄

ΜΕΤΑΒΟΛΕΣ.....61

ΜΕΡΟΣ Ε΄

ΛΗΞΗ ΠΡΟΣΤΑΣΙΑΣ.....62

ΜΕΡΟΣ ΣΤ΄

ΑΚΥΡΩΣΕΙΣ.....63

– Ανακοινώσεις - Συνδρομές	64
----------------------------------	----

NOVEMBER 2004

Publication date:20/12/2004

CONTENTS

	Page
INID Codes	5
Abbreviations	5

PART A΄

REGISTERED DESIGN APPLICATIONS

1. Design Applications	7
2. Design Application Index in alphabetical order of the applicant.	55

PART B΄

GRANTS OF DESIGN REGISTRATION CERTIFICATES

1. Design registration certificates.....	56
2. Index of design registration certificates in alphabetical order of the applicant.....	59

PART C΄

RENEWALS.....60

PART D΄

MODIFICATIONS.....61

PART E΄

EXPIRY OF PROTECTION.....62

PART F΄

ANNULMENTS.....63

– Announcements - Subscriptions	64
---------------------------------------	----

ΚΩΔΙΚΟΙ ΑΡΙΘΜΟΙ

- (15) Ημερομηνία καταχώρησης
- (17) Ημερομηνία λήξης 1ης πενταετίας ή ανανέωσης προστασίας σε επόμενη πενταετία
- (21) Αριθμός Αίτησης Σχεδίου ή Υποδείγματος
- (28) Αριθμός Σχεδίων/Υποδειγμάτων
- (30) Συμβατικές Προτεραιότητες
- (45) Ημερομηνία λήξης αναβολής δημοσίευσης
- (51) Διεθνής Ταξινόμηση
- (54) Προσδιορισμός αντικειμένου
- (71) Καταθέτης
- (72) Δημιουργός
- (73) Δικαιούχος
- (74) Πληρεξούσιος
- (74) Αντίκλητος

INID CODES

- (15) Registration date
- (17) Date of expiration of the 1st five-year period, or renewal for further five-year periods
- (21) Design application number
- (28) Number of designs
- (30) Priority
- (45) Date of expiration of deferment
- (51) Class and subclass of the Locarno Classification
- (54) Designation of articles
- (71) Applicant
- (72) Creator
- (73) Owner
- (74) Attorney
- (74) Representative

ΣΥΝΤΜΗΣΕΙΣ

- OBI:** Οργανισμός Βιομηχανικής Ιδιοκτησίας
- EABI:** Ειδικό Δελτίο Βιομηχανικής Ιδιοκτησίας
- Δ.Σ.:** Διοικητικό Συμβούλιο
- ΣΧ. ή ΥΠ.:** Σχέδιο ή Υπόδειγμα
- ΚΑΤ/ΡΗΣΗ:** Καταχώρηση
- ΑΡ.ΑΙΤ.:** Αριθμός αίτησης
- ΑΝΤ/ΜΕΝΟΥ:** Αντικείμενου

Μ Ε Ρ Ο Σ Α '

ΚΑΤΑΧΩΡΗΜΕΝΕΣ ΑΙΤΗΣΕΙΣ ΣΧΕΔΙΩΝ ΚΑΙ ΥΠΟΔΕΙΓΜΑΤΩΝ

ΑΙΤΗΣΕΙΣ ΣΧΕΔΙΩΝ ΚΑΙ ΥΠΟΔΕΙΓΜΑΤΩΝ

(21) Αρ. Αίτησης Σχ. ή Υπ.: 20040600053

(15) Ημερ. Καταχώρησης: 02/06/2004

(17) Ημ. Λήξης 1ης πενταετίας :2/6/2009

(71) Καταθέτης(ες): ΑΜΑΝΑΤΙΔΗΣ ΚΩΝΣΤΑΝΤΙΝΟΣ
Ατλαντίδος 41, 54454 ΘΕΣΣΑΛΟΝΙΚΗ
(ΘΕΣΣΑΛΟΝΙΚΗΣ), ΕΛΛΑΔΑ

(30) Συμβ. Προτεραιότητα(ες):

(72) Δημιουργός(οι): ΑΜΑΝΑΤΙΔΗΣ ΚΩΝΣΤΑΝΤΙΝΟΣ

(74) Πληρεξούσιος:

(74) Αντίκλητος:

(28) Αριθμός Σχεδίων/Υποδειγμάτων: 1

(51) Διεθνής Ταξινόμηση: 08-09

(54) Προσδιορισμός Αντικειμένου: ΜΕΝΤΕΣΕΣ ΓΙΑ ΚΟΥΦΩΜΑΤΑ
ΑΛΟΥΜΙΝΙΟΥ

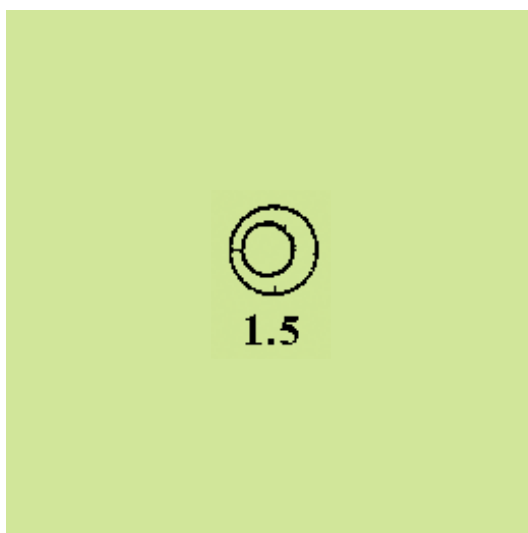
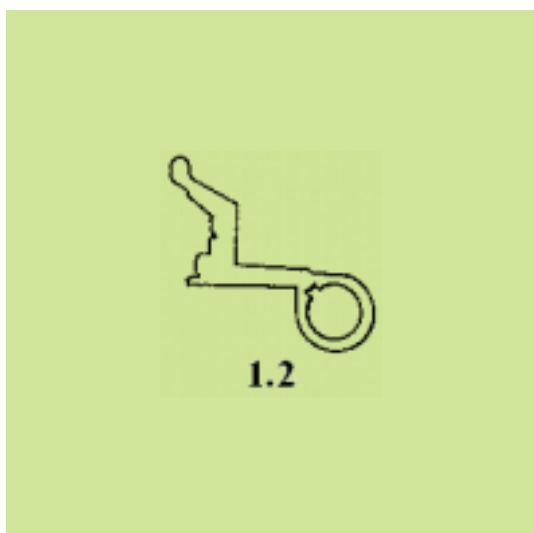
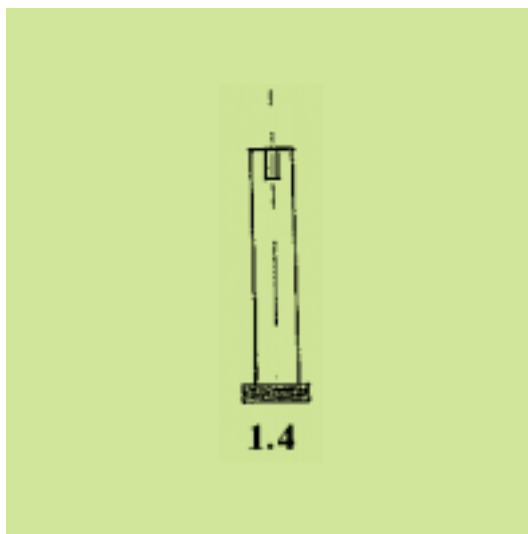
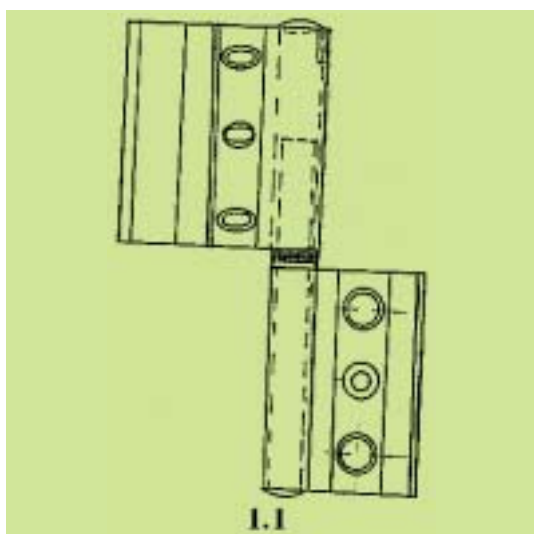
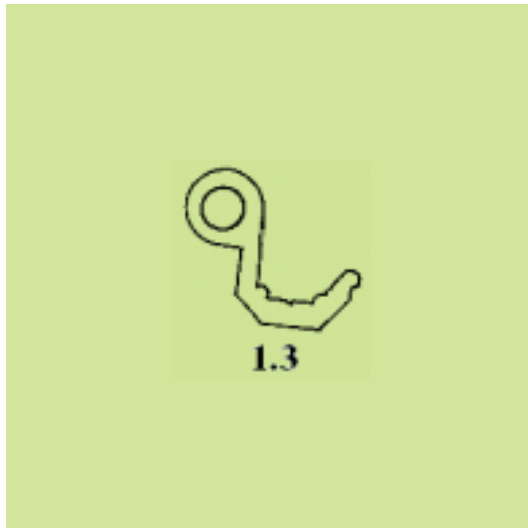



1.6



1.7

(21) Αρ. Αίτησης Σχ. ή Υπ.: 20040600054

(15) Ημερ. Καταχώρησης: 07/06/2004

(17) Ημ. Λήξης 1ης πενταετίας : 7/6/2009

(71) Καταθέτης(ες): ΣΑΡΑΣΙΔΗΣ ΓΕΩΡΓΙΟΣ
Γαμβέτα 21, 54641 ΘΕΣΣΑΛΟΝΙΚΗ
(ΘΕΣΣΑΛΟΝΙΚΗΣ), ΕΛΛΑΔΑ

(30) Συμβ. Προτεραιότητα(ες):

(72) Δημιουργός(οι): ΣΑΡΑΣΙΔΗΣ ΓΕΩΡΓΙΟΣ

(74) Πληρεξούσιος: ΜΠΑΝΤΕΚΑ ΙΩΑΝΝΑ

Ομήρου 41, 10672 ΑΘΗΝΑ (ΑΤΤΙΚΗΣ)

(74) Αντικλητος: ΜΑΡΟΥΛΗΣ ΠΡΑΞΙΤΕΛΗΣ
Εφέσσου 15, 17121 ΝΕΑ ΣΜΥΡΝΗ (ΑΤΤΙΚΗΣ)

(28) Αριθμός Σχεδίων/Υποδειγμάτων: 1

(51) Διεθνής Ταξινόμηση: 09-01

(54) Προσδιορισμός Αντικειμένου: ΦΙΑΛΗ



1.2



1.1

(21) *Αρ. Αίτησης Σχ. ή Υπ.*: 20040600055

(15) *Ημερ.Καταχώρησης*: 07/06/2004

(17) *Ημ. Λήξης 1ης πενταετίας*: 7/6/2009

(71) *Καταθέτης(ες)*: ΞΗΝΤΑΡΑΣ ΠΑΥΛΟΥ ΙΣΙΔΩΡΟΣ
Φλέμγκ 15-17, 17563 ΠΑΛΑΙΟ ΦΑΛΗΡΟ
(ΑΤΤΙΚΗΣ), ΕΛΛΑΔΑ

(30) *Συμβ. Προτεραιότητα(ες)*:

(72) *Δημιουργός(οι)*: ΞΗΝΤΑΡΑΣ ΠΑΥΛΟΥ ΙΣΙΔΩΡΟΣ

(74) *Πληρεξούσιος*:

(74) *Αντίκλητος*:

(28) *Αριθμός Σχεδίων/Υποδειγμάτων*: 10

(51) *Διεθνής Ταξινόμηση*: 99-00

(54) *Προσδιορισμός Αντικειμένου*: ΜΟΡΦΕΣ ΑΡΧΑΙΩΝ ΣΥΓΓΡΑΦΕΩΝ
ΣΕ ΜΕΤΑΛΛΙΑ

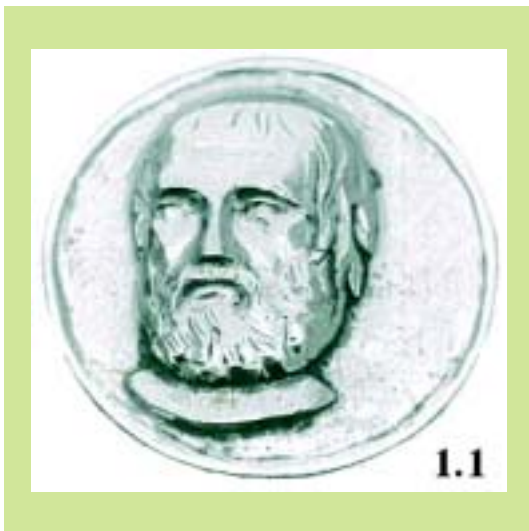
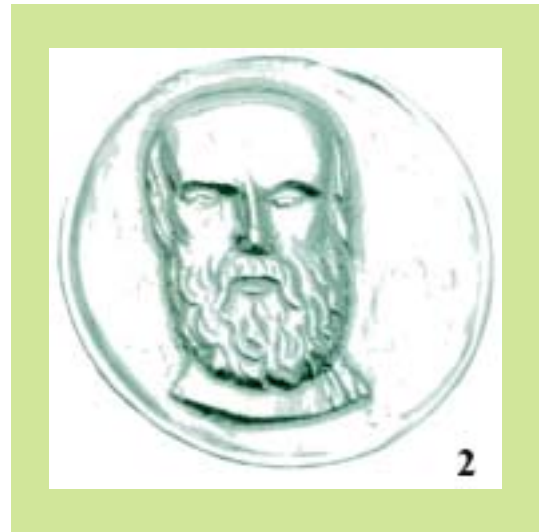

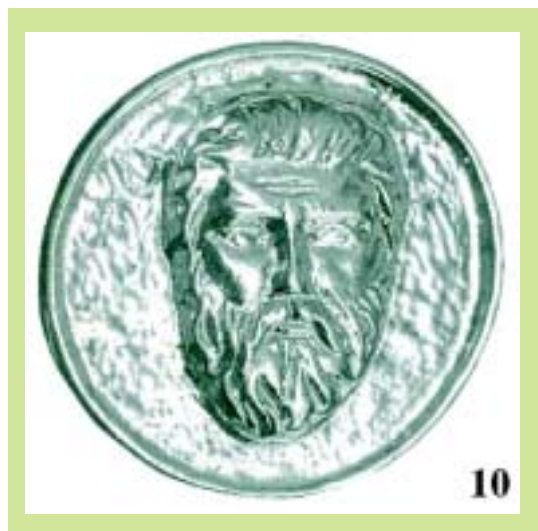
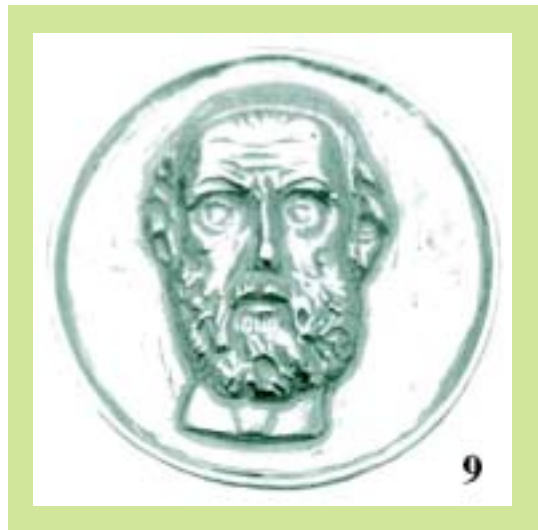
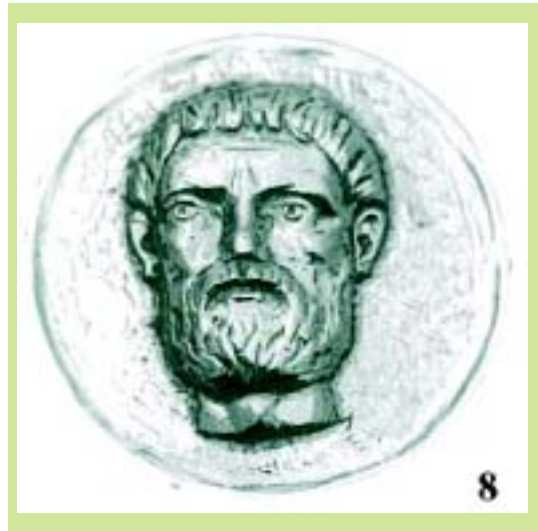

(21) Αρ. Αίτησης Σχ. ή Υπ.: 20040600056

(15) Ημερ. Καταχώρησης: 08/06/2004

(17) Ημ. Λήξης 1ης πενταετίας :8/6/2009

(71) Καταθέτης(ες): ELITE ΑΝΩΝΥΜΗ ΒΙΟΜΗΧΑΝΙΚΗ ΚΑΙ
ΕΜΠΟΡΙΚΗ ΕΤΑΙΡΕΙΑ ΥΠΟΔΗΜΑΤΩΝ
Πτολεμαίου 8, ΚΟΛΟΚΥΝΘΟΥ, 104 42
ΑΤΤΙΚΗ, ΕΛΛΑΔΑ

(30) Συμβ. Προτεραιότητα(ες):

(72) Δημιουργός(οι): ΧΡΙΣΤΟΔΟΥΛΑΤΟΣ ΕΥΣΤΑΘΙΟΥ
ΔΗΜΗΤΡΙΟΣ

(74) Πληρεξούσιος: ΒΑΣΙΛΑΚΗ ΜΕΡΟΠΗ.
ΤΣΑΚΑΛΩΦ 99, ΝΤΡΑΦΙ, 190 09 ΑΤΤΙΚΗ

(74) Αντίκλητος: ΜΑΡΚΟΥ ΔΗΜΗΤΡΙΟΣ
Πατησίων 67,104 34 ΑΘΗΝΑ

(28) Αριθμός Σχεδίων/Υποδειγμάτων: 2

(51) Διεθνής Ταξινόμηση: 02-04

(54) Προσδιορισμός Αντικειμένου: ΥΠΟΔΗΜΑΤΑ



(21) *Αρ. Αίτησης Σχ. ή Υπ.:* 20040600057

(15) *Ημερ. Καταχώρησης:* 09/06/2004

(17) *Ημ. Αήξης 1ης πενταετίας :* 9/6/2009

(71) *Καταθέτης(ες):* ΥΛΗ ΑΕΒΕ ΕΜΠΟΡΙΚΗ-ΒΙΟΤΕΧΝΙΚΗ
ΕΤΑΙΡΙΑ ΜΟΡΦΟΠΟΙΗΣΗΣ ΥΑΛΟΥ-
ΜΕΤΑΛΛΟΥ-ΔΙΑΚΟΣΜΗΤΙΚΩΝ ΕΙΔΩΝ &
ΑΡΧΙΤΕΚΤΟΝΙΚΩΝ ΕΦΑΡΜΟΓΩΝ
Νέας Κωνσταντινουπόλεως 19, 56429
Ν.ΕΥΚΑΡΠΙΑ (ΘΕΣΣΑΛΟΝΙΚΗΣ), ΕΛΛΑΔΑ

(30) *Συμβ. Προτεραιότητα(ες):*

(72) *Δημιουργός(οι):* ΚΩΝΣΤΑΝΤΙΝΙΔΗΣ ΚΥΡΙΑΚΟΣ

(74) *Πληρεξούσιος:*

(74) *Αντίκλητος:*

(28) *Αριθμός Σχεδίων/Υποδειγμάτων:* 10

(51) *Διεθνής Ταξινόμηση:* 19-02

(54) *Προσδιορισμός Αντικειμένου:* ΣΧΕΔΙΑ ΕΙΔΩΝ ΓΡΑΦΕΙΟΥ

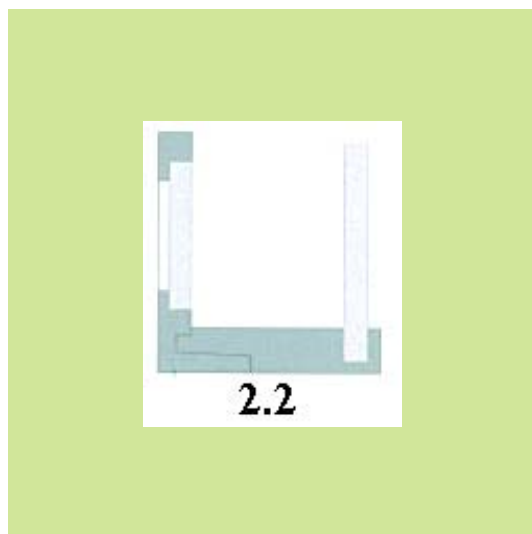
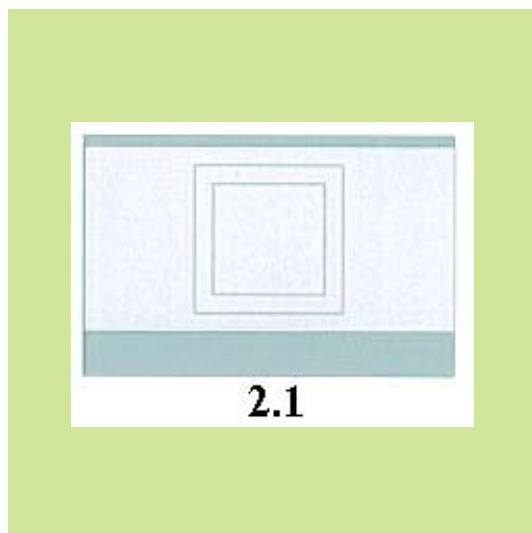
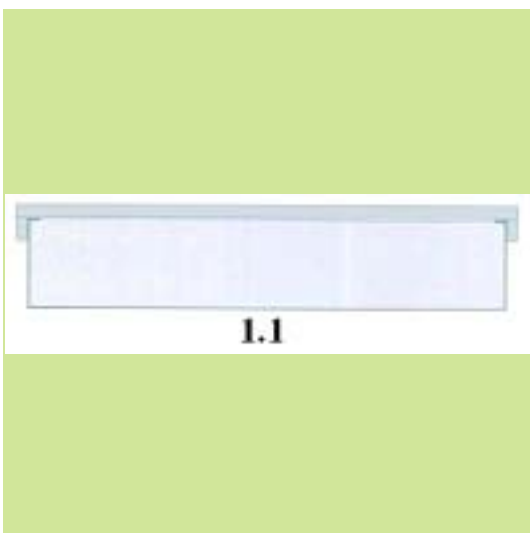

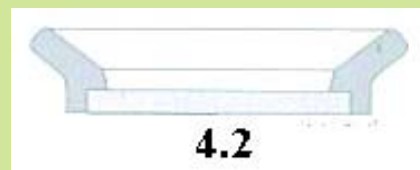
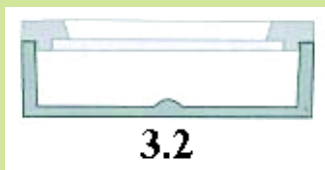
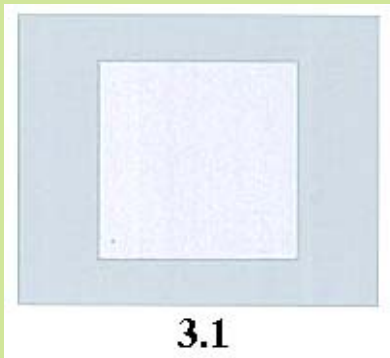
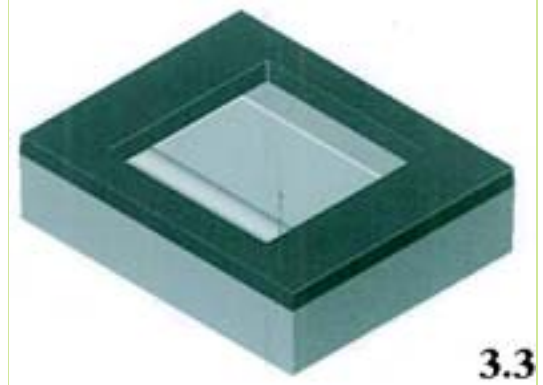

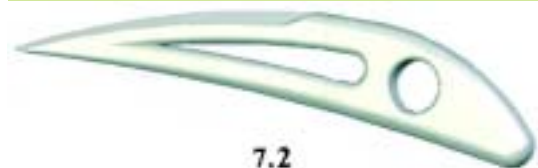
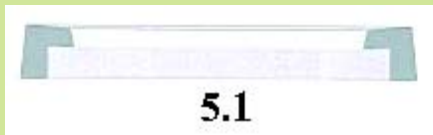
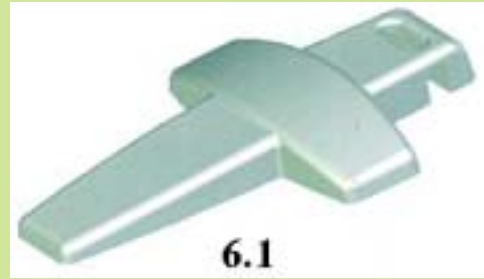
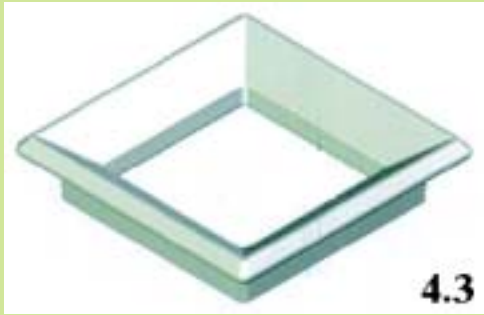

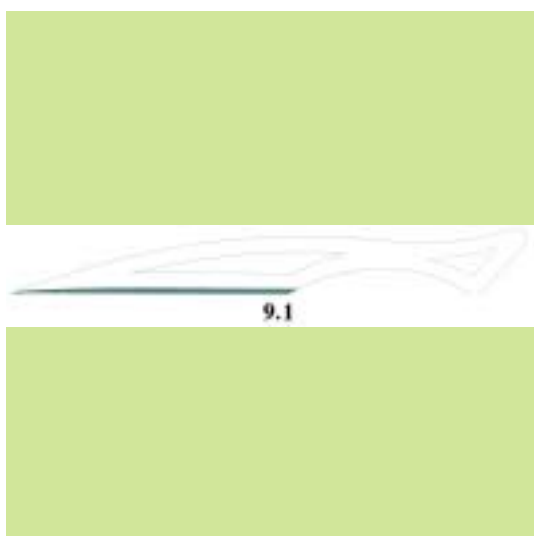
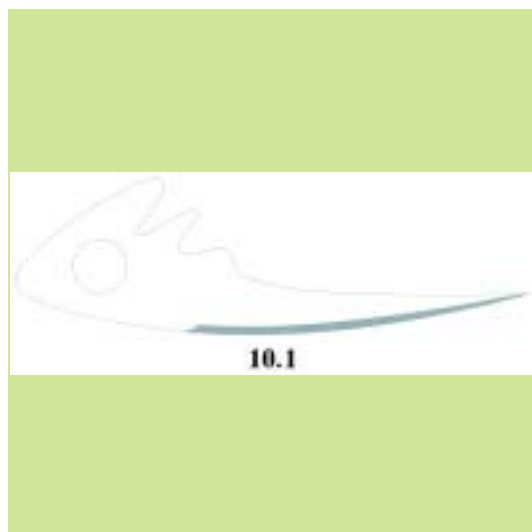

(21) *Αρ. Αίτησης Σχ. ή Υπ.*: 20040600058

(15) *Ημερ. Καταχώρησης*: 10/06/2004

(17) *Ημ. Λήξης 1ης πενταετίας*: 10/6/2009

(71) *Καταθέτης(ες)*: Κ.ΚΟΥΤΣΟΓΛΟΥ & ΣΙΑ Ο.Ε. ΜΕ ΔΙΑΚΡΙΤΙΚΟ
ΤΙΤΛΟ FELICITA
Γαρυττού 37, 15234 ΧΑΛΑΝΔΡΙ (ΑΤΤΙΚΗΣ),
ΕΛΛΑΔΑ

(30) *Συμβ. Προτεραιότητα(ες)*:

(72) *Δημιουργός(οι)*: ΚΟΥΤΣΟΓΛΟΥ ΑΙΚΑΤΕΡΙΝΗ

(74) *Πληρεξούσιος*: ΣΚΑΜΑΓΚΟΥΛΗΣ ΑΘΑΝΑΣΙΟΣ
Λυκαβηττού 5, 10672 ΑΘΗΝΑ (ΑΤΤΙΚΗΣ)

(74) *Αντίκλητος*:

(28) *Αριθμός Σχεδίων/Υποδειγμάτων*: 7

(51) *Διεθνής Ταξινόμηση*: 02-01

(54) *Προσδιορισμός Αντικειμένου*: ΣΧΕΔΙΑ ΠΟΥ ΕΦΑΡΜΟΖΟΝΤΑΙ ΜΕ
ΚΕΝΤΗΜΑ ΣΕ ΠΑΙΔΙΚΕΣ ΠΥΖΑ-
ΜΕΣ







(21) *Αρ. Αίτησης Σχ. ή Υπ.:* 20040600059

(15) *Ημερ. Καταχώρησης:* 10/06/2004

(17) *Ημ. Λήξης 1ης πενταετίας :* 10/6/2009

(71) *Καταθέτης(ες):* CLEAR CHANNEL ΧΑΙΔΕΜΕΝΟΣ
ΔΙΑΦΗΜΙΣΕΙΣ Α.Ε.
Τραχώνων 4 & αρχ. Θεάτρου 4, ΑΛΙΜΟΣ,
ΕΛΛΑΔΑ

(30) *Συμβ. Προτεραιότητα(ες):*

(72) *Δημιουργός(οι):* WAGNER STEPHANE

(74) *Πληρεξούσιος:* ΜΠΙΣΣΑΣ ΝΙΚΟΛΑΟΣ
Δικαιάρχου 5, 184 77 ΑΘΗΝΑ

(74) *Αντίκλητος:* ΜΠΙΣΣΑΣ ΝΙΚΟΛΑΟΣ
Δικαιάρχου 5, 18477 ΑΘΗΝΑ

(28) *Αριθμός Σχεδίων/Υποδειγμάτων:* 3

(51) *Διεθνής Ταξινόμηση:* 20-03

(54) *Προσδιορισμός Αντικειμένου:* ΠΛΑΙΣΙΑ ΠΡΟΒΟΛΗΣ ΥΠΑΙΘΡΙΑΣ
ΔΙΑΦΗΜΙΣΗΣ.



(21) *Αρ. Αίτησης Σχ. ή Υπ.:* 20040600060

(15) *Ημερ. Καταχώρησης:* 10/06/2004

(17) *Ημ. Λήξης 1ης πενταετίας :* 10/6/2009

(71) *Καταθέτης(ες):* ΤΣΕΚΑΣ ΒΑΣΙΛΕΙΟΥ ΝΙΚΟΛΑΟΣ
Γρηγορίου Λαμπράκη 33, 16675 ΓΛΥΦΑΔΑ
(ΑΤΤΙΚΗΣ), ΕΛΛΑΔΑ

(30) *Συμβ. Προτεραιότητα(ες):*

(72) *Δημιουργός(οι):* ΤΣΕΚΑΣ ΒΑΣΙΛΕΙΟΥ ΝΙΚΟΛΑΟΣ

(74) *Πληρεξούσιος:*

(74) *Αντίκλητος:*

(28) *Αριθμός Σχεδίων/Υποδειγμάτων:* 1

(51) *Διεθνής Ταξινόμηση:* 03-01

(54) *Προσδιορισμός Αντικειμένου:* ΘΗΚΗ ΕΝΑΠΟΘΕΣΗΣ ΕΠΙΧΕΙΡΗ-
ΜΑΤΙΚΩΝ ΚΑΡΤΩΝ





1.2



1.4



1.3

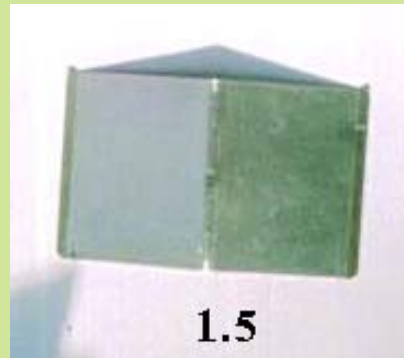

1.5

(21) Αρ. Αίτησης Σχ. ή Υπ.: 20040600061

(15) Ημερ. Καταχώρησης: 14/06/2004

(17) Ημ. Λήξης 1ης πενταετίας :14/6/2009

(71) Καταθέτης(ες): EASY PRODUCTS S.L.
Calle Casino, N.2 SAN MIGUEL DE ABONA,
38620 TENERIFE, ΙΣΠΑΝΙΑ

(30) Συμβ. Προτεραιότητα(ες):

(72) Δημιουργός(οι): TRIOLA I FORT JOAN

(74) Πληρεξούσιος: ΠΑΛΑΖΗ ΑΝΑΣΤΑΣΙΑ
Ευαγγελικής Σχολής 2, 14231 ΝΕΑ ΙΩΝΙΑ
(ΑΤΤΙΚΗΣ)

(74) Αντίκλητος: ΠΑΛΑΖΗ ΑΝΑΣΤΑΣΙΑ
Ευαγγελικής Σχολής 2,14231 ΝΕΑ ΙΩΝΙΑ
(ΑΤΤΙΚΗΣ)

(28) Αριθμός Σχεδίων/Υποδειγμάτων: 3

(51) Διεθνής Ταξινόμηση: 08-08

(54) Προσδιορισμός Αντικειμένου: ΣΦΙΓΚΤΗΡΑΣ ΚΑΛΩΔΙΩΝ. ΜΗΧΑΝΙΣΜΟΣ ΓΙΑ ΤΗΝ ΤΡΟΦΟΔΟΣΙΑ ΚΑΛΩΔΙΩΝ

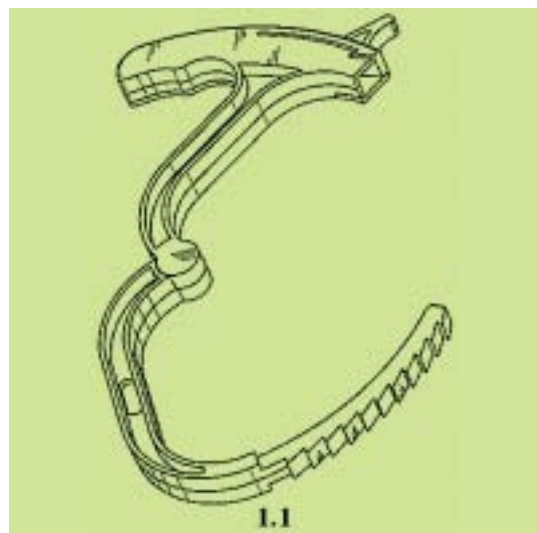

1.1

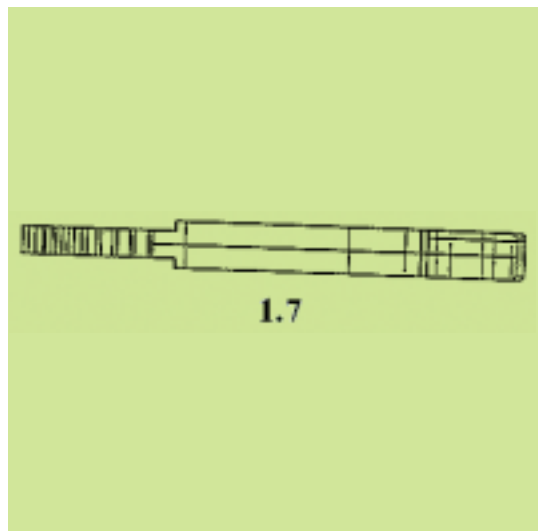
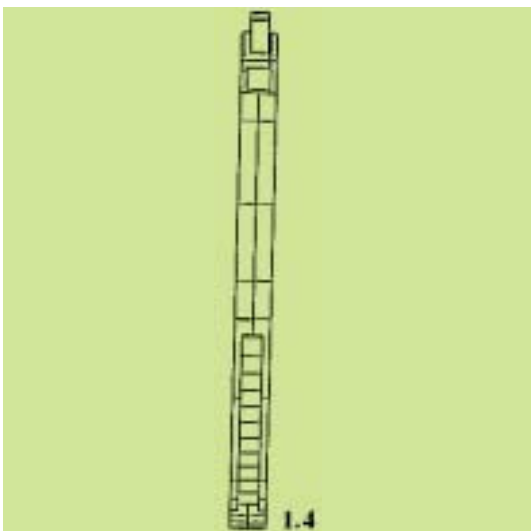
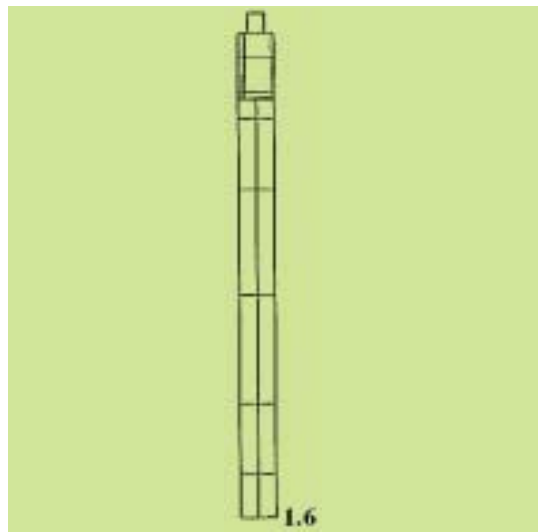
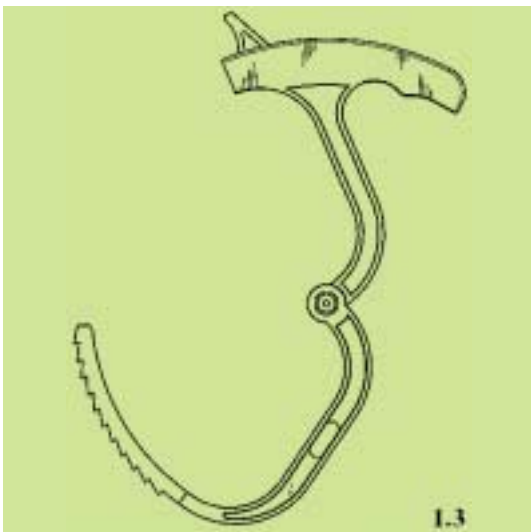
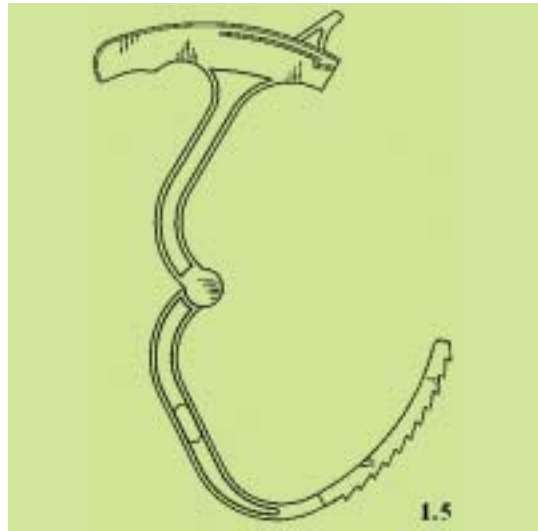
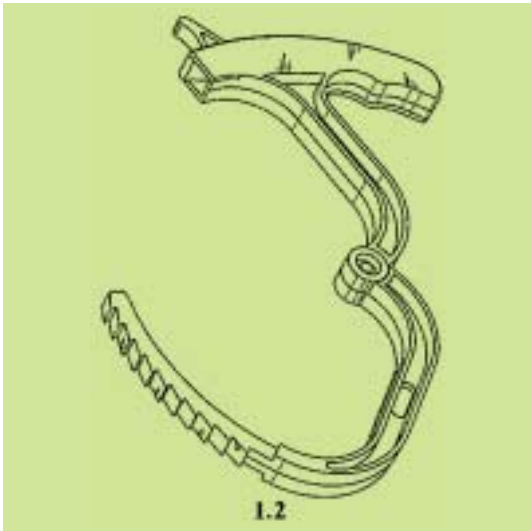

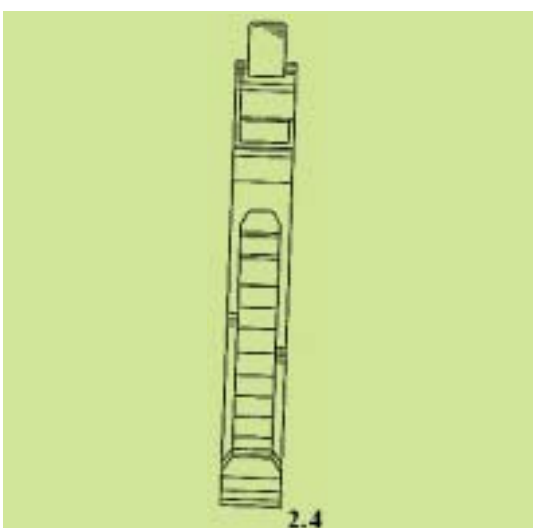
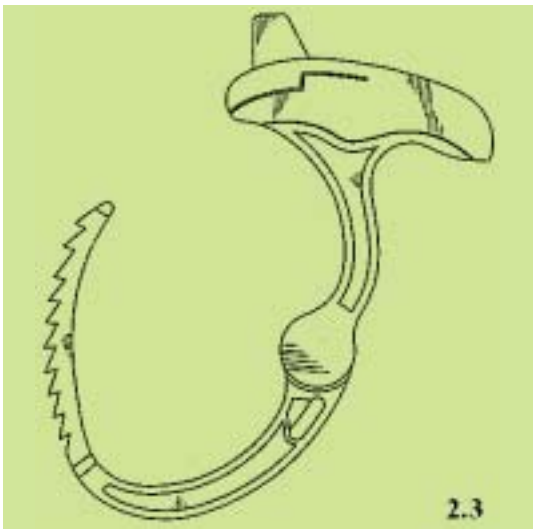
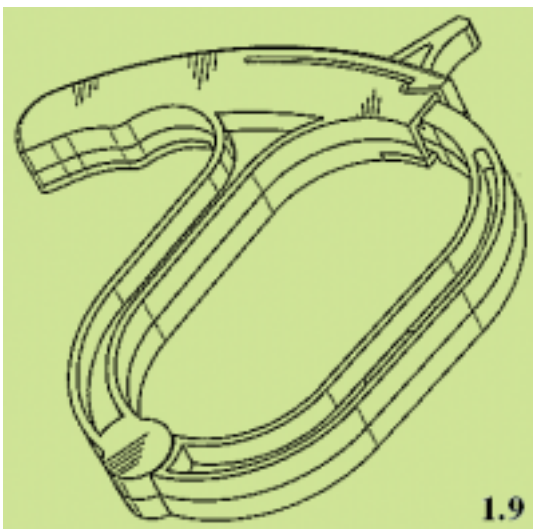
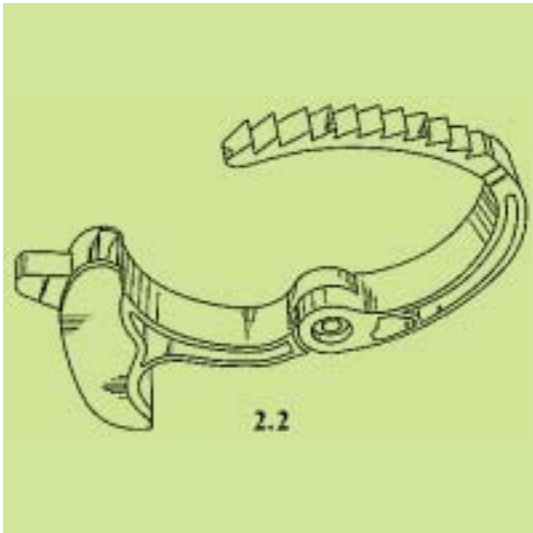
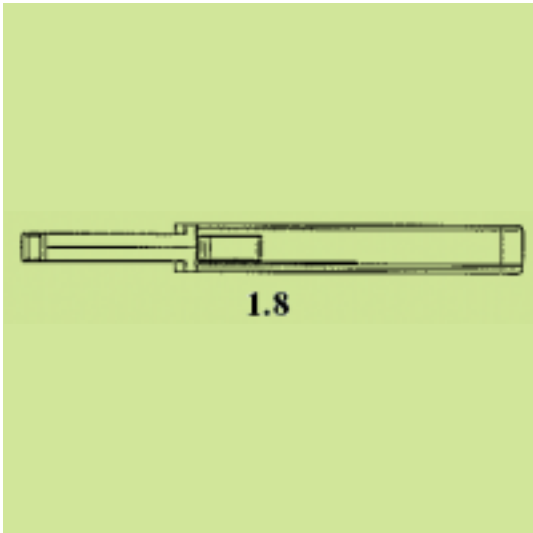

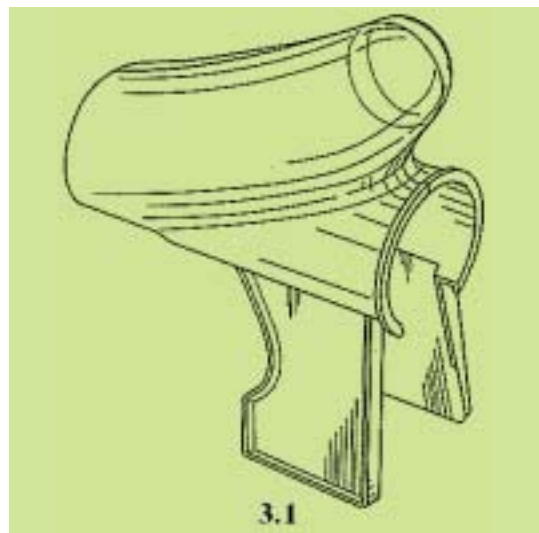
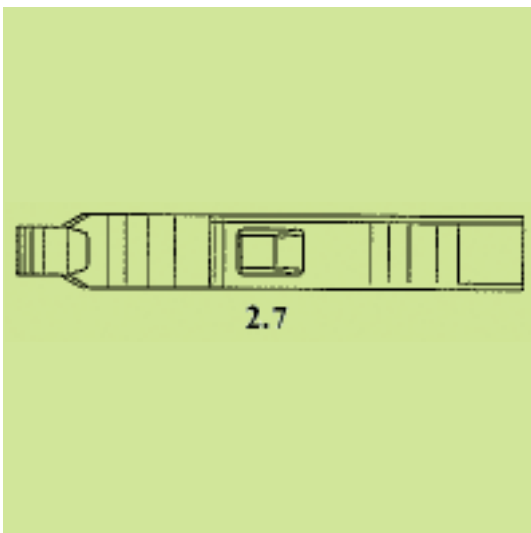
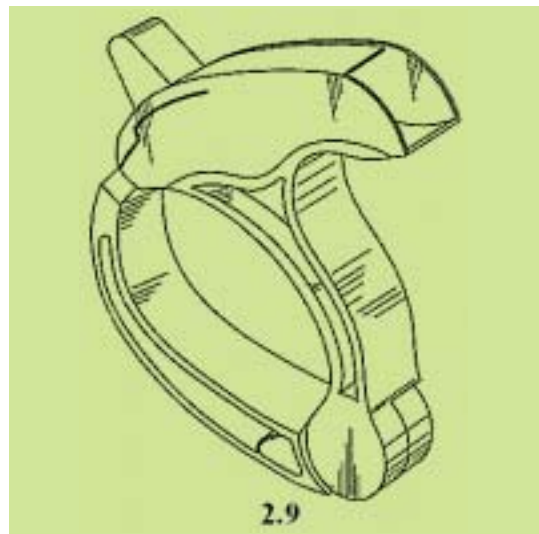
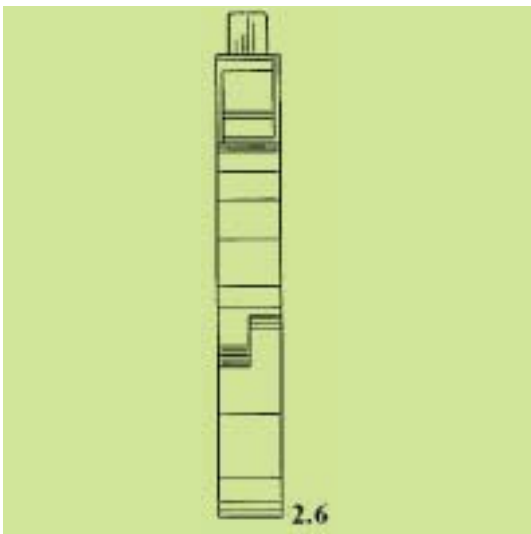
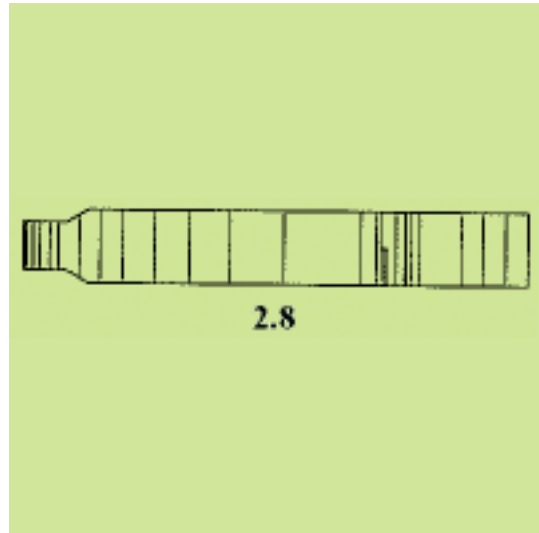
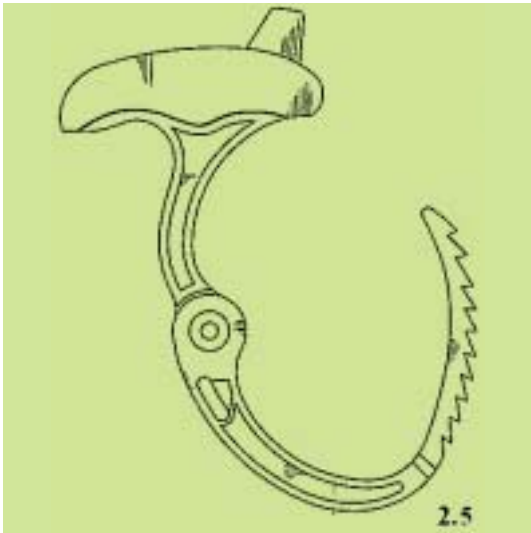

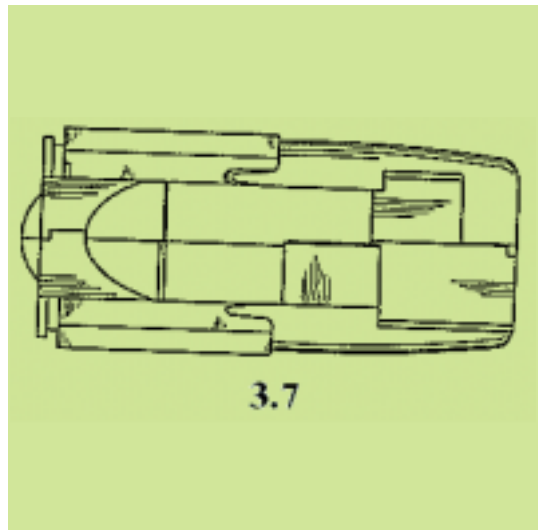
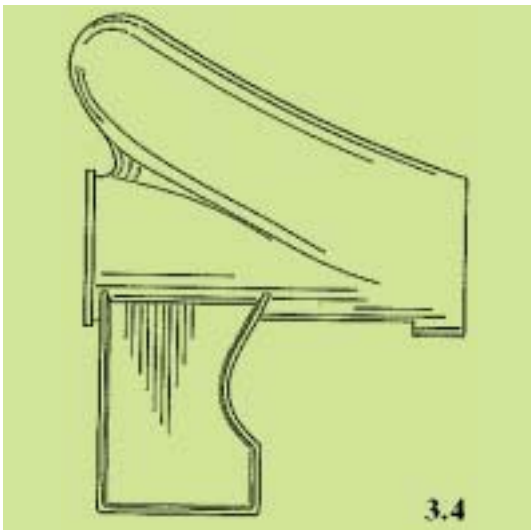
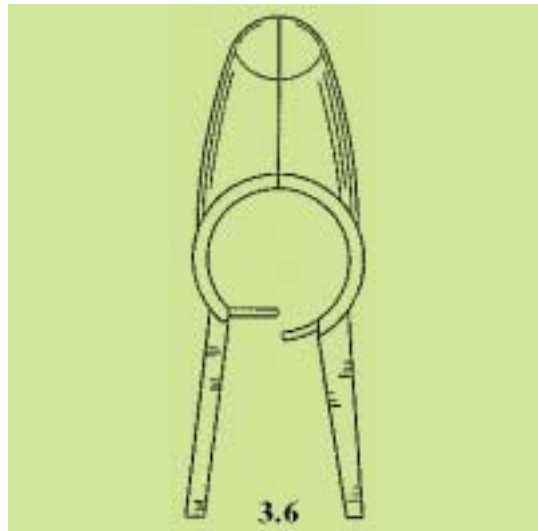
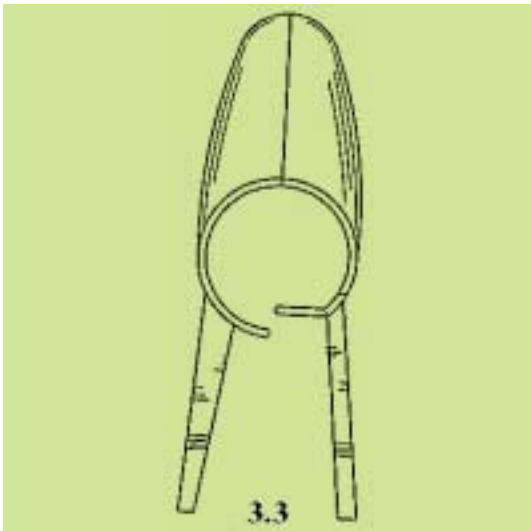
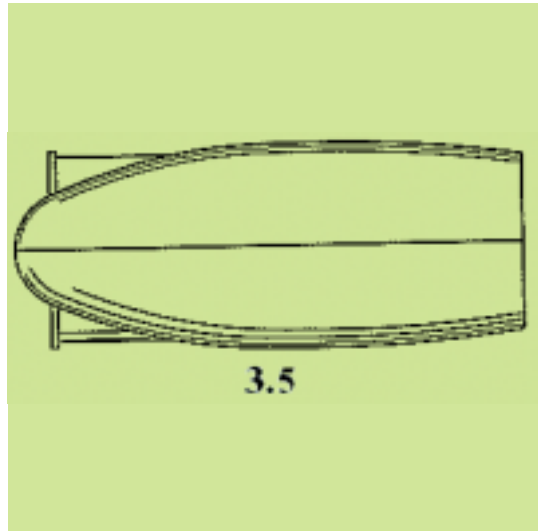
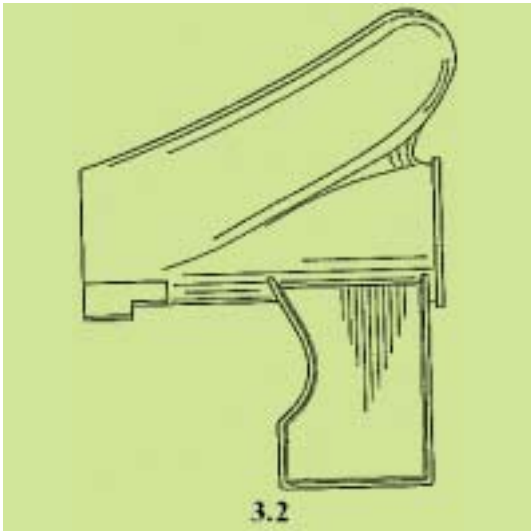

(21) *Αρ. Αίτησης Σχ. ή Υπ.:* 20040600062

(15) *Ημερ. Καταχώρησης:* 14/06/2004

(17) *Ημ. Λήξης 1ης πενταετίας :* 14/6/2009

(71) *Καταθέτης(ες):* EASY PRODUCTS S.L.
Calle Casino, N.2 SAN MIGUEL DE ABONA,
38620 TENERIFE, ΙΣΠΑΝΙΑ

(30) *Συμβ. Προτεραιότητα(ες):*

(72) *Δημιουργός(οι):* TRIOLA I FORT JOAN

(74) *Πληρεξούσιος:* ΠΑΛΑΖΗ ΑΝΑΣΤΑΣΙΑ
Ευαγγελικής Σχολής 2, 14231 ΝΕΑ ΙΩΝΙΑ
(ΑΤΤΙΚΗΣ)

(74) *Αντίκλητος:* ΠΑΛΑΖΗ ΑΝΑΣΤΑΣΙΑ
Ευαγγελικής Σχολής 2, 14231 ΝΕΑ ΙΩΝΙΑ
(ΑΤΤΙΚΗΣ)

(28) *Αριθμός Σχεδίων/Υποδειγμάτων:* 2

(51) *Διεθνής Ταξινόμηση:* 99-00

(54) *Προσδιορισμός Αντικειμένου:* ΣΩΛΗΝΑΣ ΓΙΑ ΚΑΛΩΔΙΑ

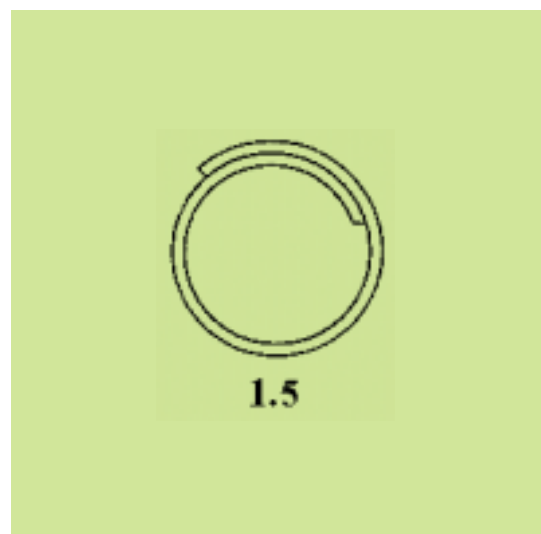
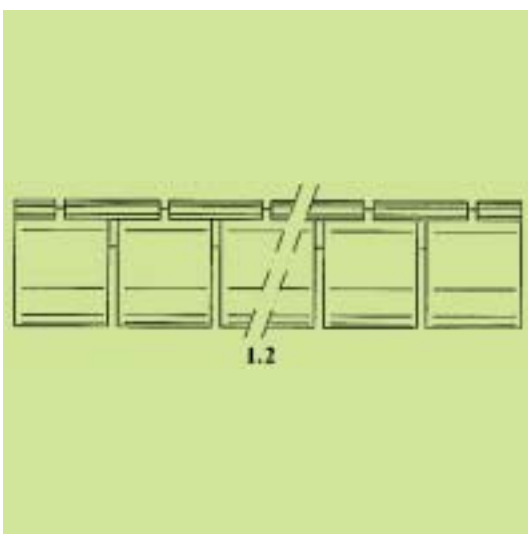
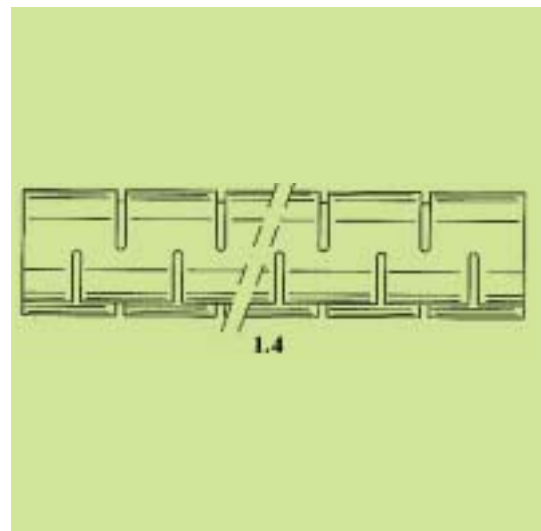
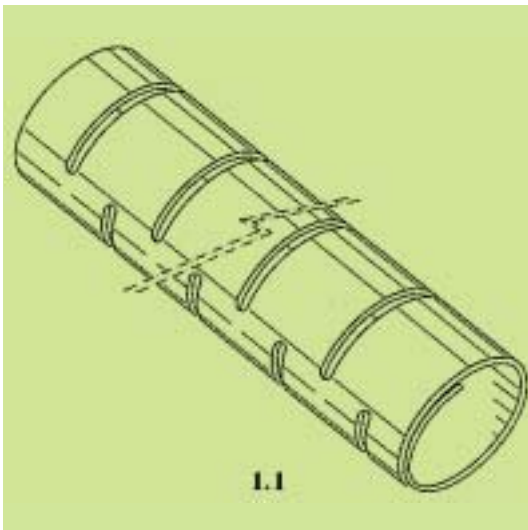
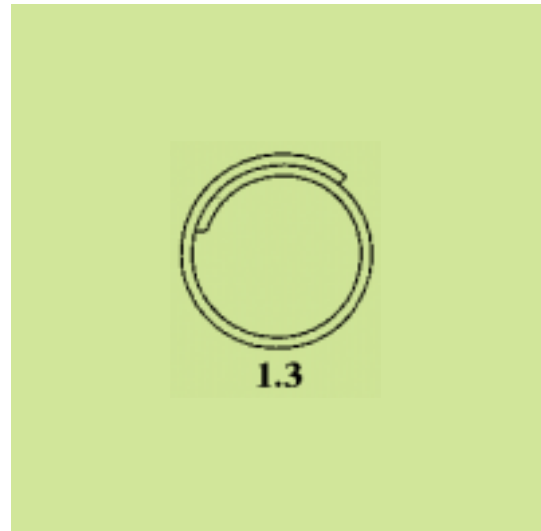

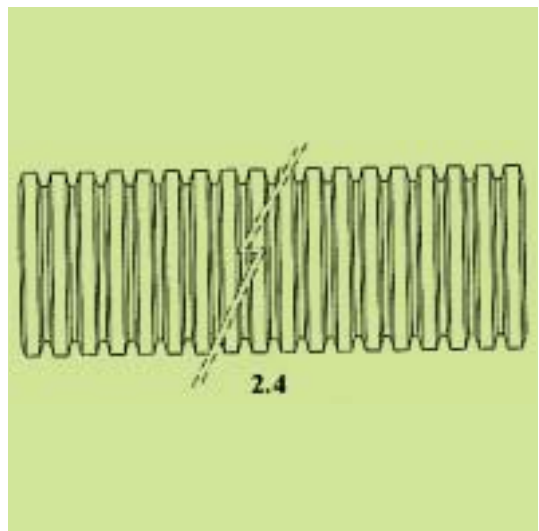
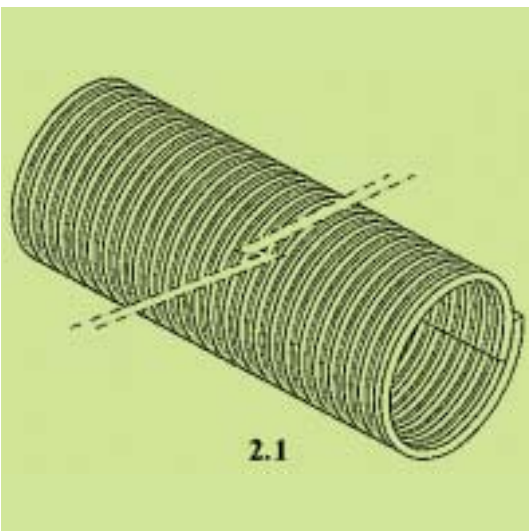
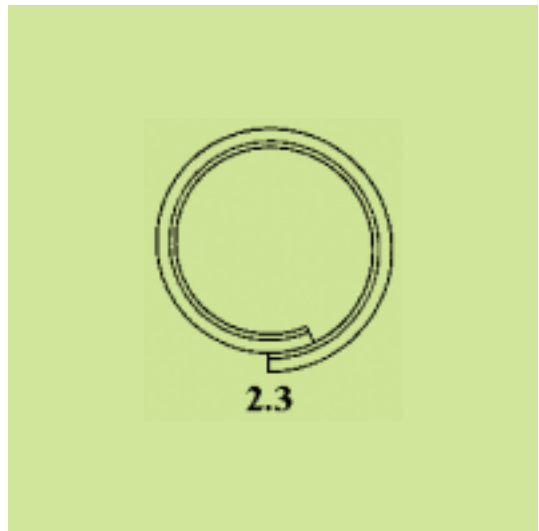
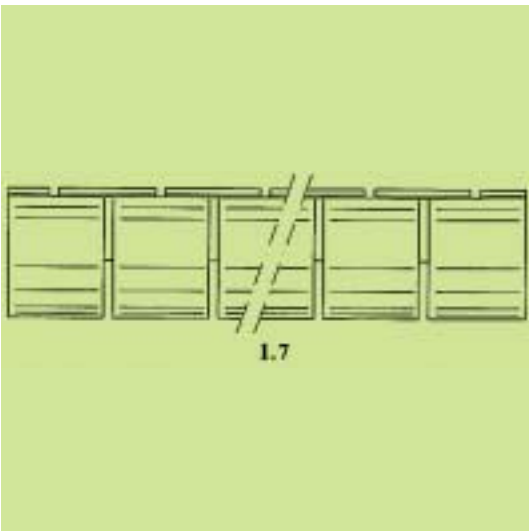
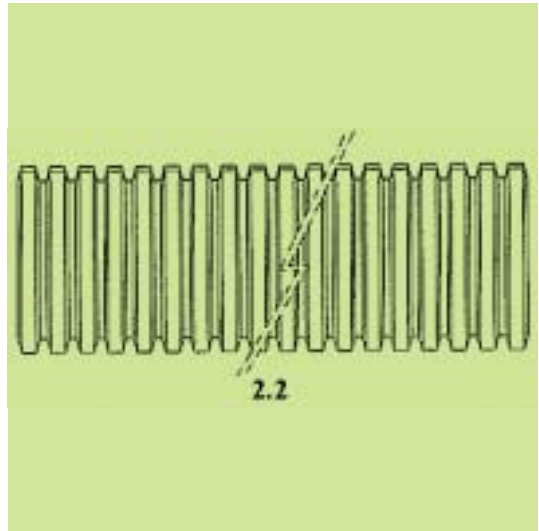
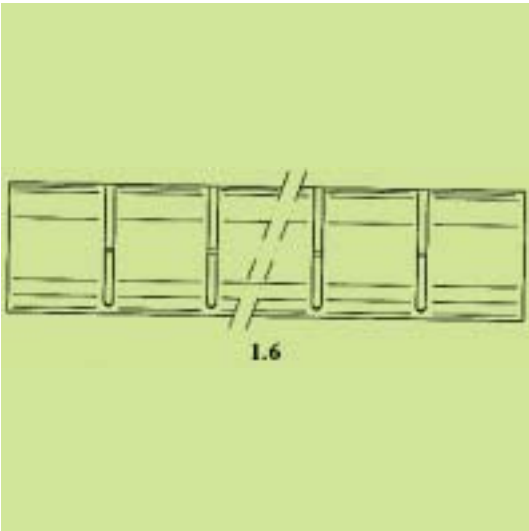

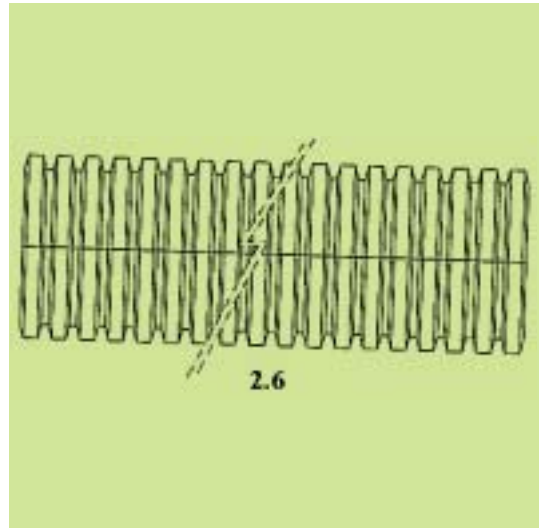
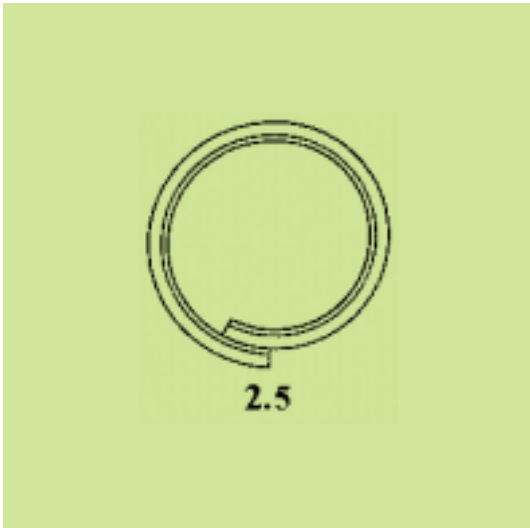

(21) Αρ. Αίτησης Σχ. ή Υπ.: 20040600063

(15) Ημερ. Καταχώρησης: 17/06/2004

(17) Ημ. Λήξης 1ης πενταετίας : 17/6/2009

(71) Καταθέτης(ες): EUROPA PROFIL ΑΛΟΥΜΙΝΙΟ Α.Β.Ε.
56ο χλμ. Ε.Ο. Αθηνών-Λαμίας, 32011
ΟΙΝΟΦΥΤΑ (ΒΟΙΩΤΙΑΣ), ΕΛΛΑΔΑ

(30) Συμβ. Προτεραιότητα(ες):

(72) Δημιουργός(οι): ΤΖΙΡΑΚΙΑΝ ΓΡΗΓΟΡΙΟΣ

(74) Πληρεξούσιος:

(74) Αντίκλητος: ΑΡΒΑΝΙΤΗΣ ΙΩΑΝΝΗΣ
56 χλμ Ε.Ο. Αθηνών-Λαμίας, 320 11 ΟΙΝΟΦΥΤΑ
ΒΟΙΩΤΙΑΣ

(28) Αριθμός Σχεδίων/Υποδειγμάτων: 3

(51) Διεθνής Ταξινόμηση: 25-01

(54) Προσδιορισμός Αντικειμένου: ΟΔΗΓΟΙ ΣΥΡΟΜΕΝΟΥ 2000 ΜΕ
ΑΝΟΞΕΙΔΩΤΟ ΛΑΜΑΚΙ ΟΛΙΣΘΗ-
ΣΗΣ

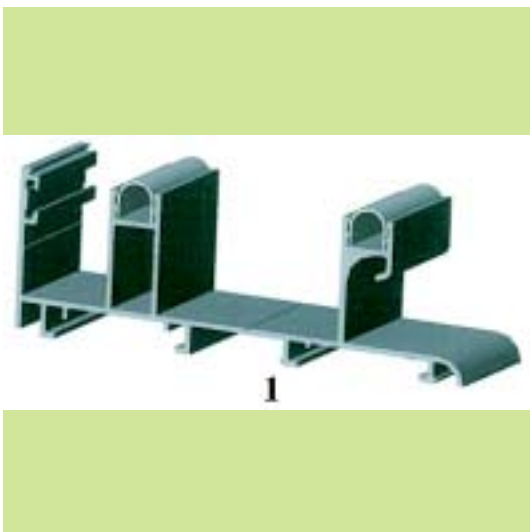
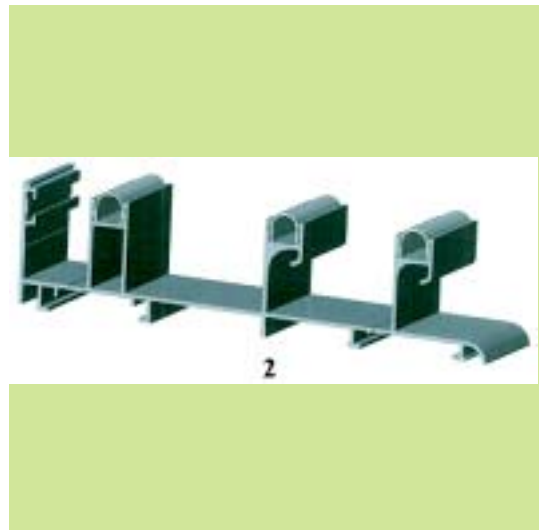

(21) Αρ. Αίτησης Σχ. ή Υπ.: 20040600064

(15) Ημερ.Καταχώρησης: 17/06/2004

(17) Ημ. Λήξης 1ης πενταετίας :17/6/2009

(71) Καταθέτης(ες): EUROPA PROFIL ΑΛΟΥΜΙΝΙΟ Α.Β.Ε.
56ο χλμ. Ε.Ο. Αθηνών-Λαμίας, 32011
ΟΙΝΟΦΥΤΑ (ΒΟΙΩΤΙΑΣ), ΕΛΛΑΔΑ

(30) Συμβ. Προτεραιότητα(ες):

(72) Δημιουργός(οι): ΤΖΙΡΑΚΙΑΝ ΓΡΗΓΟΡΙΟΣ

(74) Πληρεξούσιος:

(74) Αντίκλητος: ΑΡΒΑΝΙΤΗΣ ΙΩΑΝΝΗΣ
56 χλμ Ε.Ο. Αθηνών-Λαμίας,320 11 ΟΙΝΟΦΥΤΑ
ΒΟΙΩΤΙΑΣ

(28) Αριθμός Σχεδίων/Υποδειγμάτων: 7

(51) Διεθνής Ταξινόμηση: 25-01

(54) Προσδιορισμός Αντικειμένου: ΠΡΟΦΙΛ ΑΛΟΥΜΙΝΙΟΥ ΓΙΑ ΣΗΤΑ
ΡΟΛΟ

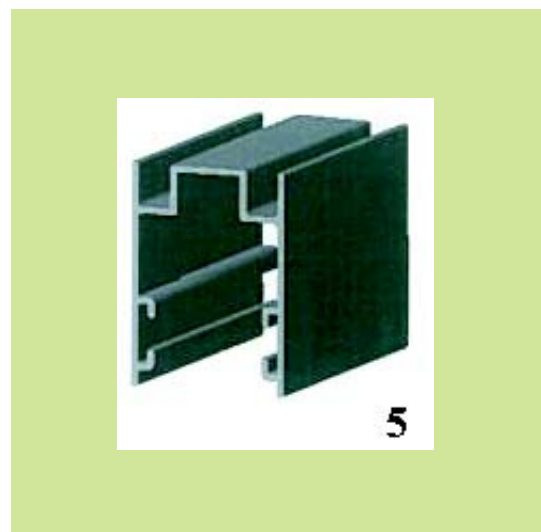



(21) *Αρ. Αίτησης Σχ. ή Υπ.:* 20040600065

(15) *Ημερ. Καταχώρησης:* 17/06/2004

(17) *Ημ. Λήξης 1ης πενταετίας :* 17/6/2009

(71) *Καταθέτης(ες):* EUROPA PROFIL ΑΛΟΥΜΙΝΙΟ Α.Β.Ε.
56ο χλμ. Ε.Ο. Αθηνών-Λαμίας, 32011
ΟΙΝΟΦΥΤΑ (ΒΟΙΩΤΙΑΣ), ΕΛΛΑΔΑ

(30) *Συμβ. Προτεραιότητα(ες):*

(72) *Δημιουργός(οι):* ΤΖΙΡΑΚΙΑΝ ΓΡΗΓΟΡΙΟΣ

(74) *Πληρεξούσιος:*

(74) *Αντίκλητος:* ΑΡΒΑΝΙΤΗΣ ΙΩΑΝΝΗΣ
56 χλμ Ε.Ο. Αθηνών-Λαμίας, 320 11 ΟΙΝΟΦΥΤΑ
ΒΟΙΩΤΙΑΣ

(28) *Αριθμός Σχεδίων/Υποδειγμάτων:* 4

(51) *Διεθνής Ταξινόμηση:* 25-01

(54) *Προσδιορισμός Αντικειμένου:* ΠΡΟΦΙΛ ΑΛΟΥΜΙΝΙΟΥ ΓΙΑ ΑΝΟΙ-
ΓΟΜΕΝΟ ΣΥΣΤΗΜΑ





(21) Αρ. Αίτησης Σχ. ή Υπ.: 20040600066

(15) Ημερ. Καταχώρησης: 22/06/2004

(17) Ημ. Λήξης 1ης πενταετίας :22/6/2009

(71) Καταθέτης(ες): NEC CORPORATION
7-1 Shiba 5-Chome Minato-ku, 108-8001 Tokyo,
ΙΑΠΩΝΙΑ

(30) Συμβ. Προτεραιότητα(ες):2004-004938-20/02/2004-JP

(72) Δημιουργός(οι): 1)NORIYOSHI SONETAKA
2)YOSHINAO SEGAWA

(74) Πληρεξούσιος: ΑΘΑΝΑΣΙΑΔΟΥ ΜΑΡΙΑ
Κουμπάρη 2, 10674 ΑΘΗΝΑ (ΑΤΤΙΚΗΣ)

(74) Αντίκλητος: ΠΑΠΑΚΩΝΣΤΑΝΤΙΝΟΥ ΕΛΕΝΗ
Κουμπάρη 2, 10674 ΑΘΗΝΑ (ΑΤΤΙΚΗΣ)

(28) Αριθμός Σχεδίων/Υποδειγμάτων: 1

(51) Διεθνής Ταξινόμηση: 14-02

(54) Προσδιορισμός Αντικειμένου: ΣΥΣΚΕΥΗ ΕΙΣΑΓΩΓΗΣ ΔΕΔΟΜΕ-
ΝΩΝ.

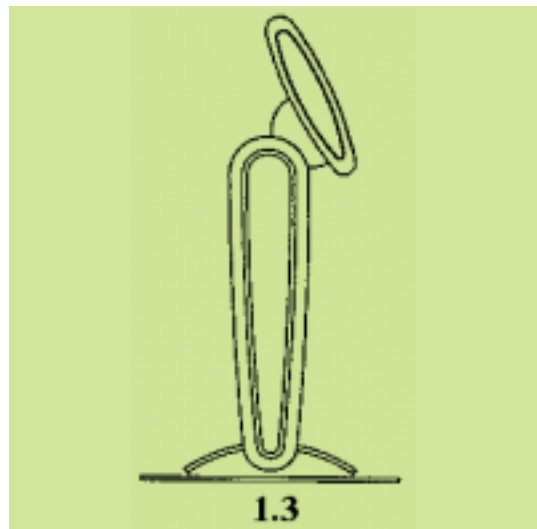
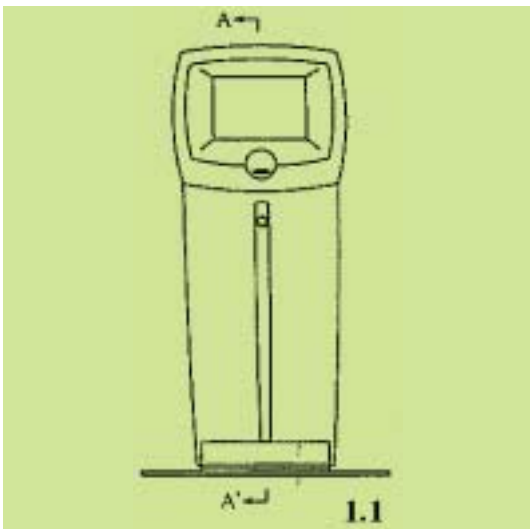
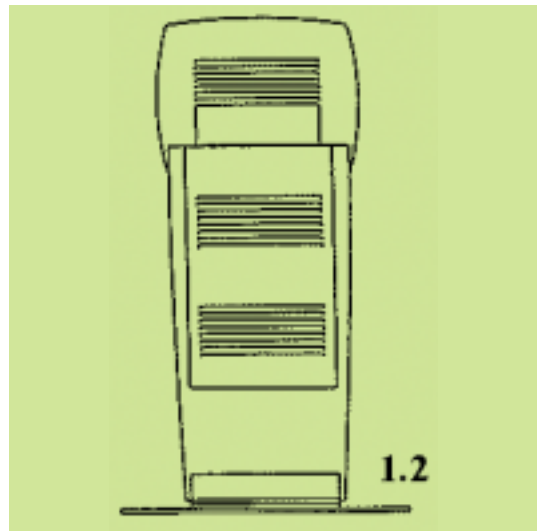

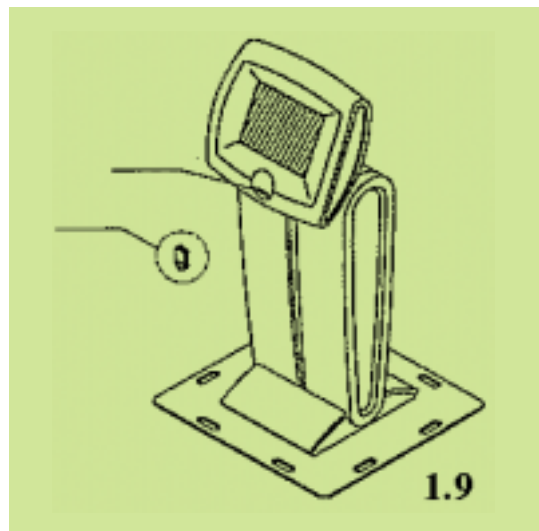
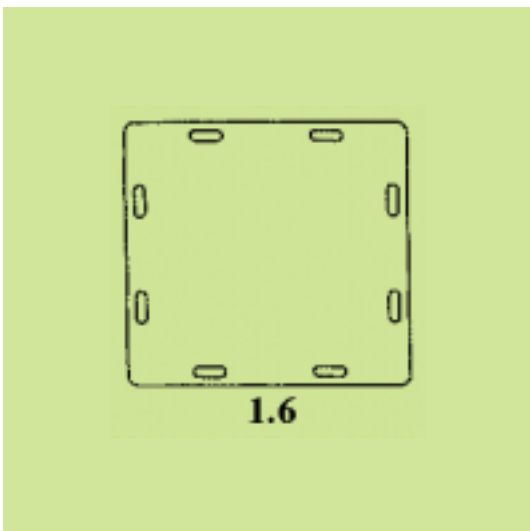
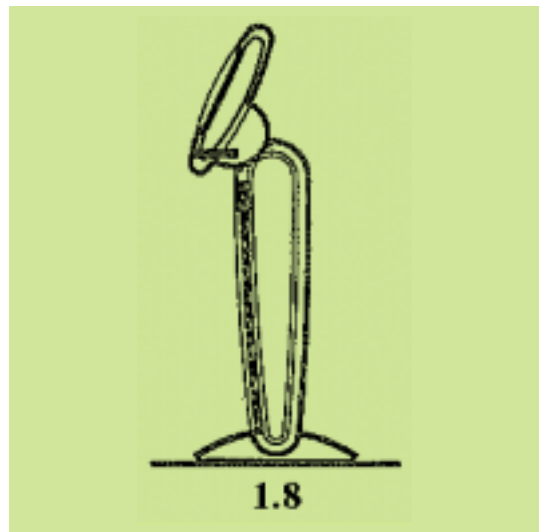
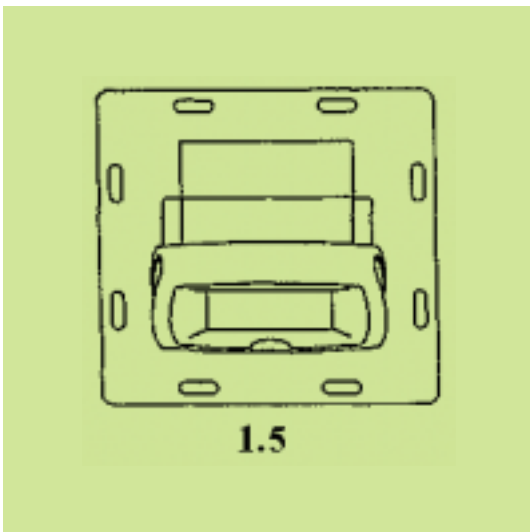
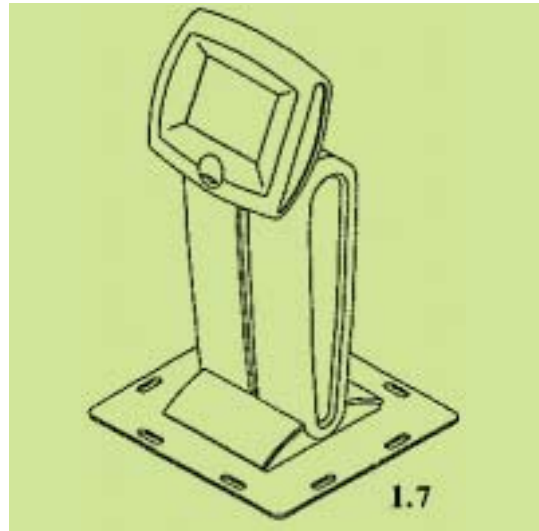
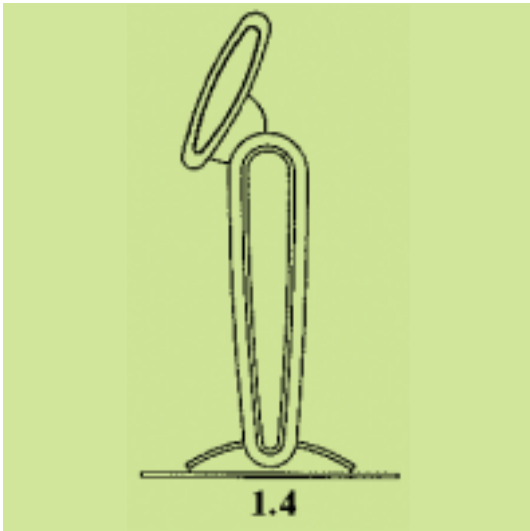



1.10

(21) Αρ. Αίτησης Σχ. ή Υπ.: 20040600067

(15) Ημερ. Καταχώρησης: 23/06/2004

(17) Ημ. Λήξης 1ης πενταετίας :23/6/2009

(71) Καταθέτης(ες): ΖΗΝΑΣ ΙΩΑΝΝΟΥ ΠΑΝΑΓΙΩΤΗΣ
Ποσειδώνος 6, ΤΣΙΤΣΙΦΙΕΣ, 176 74 ΑΘΗΝΑ,
ΕΛΛΑΔΑ

(30) Συμβ. Προτεραιότητα(ες):

(72) Δημιουργός(οι): ΖΗΝΑΣ ΙΩΑΝΝΟΥ ΠΑΝΑΓΙΩΤΗΣ

(74) Πληρεξούσιος: ΖΕΡΒΑ ΧΑΡΙΚΛΕΙΑ
Σκουφά 8, 10678 ΑΘΗΝΑ (ΑΤΤΙΚΗΣ)

(74) Αντίκλητος: ΖΕΡΒΑ ΧΑΡΙΚΛΕΙΑ
Σκουφά 8,10673 ΑΘΗΝΑ (ΑΤΤΙΚΗΣ)

(28) Αριθμός Σχεδίων/Υποδειγμάτων: 9

(51) Διεθνής Ταξινόμηση: 02-01

(54) Προσδιορισμός Αντικειμένου: ΠΡΟΣΑΡΜΟΓΗ ΣΤΗΘΟΔΕΣΜΟΥ Η ΚΟΡΣΕ ΣΕ ΜΠΛΟΥΖΑ, ΜΠΟΥΣΤΟ, ΦΟΡΕΜΑ, ΜΕ ΠΕΡΑΣΜΑ ΤΗΣ ΤΙΡΑΝΤΑΣ ΤΟΥΣ ΣΕ ΘΗΛΑΚΙ, Η ΚΟΠΙΣΑ Η ΣΟΥΣΤΑ ΡΟΥΧΟΥ



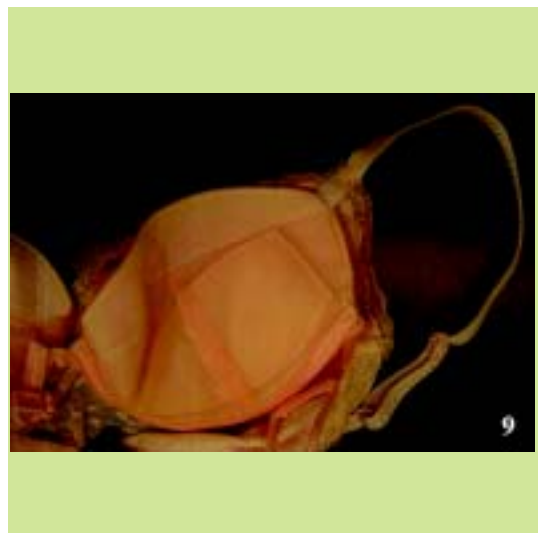

(21) Αρ. Αίτησης Σχ. ή Υπ.: 20040600068

(15) Ημερ. Καταχώρησης: 25/06/2004

(17) Ημ. Λήξης 1ης πενταετίας :25/6/2009

(71) Καταθέτης(ες): ΠΑΥΛΙΔΗΣ ΙΩΑΝΝΗ ΣΑΒΒΑΣ
Αναξάγορα 11, ΜΟΣΧΑΤΟ, 183 46 ΑΘΗΝΑ,
ΕΛΛΑΔΑ

(30) Συμβ. Προτεραιότητα(ες):

(72) Δημιουργός(οι): ΠΑΥΛΙΔΗΣ ΙΩΑΝ. ΣΑΒΒΑ

(74) Πληρεξούσιος: ΚΙΛΙΜΙΡΗΣ ΚΩΝΣΤΑΝΤΙΝΟΣ
Χατζηγιάννη Μέξη 7, 11528 ΑΘΗΝΑ (ΑΤΤΙΚΗΣ)

(74) Αντίκλητος: ΚΙΛΙΜΙΡΗ-ΠΑΤΡΙΝΟΥ ANNA
Χατζηγιάννη Μέξη 7,11528 ΑΘΗΝΑ (ΑΤΤΙΚΗΣ)

(28) Αριθμός Σχεδίων/Υποδειγμάτων: 4

(51) Διεθνής Ταξινόμηση: 23-02

(54) Προσδιορισμός Αντικειμένου: ΤΑΠΑ ΣΙΦΟΝΙΟΥ.

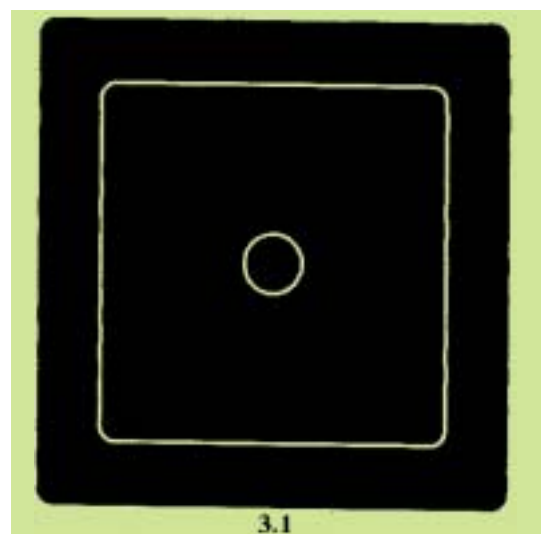
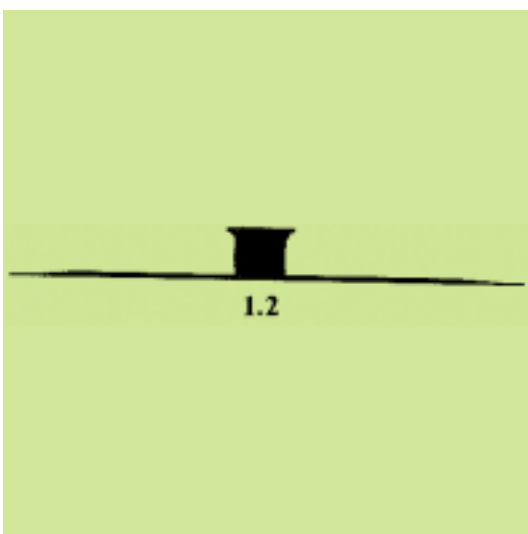
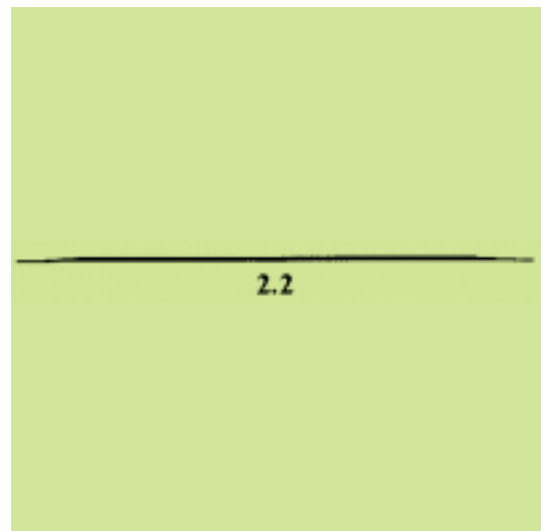
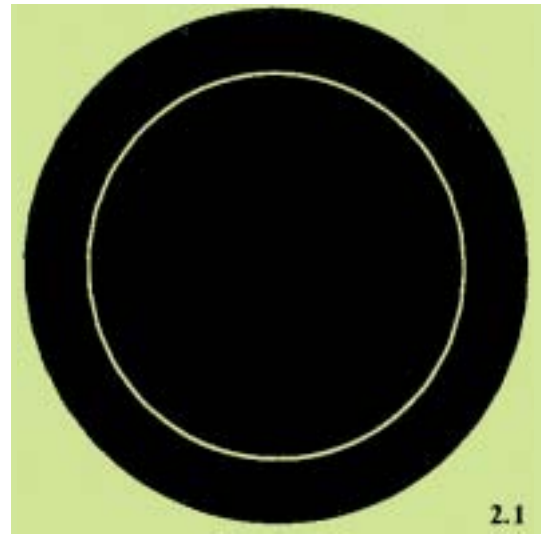

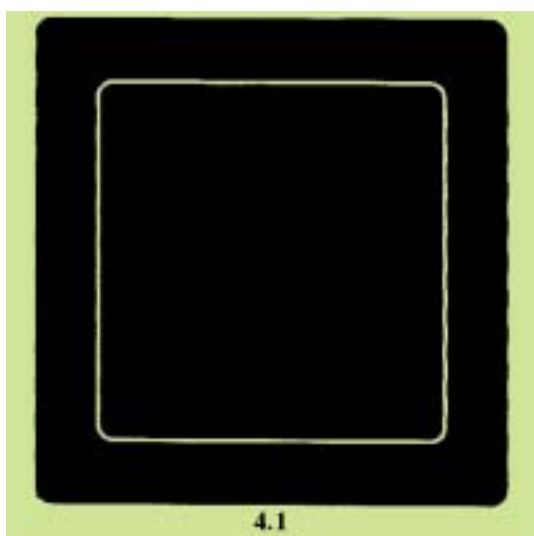
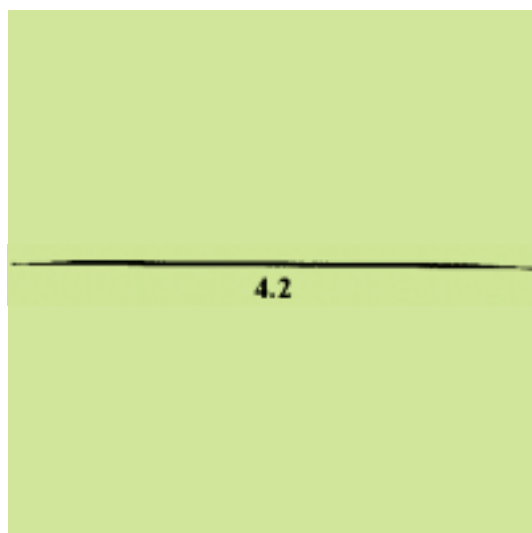
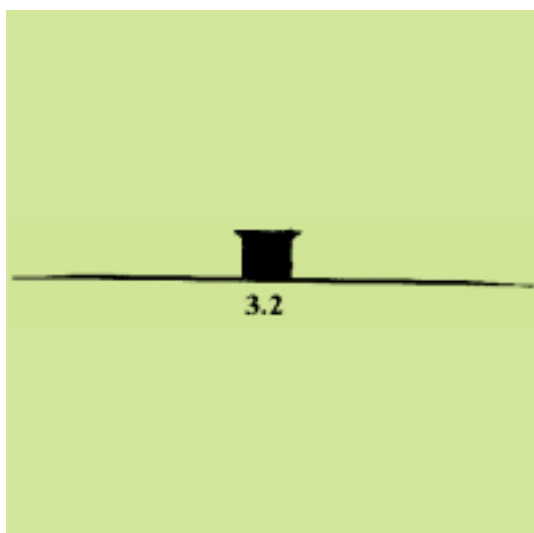

(21) *Αρ. Αίτησης Σχ. ή Υπ.*: 20040600069

(15) *Ημερ. Καταχώρησης*: 25/06/2004

(17) *Ημ. Λήξης 1ης πενταετίας*: 25/6/2009

(71) *Καταθέτης(ες)*: ΔΙΕΛΑΣΗ ΑΛΟΥΜΙΝΙΟΥ ΑΒΕΕ με δ.τ.
ΔΙΕΛΑΣΗ
Θέση Σκαληστήρι, 193 00 ΑΣΠΡΟΠΥΡΓΟΣ,
ΕΛΛΑΔΑ

(30) *Συμβ. Προτεραιότητα(ες)*:

(72) *Δημιουργός(οι)*: ΜΑΤΤΕΟ ISIDORI

(74) *Πληρεξούσιος*:

(74) *Αντίκλητος*: ΚΑΡΑΜΠΑΣΤΕΛΑΣ ΠΑΝΑΓΙΩΤΗΣ
Θέση Σκαληστήρι, 193 00 ΑΣΠΡΟΠΥΡΓΟΣ

(28) *Αριθμός Σχεδίων/Υποδειγμάτων*: 50

(51) *Διεθνής Ταξινόμηση*: 25-01

(54) *Προσδιορισμός Αντικειμένου*: ΑΝΟΙΓΟΜΕΝΑ, ΑΝΑΚΛΙΝΟΜΕΝΑ
ΚΑΙ ΘΕΡΜΟΔΙΑΚΟΠΤΟΜΕΝΑ
ΕΛΑΦΡΙΑ ΚΟΥΦΩΜΑΤΑ.

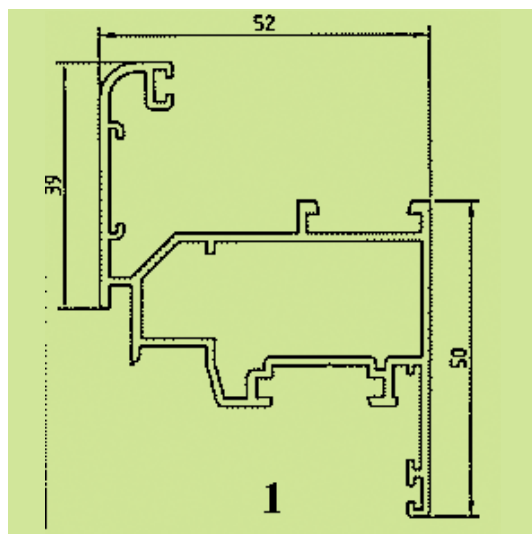

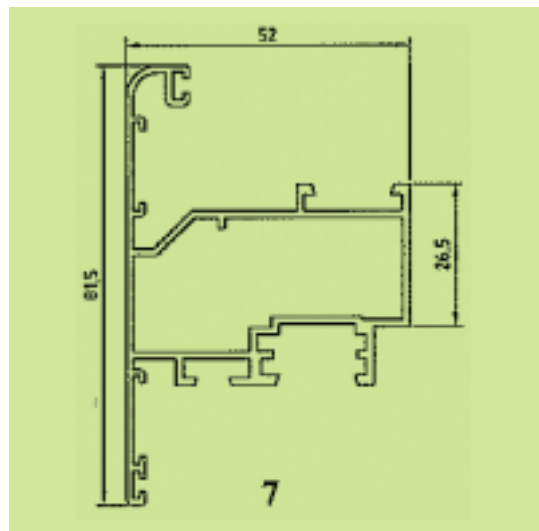
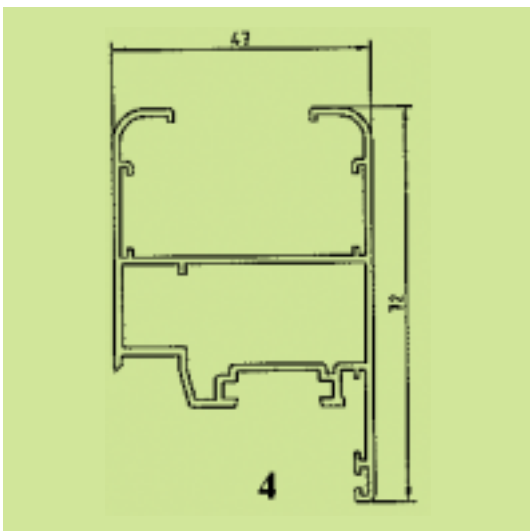
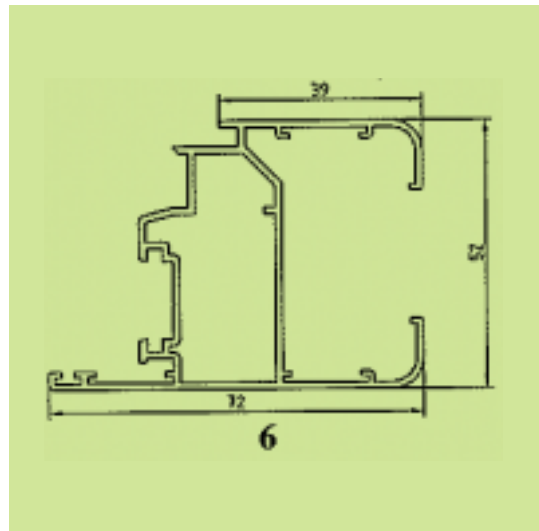
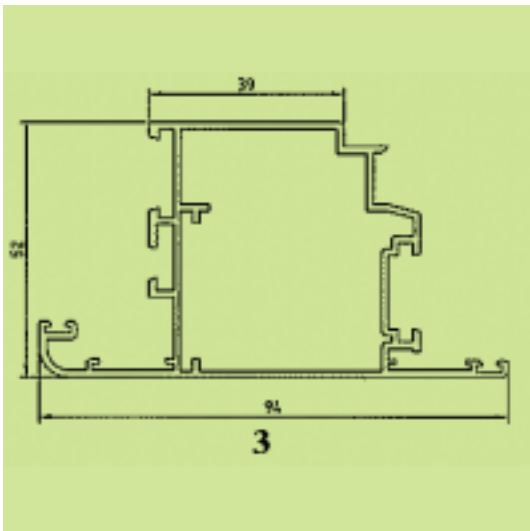
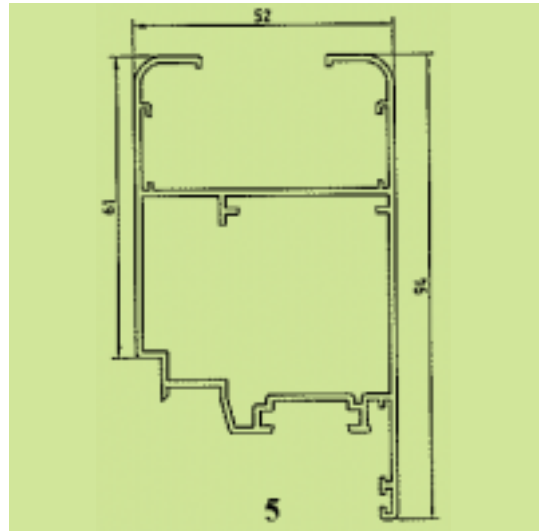
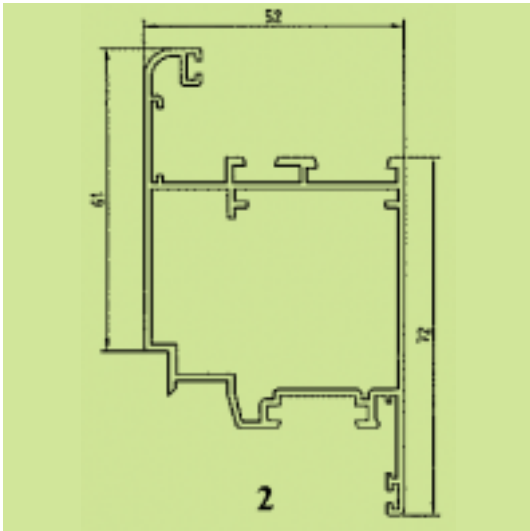

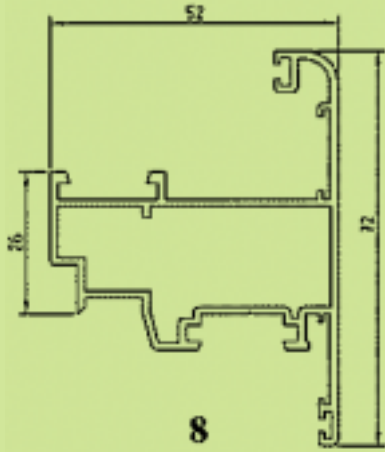

8

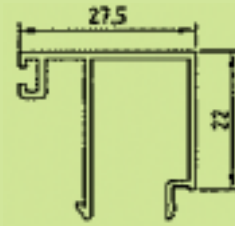

11

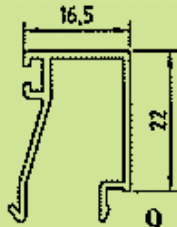

9

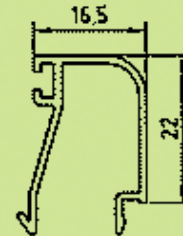

12

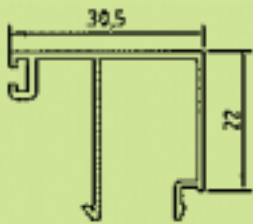

10

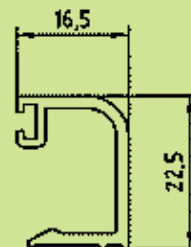

13

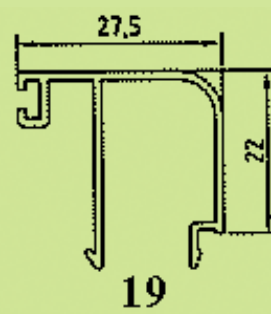
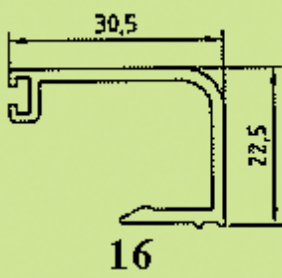
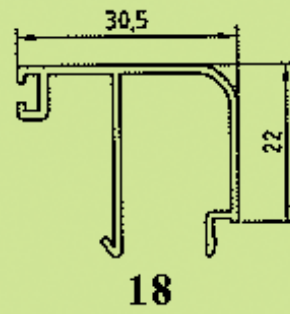
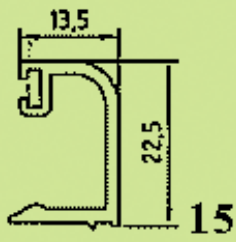
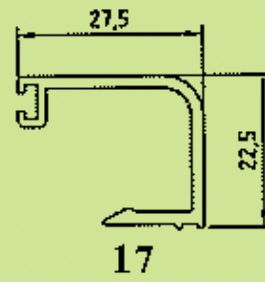
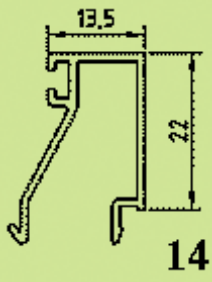

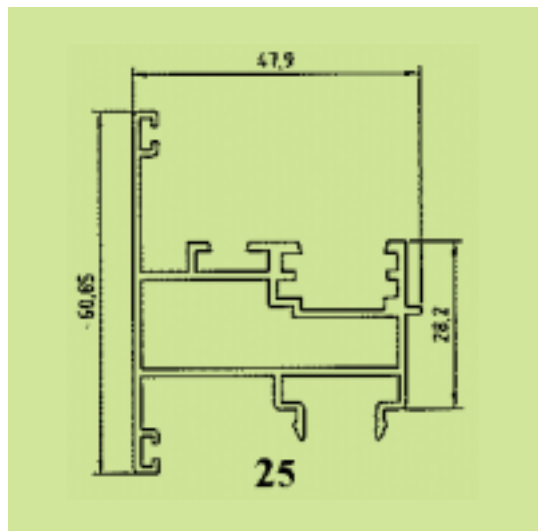
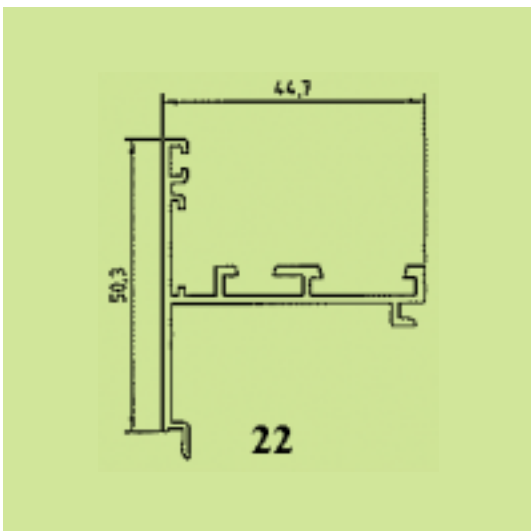
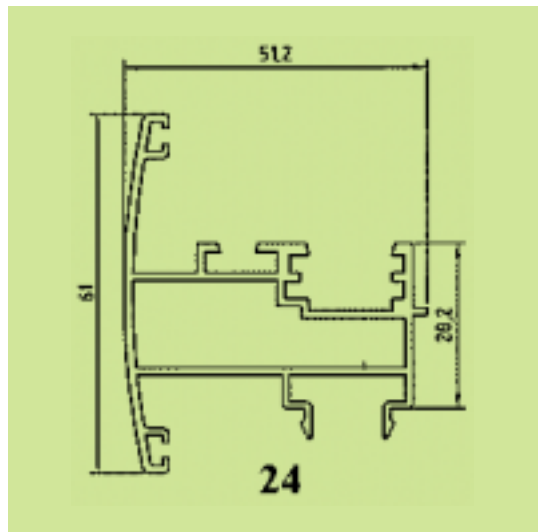
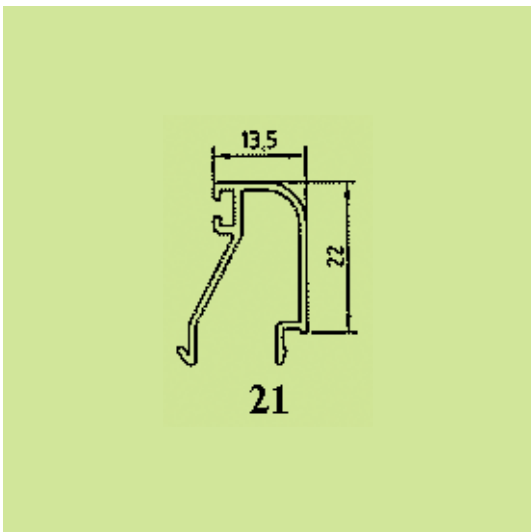
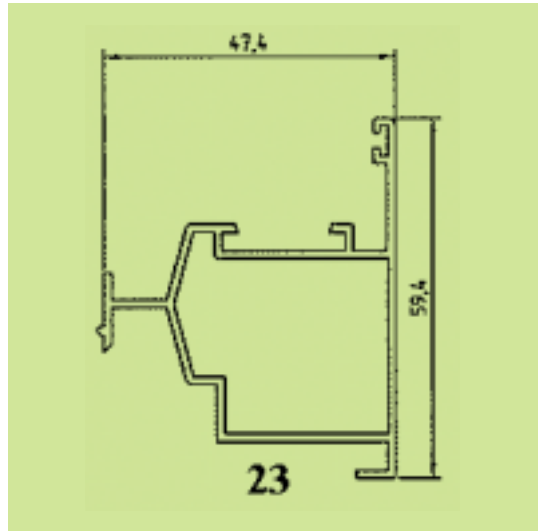
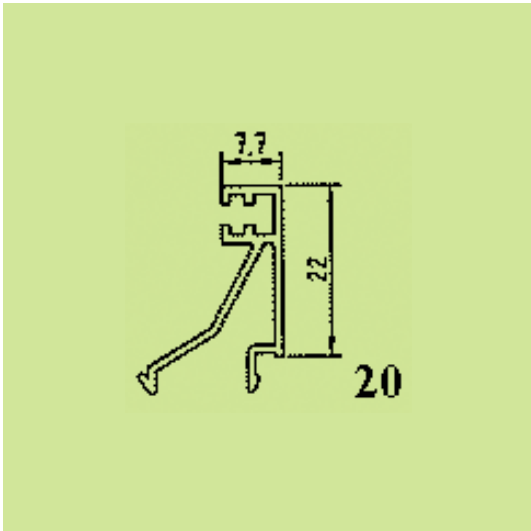

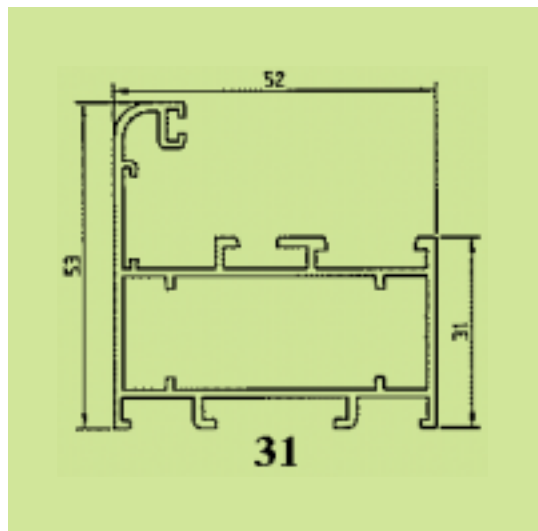
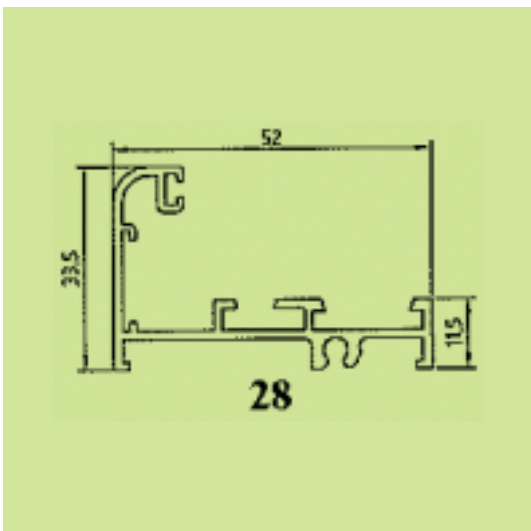
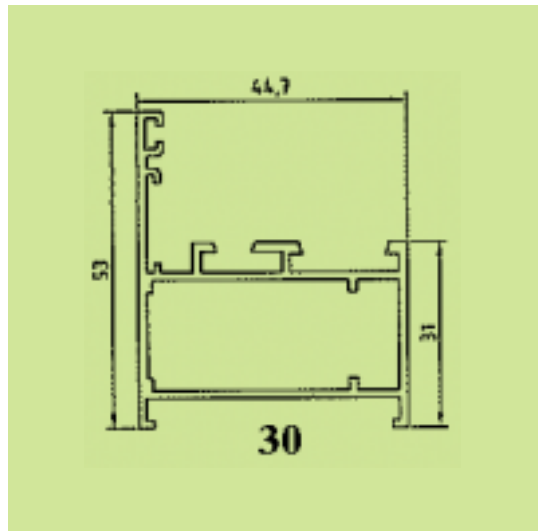
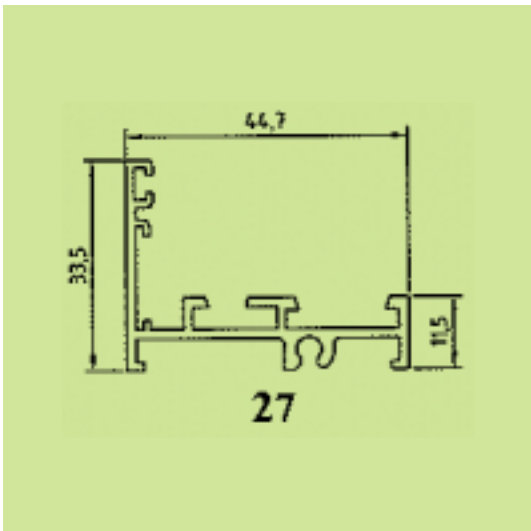
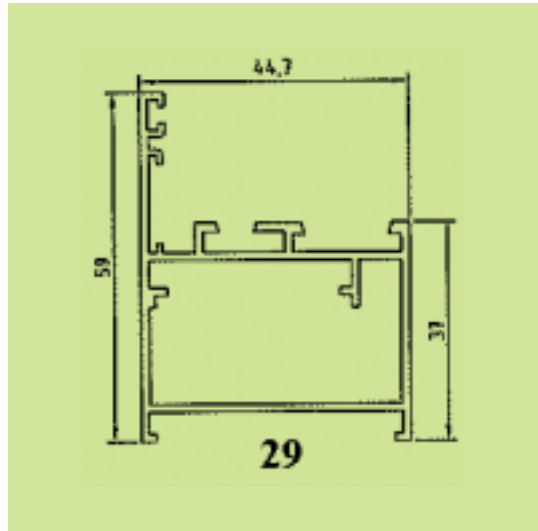
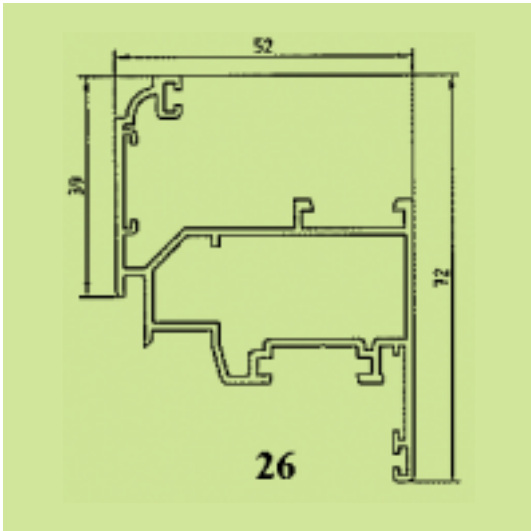

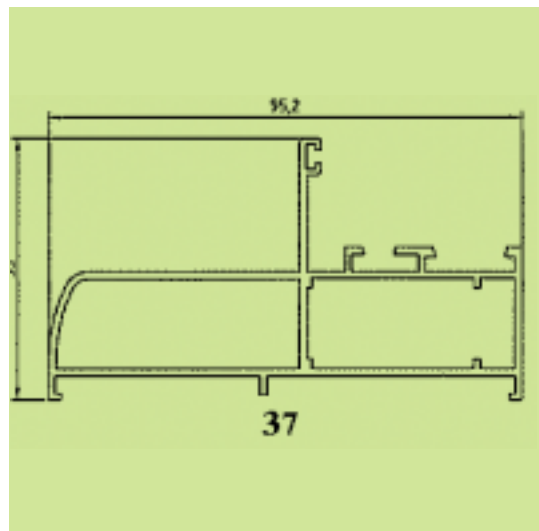
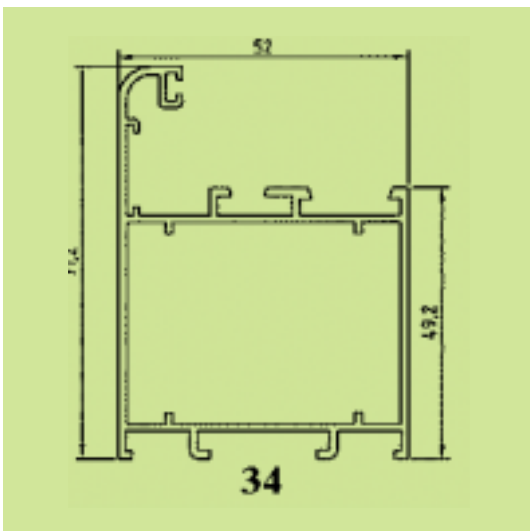
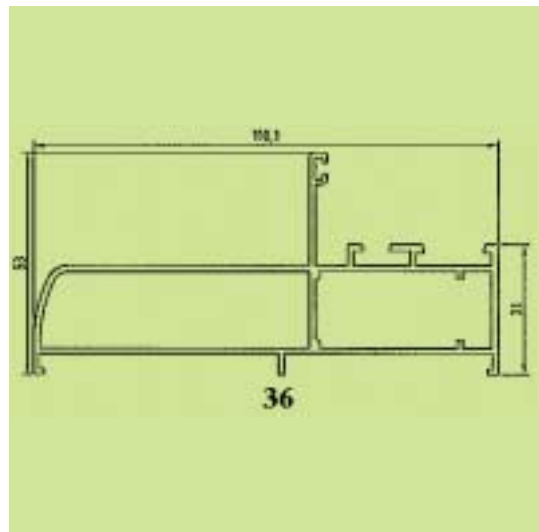
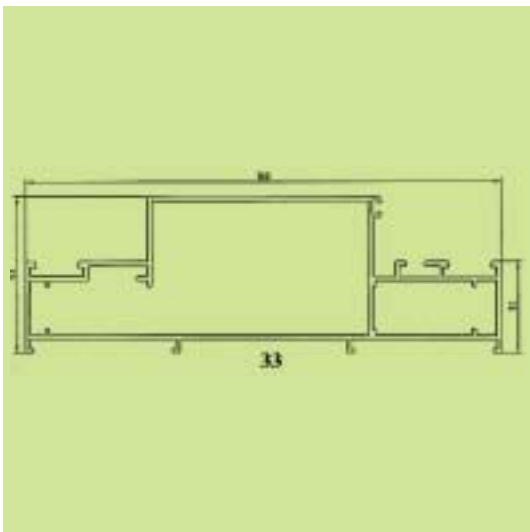
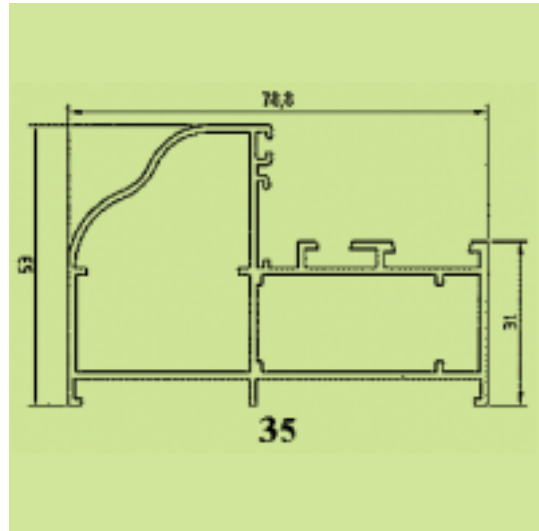
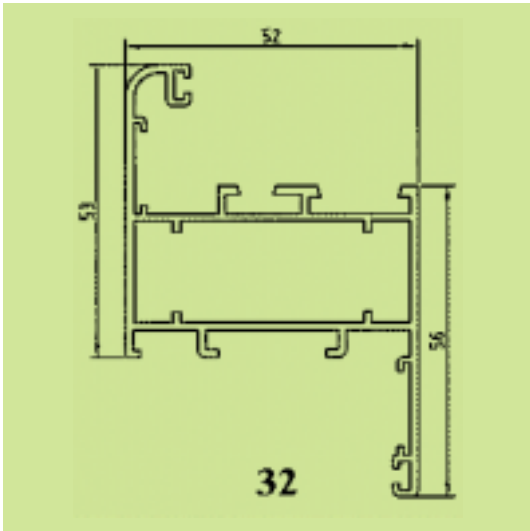

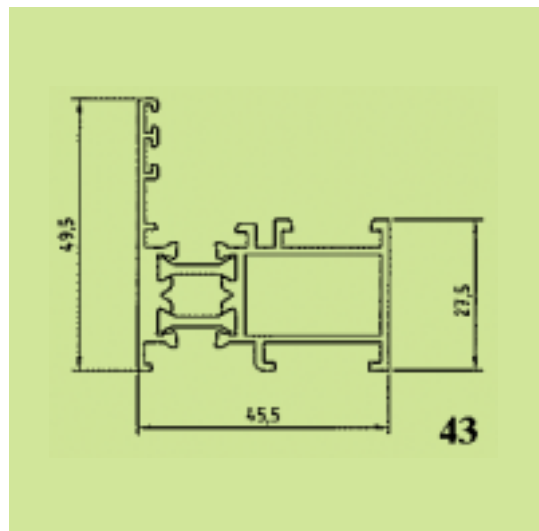
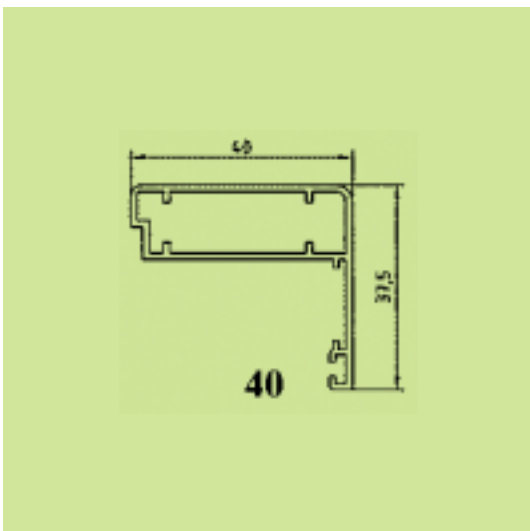
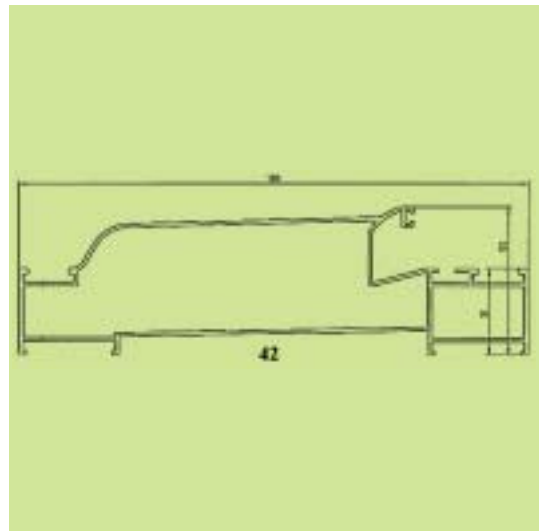
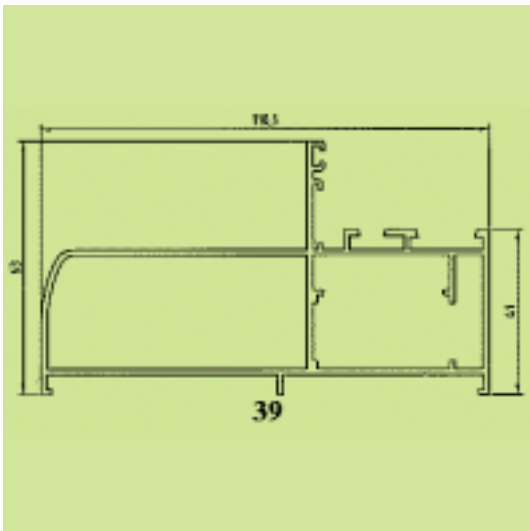
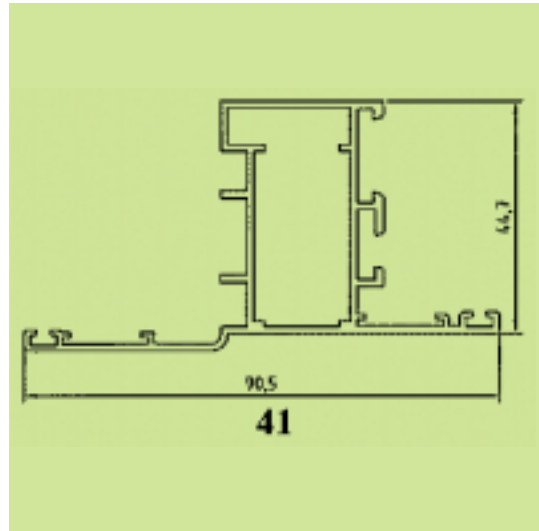
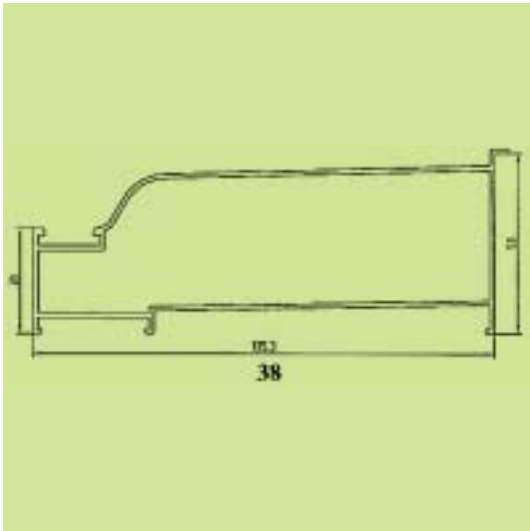

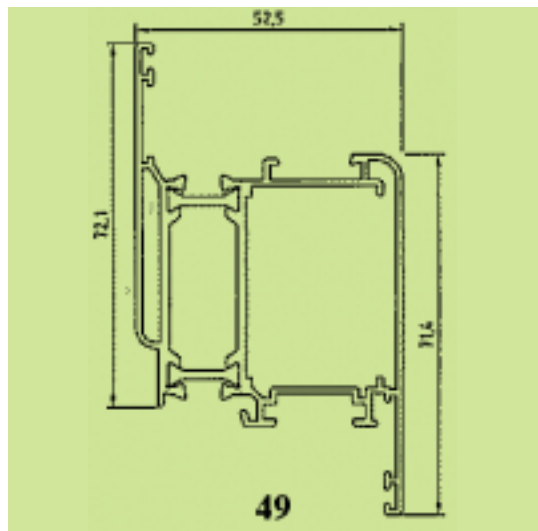
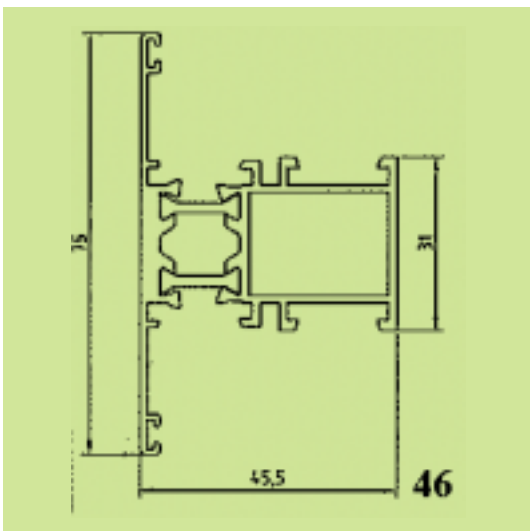
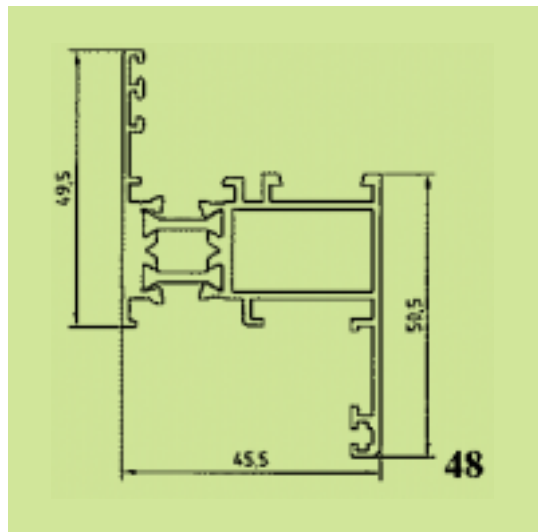
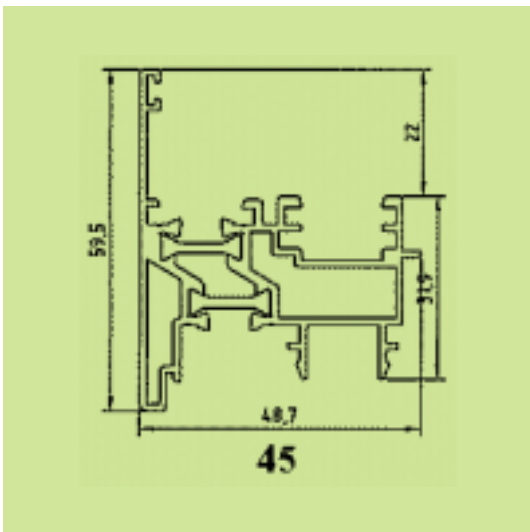
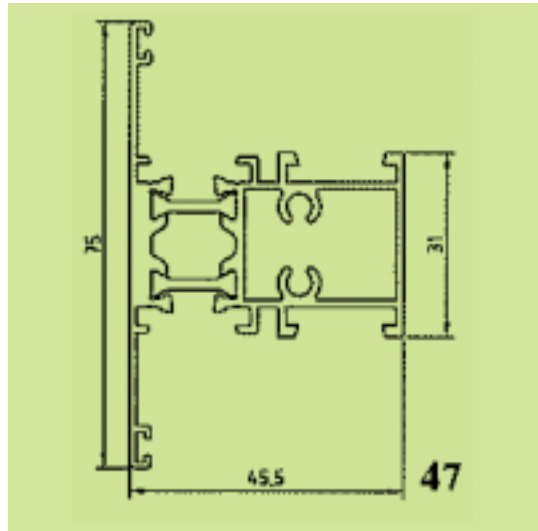
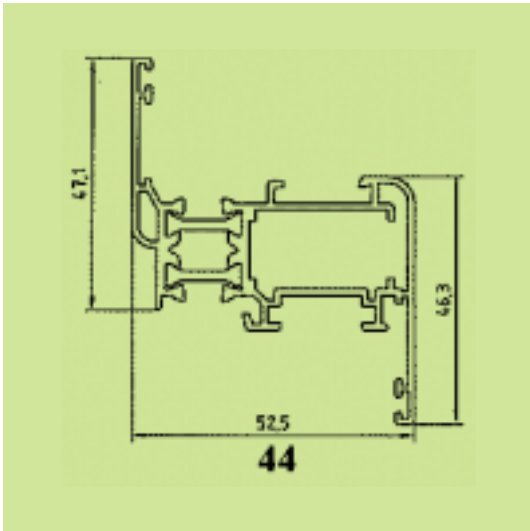

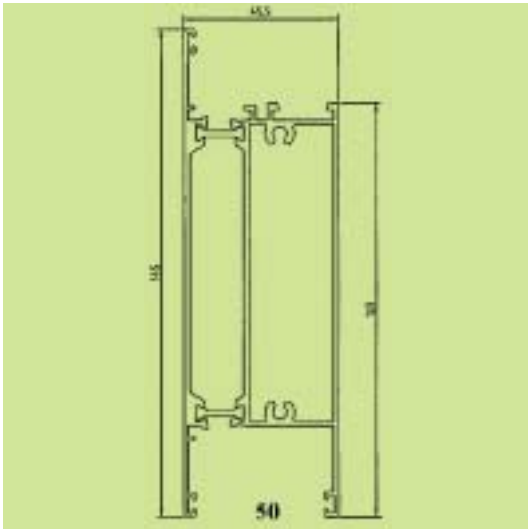

(21) *Αρ. Αίτησης Σχ. ή Υπ.:* 20040600070

(15) *Ημερ. Καταχώρησης:* 25/06/2004

(17) *Ημ. Λήξης 1ης πενταετίας:* 25/6/2009

(71) *Καταθέτης(ες):* ΔΙΕΛΑΣΗ ΑΛΟΥΜΙΝΙΟΥ ΑΒΕΕ με δ.τ.
ΔΙΕΛΑΣΗ
Θέση Σκαληστήρι, 193 00 ΑΣΠΡΟΠΥΡΓΟΣ,
ΕΛΛΑΔΑ

(30) *Συμβ. Προτεραιότητα(ες):*

(72) *Δημιουργός(οι):* 1) ΠΑΠΑΔΟΠΟΥΛΟΣ ΕΥΣΤΑΘΙΟΣ
2) ΜΑΤΤΕΟ ΙΣΙΔΟΡΙ

(74) *Πληρεξούσιος:*

(74) *Αντίκλητος:* ΚΑΡΑΜΠΑΣΤΕΛΑΣ ΠΑΝΑΓΙΩΤΗΣ
Θέση Σκαληστήρι, 193 00 ΑΣΠΡΟΠΥΡΓΟΣ

(28) *Αριθμός Σχεδίων/Υποδειμάτων:* 36

(51) *Διεθνής Ταξινόμηση:* 25-01

(54) *Προσδιορισμός Αντικειμένων:* ΣΥΡΟΜΕΝΑ, ΑΝΟΙΓΟΜΕΝΑ, ΑΝΑ-
ΚΛΙΝΟΜΕΝΑ ΚΑΙ ΘΕΡΜΟΔΙΑΚΟ-
ΠΤΟΜΕΝΑ ΚΟΥΦΩΜΑΤΑ.

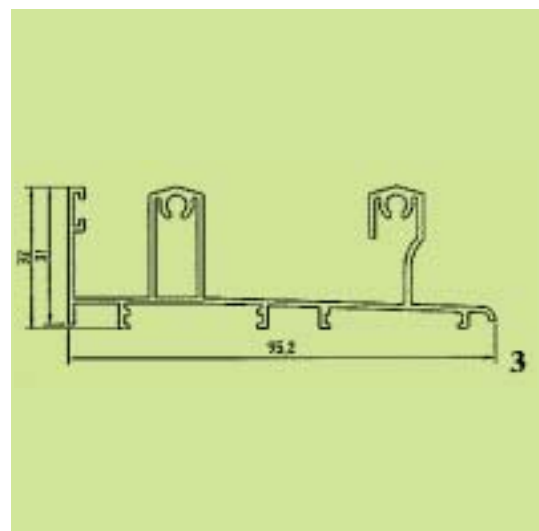
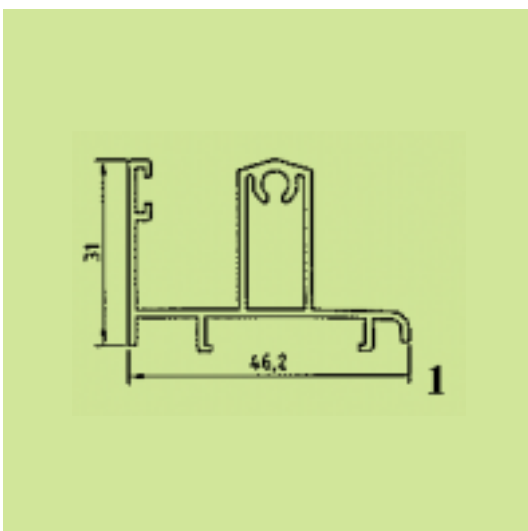
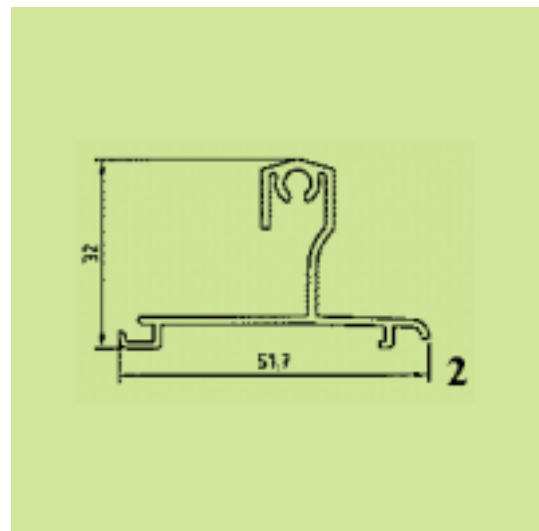

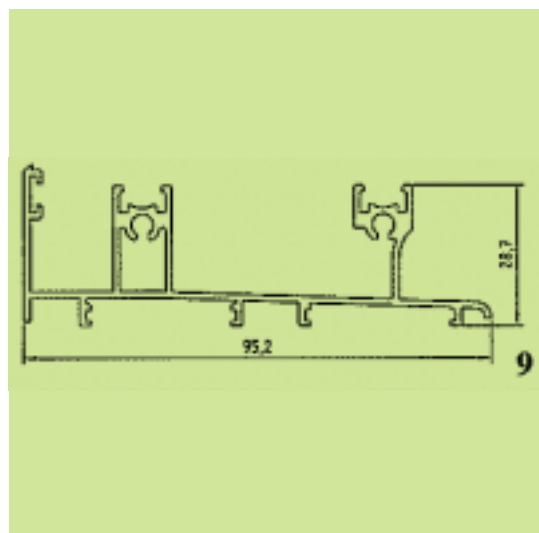
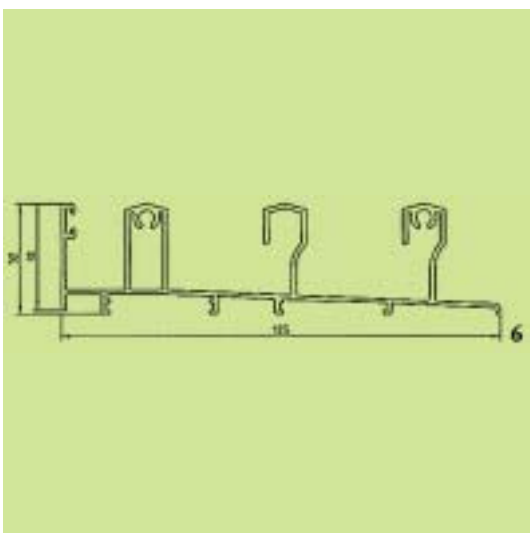
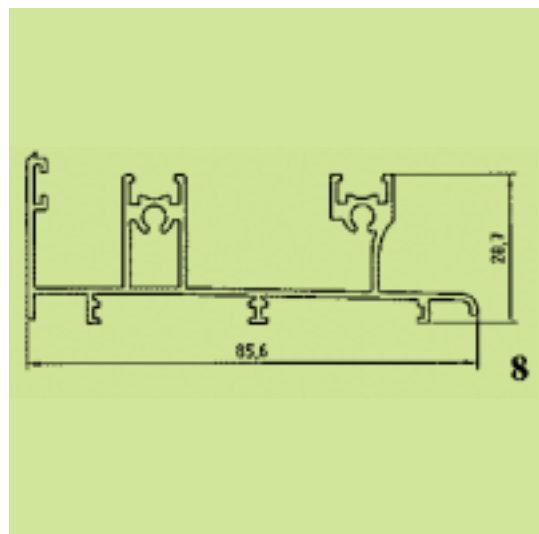
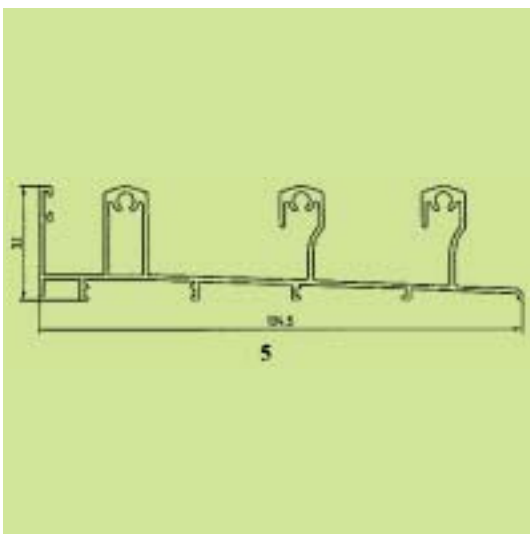
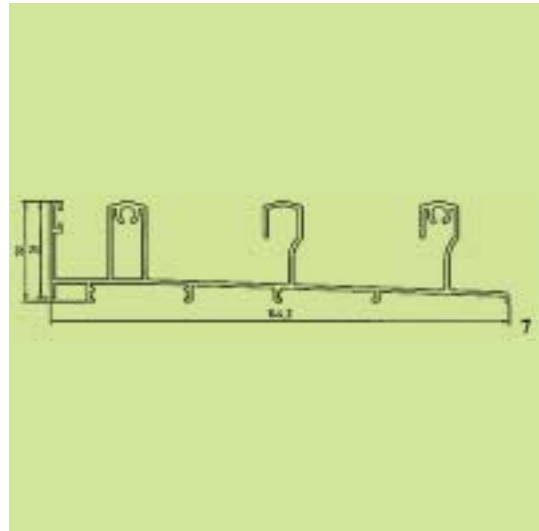
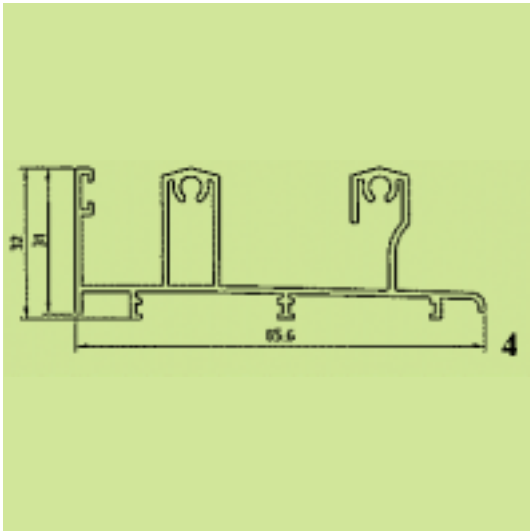

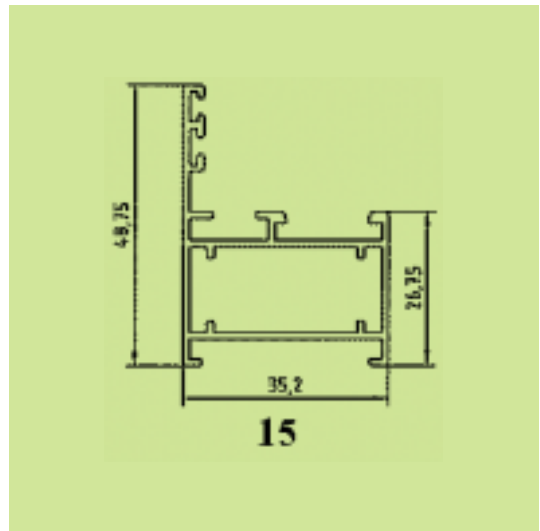
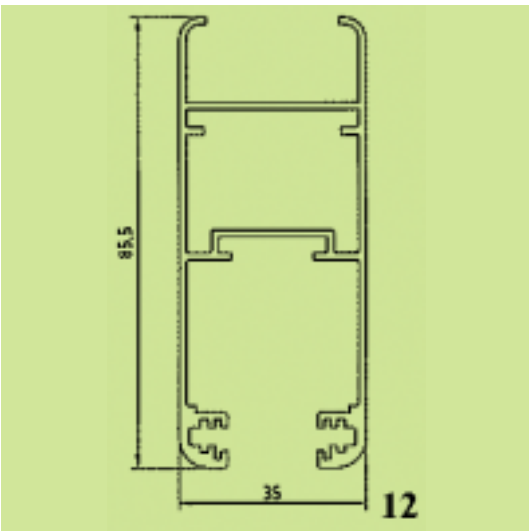
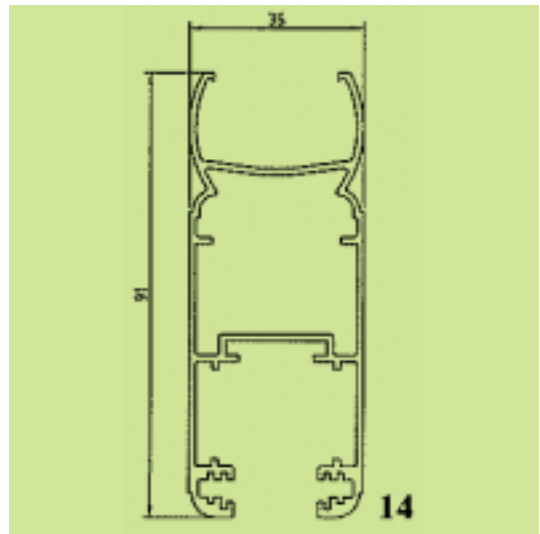
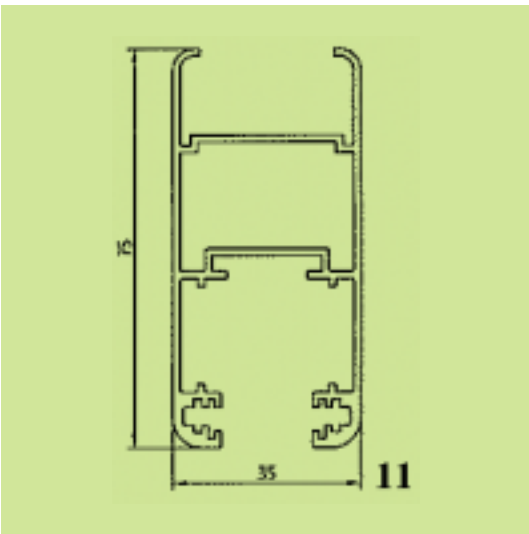
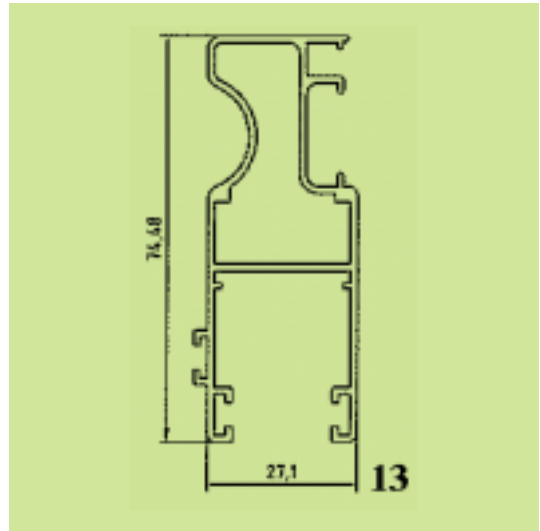
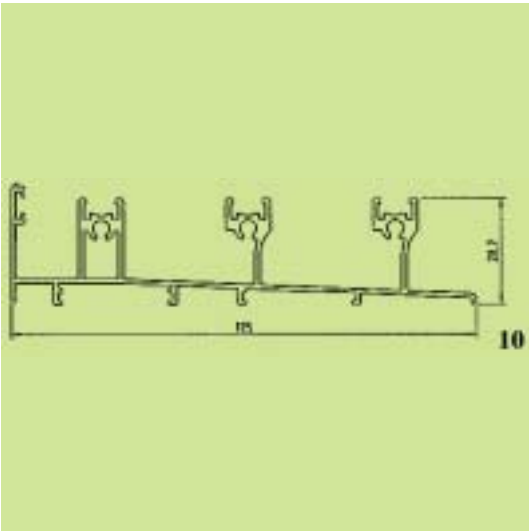

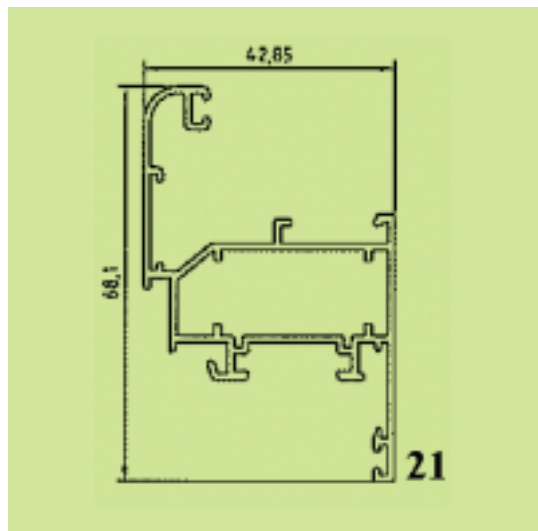
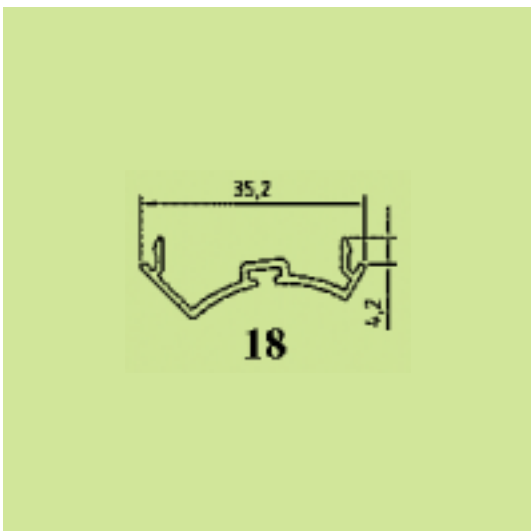
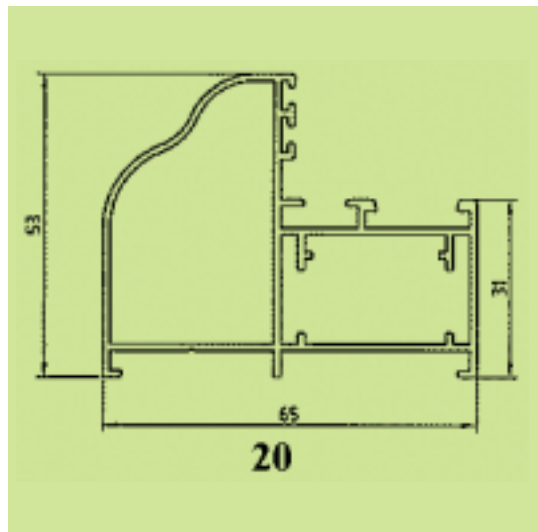
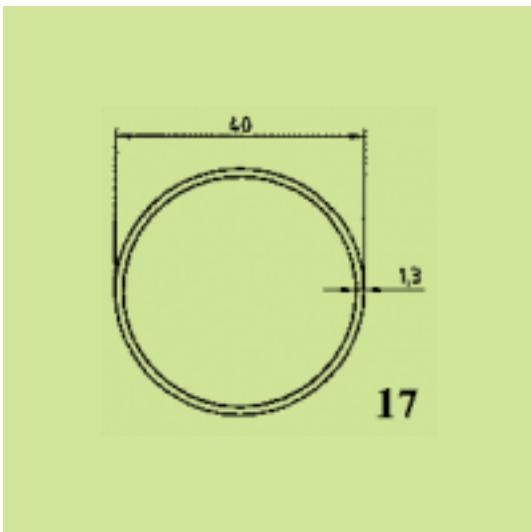
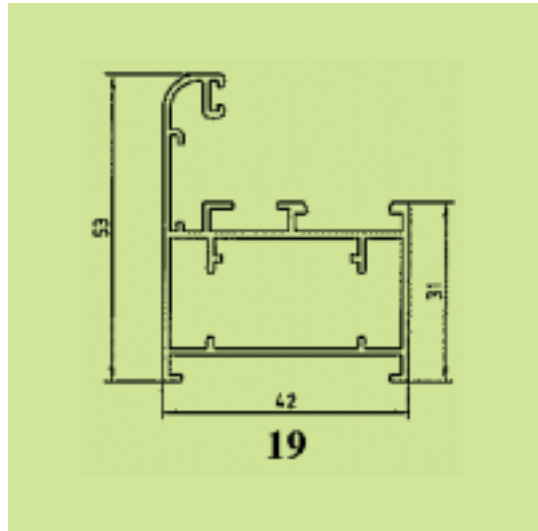
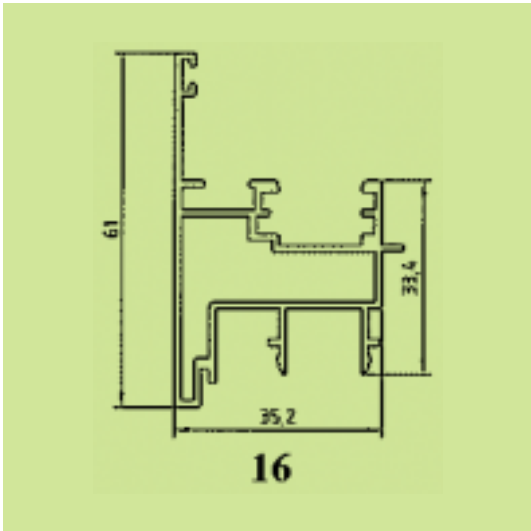

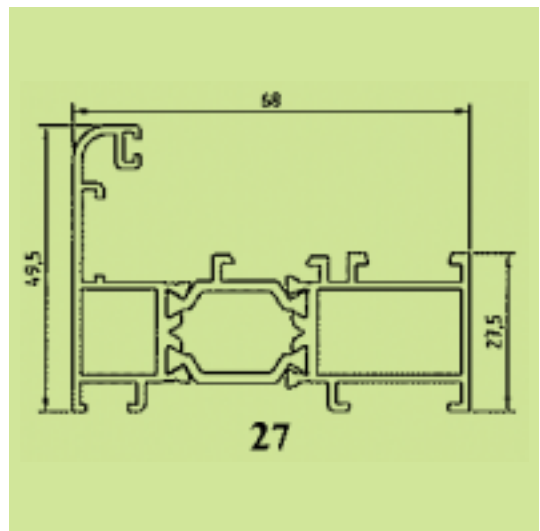
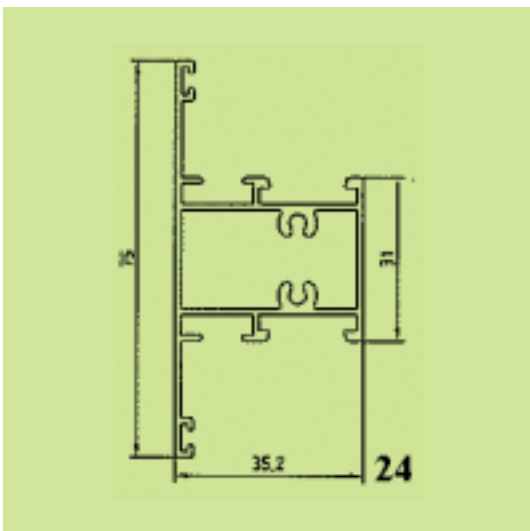
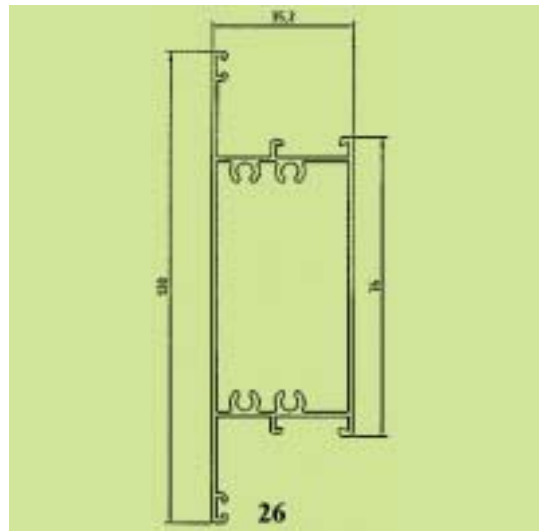
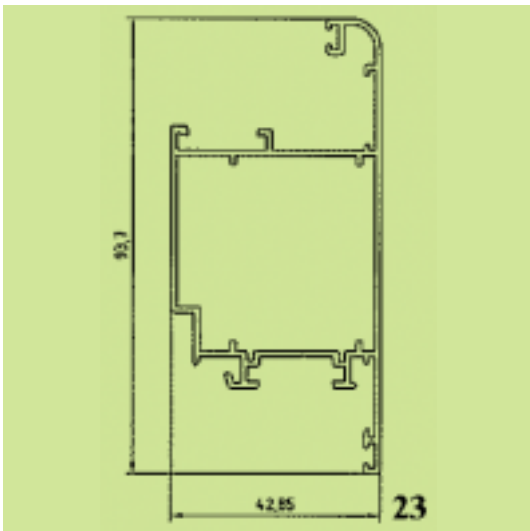
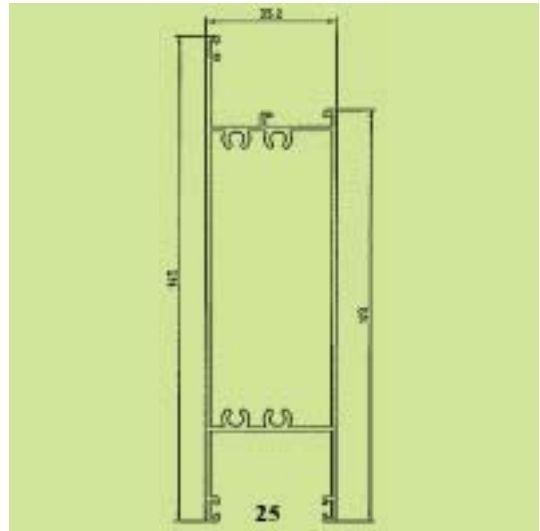
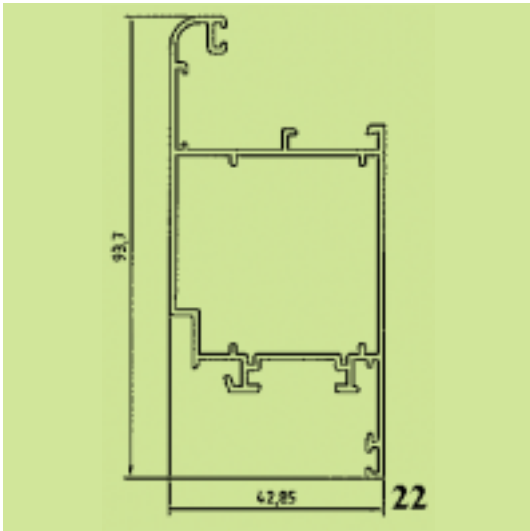

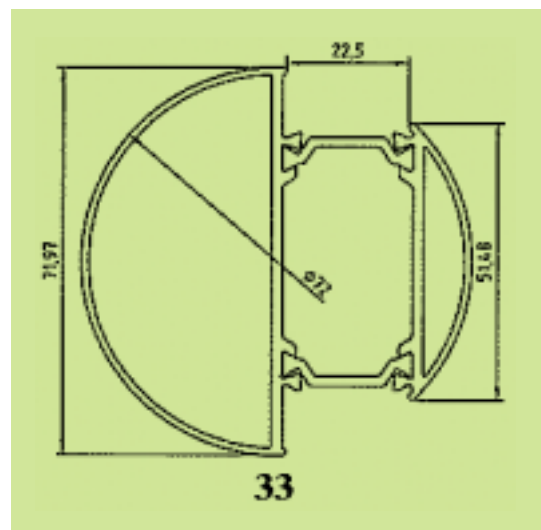
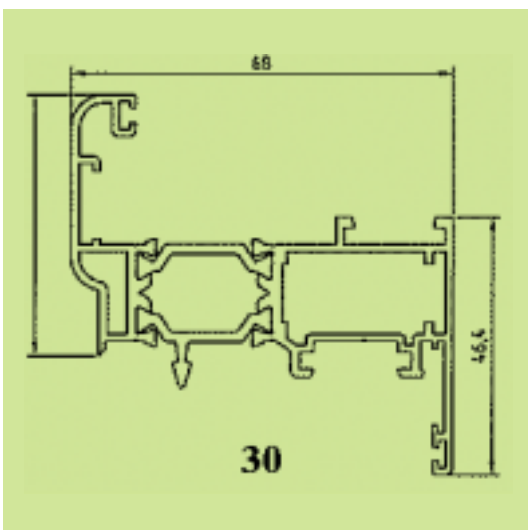
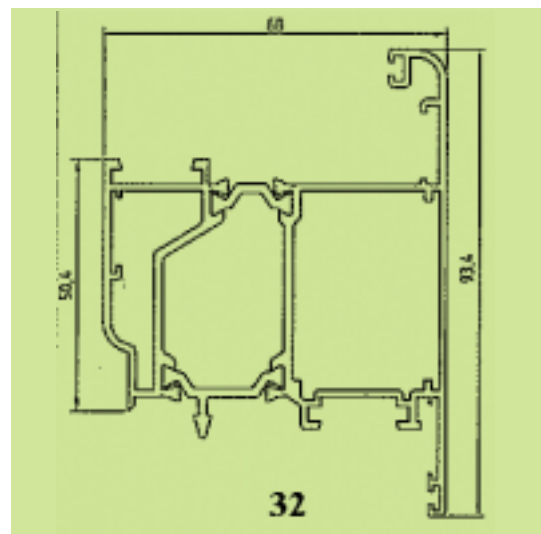
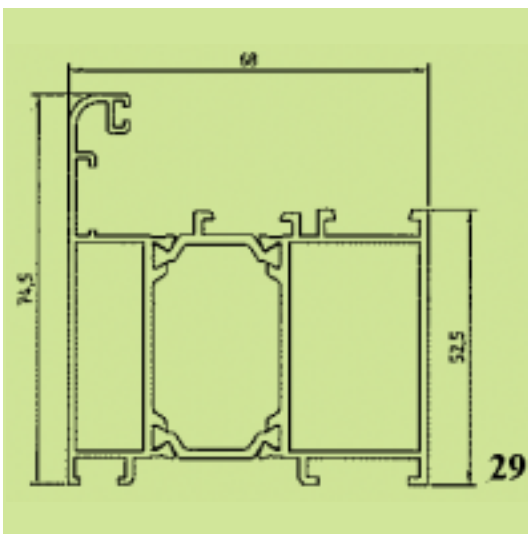
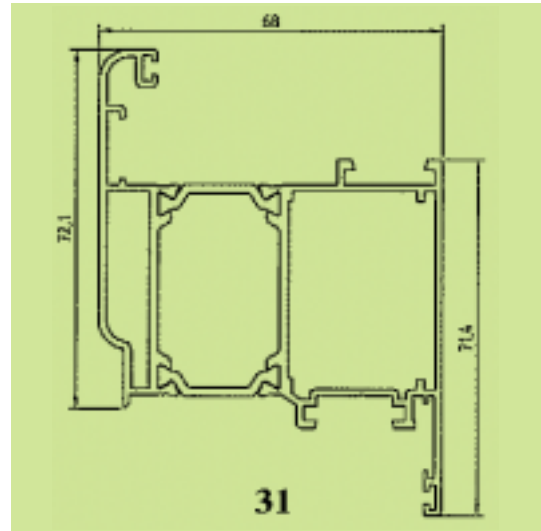
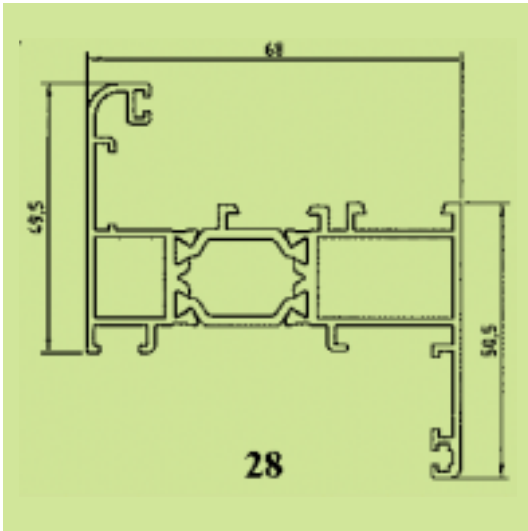

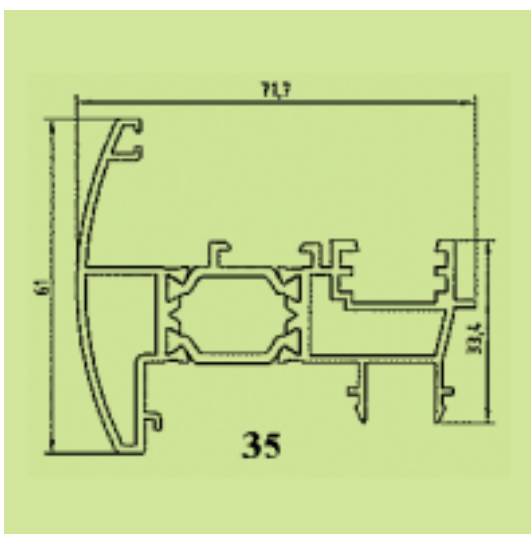
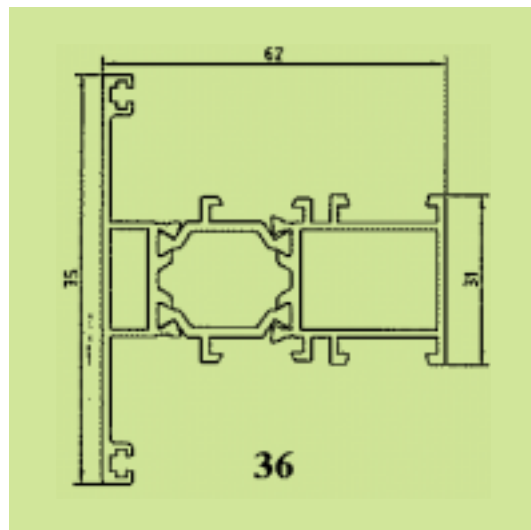
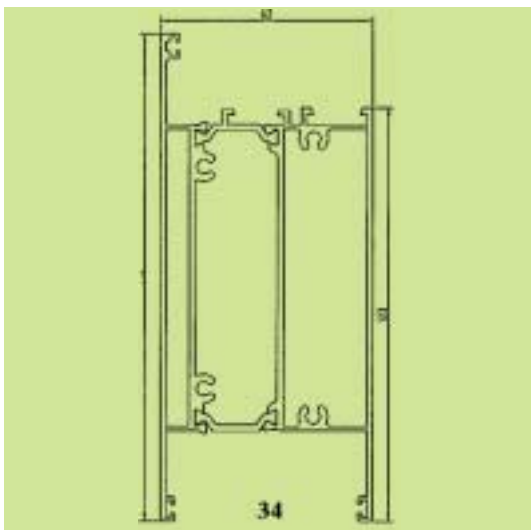

(21) *Αρ. Αίτησης Σχ. ή Υπ.:* 20040600071

(15) *Ημερ. Καταχώρησης:* 28/06/2004

(17) *Ημ. Λήξης 1ης πενταετίας:* 28/6/2009

(71) *Καταθέτης(ες):* ΚΑΤΡΑΚΗ συζ. ΔΗΜΗΤΡΙΟΥ
ΜΑΡΚΟΠΟΥΛΟΥ ΚΑΤΕΡΙΝΑ-ΞΑΝΘΟΥΛΑ
Ξενοκράτους 61, 12137 ΠΕΡΙΣΤΕΡΙ (ΑΤΤΙΚΗΣ),
ΕΛΛΑΔΑ

(30) *Συμβ. Προτεραιότητα(ες):*

(72) *Δημιουργός(οι):* ΚΑΤΡΑΚΗ συζ. ΔΗΜΗΤΡΙΟΥ
ΜΑΡΚΟΠΟΥΛΟΥ ΚΑΤΕΡΙΝΑ-ΞΑΝΘΟΥΛΑ

(74) *Πληρεξούσιος:* ΣΚΑΜΑΓΚΟΥΛΗΣ ΑΘΑΝΑΣΙΟΣ
Λυκαβηττού 5, 10672 ΑΘΗΝΑ (ΑΤΤΙΚΗΣ)

(74) *Αντίκλητος:*

(28) *Αριθμός Σχεδίων/Υποδειγμάτων:* 6

(51) *Διεθνής Ταξινόμηση:* 99-00

(54) *Προσδιορισμός Αντικειμένου:* ΙΧΝΟΓΡΑΦΗΜΑΤΑ.





(21) **Αρ. Αίτησης Σχ. ή Υπ.: 20040600072**

(15) **Ημερ.Καταχώρησης:** 28/06/2004

(17) **Ημ. Λήξης 1ης πενταετίας :**28/6/2009

(71) **Καταθέτης(ες):** ΚΑΤΡΑΚΗ συζ. ΔΗΜΗΤΡΙΟΥ
ΜΑΡΚΟΠΟΥΛΟΥ ΚΑΤΕΡΙΝΑ-ΞΑΝΘΟΥΛΑ
Ξενοκράτους 61, 12137 ΠΕΡΙΣΤΕΡΙ (ΑΤΤΙΚΗΣ),
ΕΛΛΑΔΑ

(30) **Συμβ. Προτεραιότητα(ες):**

(72) **Δημιουργός(οι):** ΚΑΤΡΑΚΗ συζ. ΔΗΜΗΤΡΙΟΥ
ΜΑΡΚΟΠΟΥΛΟΥ ΚΑΤΕΡΙΝΑ-ΞΑΝΘΟΥΛΑ

(74) **Πληρεξούσιος:** ΣΚΑΜΑΓΚΟΥΛΗΣ ΑΘΑΝΑΣΙΟΣ
Λυκαβηττού 5, 10672 ΑΘΗΝΑ (ΑΤΤΙΚΗΣ)

(74) **Αντίκλητος:**

(28) **Αριθμός Σχεδίων/Υποδειγμάτων:** 2

(51) **Διεθνής Ταξινόμηση:** 18-03

(54) **Προσδιορισμός Αντικειμένου:** ΓΡΑΜΜΑΤΟΣΕΙΡΕΣ.



(21) **Αρ. Αίτησης Σχ. ή Υπ.: 20040600073**

(15) **Ημερ.Καταχώρησης:** 30/06/2004

(17) **Ημ. Λήξης 1ης πενταετίας :**30/6/2009

(71) **Καταθέτης(ες):** 1)ΒΑΒΡΟ-ΡΟΚΚΟΥ ΜΙΣΕΛ ΤΖΙΝ
28ης Οκτωβρίου 2., 15341 ΑΓΙΑ ΠΑΡΑΣΚΕΥΗ
(ΑΤΤΙΚΗΣ), ΕΛΛΑΔΑ
2)ΠΟΝΗΡΑΚΗ-ΚΑΡΑΜΑΛΗ ΗΡΩ
Π.Π. Γερμανού 16., 15341 ΑΓΙΑ ΠΑΡΑΣΚΕΥΗ
(ΑΤΤΙΚΗΣ), ΕΛΛΑΔΑ

(30) **Συμβ. Προτεραιότητα(ες):**

(72) **Δημιουργός(οι):** 1)ΒΑΒΡΟ-ΡΟΚΚΟΥ ΜΙΣΕΛ ΤΖΙΝ
2)ΠΟΝΗΡΑΚΗ-ΚΑΡΑΜΑΛΗ ΗΡΩ

(74) **Πληρεξούσιος:**

(74) **Αντίκλητος:**

(28) **Αριθμός Σχεδίων/Υποδειγμάτων:** 7

(51) **Διεθνής Ταξινόμηση:** 02-04

(54) **Προσδιορισμός Αντικειμένου:** ΠΕΔΙΛΟ-ΣΑΓΙΟΝΑΡΑ



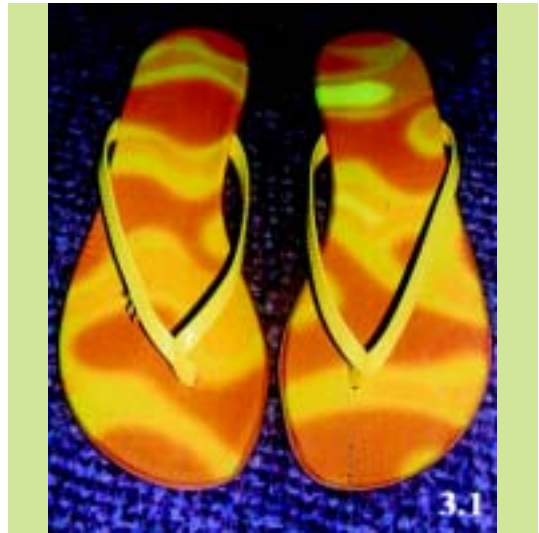

3.1



2.1



3.2



2.2

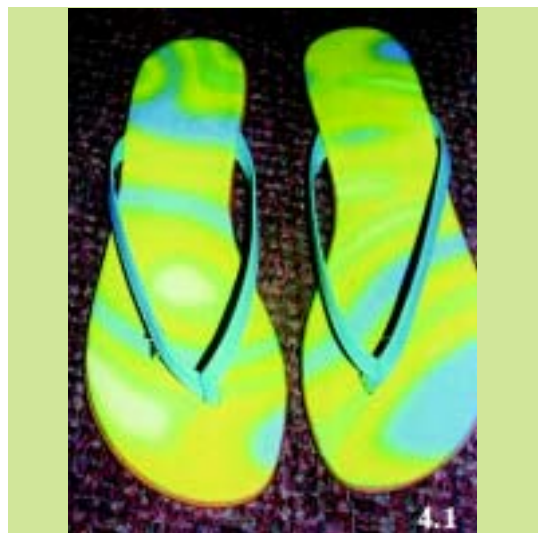

4.1

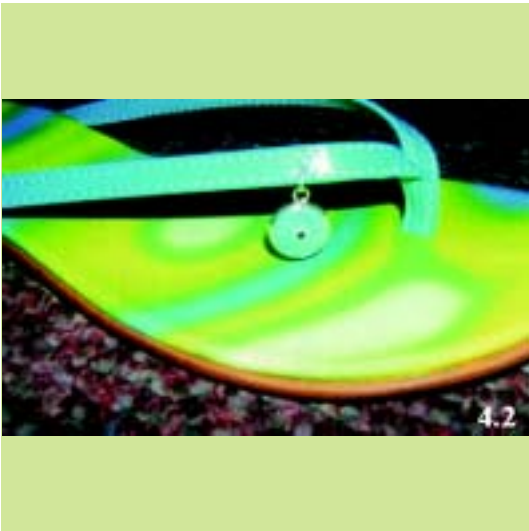



**ΕΥΡΕΤΗΡΙΟ ΑΙΤΗΣΕΩΝ ΣΧΕΔΙΩΝ Ή ΥΠΟΔΕΙΓΜΑΤΩΝ ΣΥΜΦΩΝΑ ΜΕ ΤΗΝ ΑΛΦΑΒΗΤΙΚΗ
ΣΕΙΡΑ ΤΩΝ ΚΑΤΑΘΕΤΩΝ**

ΚΑΤΑΘΕΤΗΣ (71)	ΠΡΟΣΔΙΟΡΙΣΜΟΣ ΑΝΤ/ΜΕΝΟΥ ΣΧ. Ή ΥΠ. (54)	ΚΑΤ/ΡΗΣΗ (15)	ΑΡ. ΑΙΤ. (21)
<i>CLEAR CHANNEL ΧΑΙΔΕΜΕΝΟΣ ΔΙΑΦΗΜΙΣΕΙΣ Α.Ε.</i>	ΠΛΑΙΣΙΑ ΠΡΟΒΟΛΗΣ ΥΠΑΙΘΡΙΑΣ ΔΙΑΦΗΜΙΣΗΣ.	10/06/2004	20040600059
<i>EASY PRODUCTS S.L.</i>	ΣΦΙΓΚΤΗΡΑΣ ΚΑΛΩΔΙΩΝ. ΜΗΧΑΝΙΣΜΟΣ ΓΙΑ ΤΗΝ ΤΡΟΦΟΔΟΣΙΑ ΚΑΛΩΔΙΩΝ	14/06/2004	20040600061
<i>EASY PRODUCTS S.L.</i>	ΣΩΛΗΝΑΣ ΓΙΑ ΚΑΛΩΔΙΑ	14/06/2004	20040600062
<i>ELITE ΑΝΩΝΥΜΗ ΒΙΟΜΗΧΑΝΙΚΗ ΚΑΙ ΕΜΠΟΡΙΚΗ ΕΤΑΙΡΕΙΑ ΥΠΟΔΗΜΑΤΩΝ</i>	ΥΠΟΔΗΜΑΤΑ	08/06/2004	20040600056
<i>EUROPA PROFIL ΑΛΟΥΜΙΝΙΟ Α.Β.Ε.</i>	ΟΔΗΓΟΙ ΣΥΡΟΜΕΝΟΥ 2000 ΜΕ ΑΝΟΞΕΙΔΩΤΟ ΛΑΜΑΚΙ ΟΛΙΣΘΗΣΗΣ	17/06/2004	20040600063
<i>EUROPA PROFIL ΑΛΟΥΜΙΝΙΟ Α.Β.Ε.</i>	ΠΡΟΦΙΛ ΑΛΟΥΜΙΝΙΟΥ ΓΙΑ ΣΗΤΑ ΡΟΛΟ	17/06/2004	20040600064
<i>EUROPA PROFIL ΑΛΟΥΜΙΝΙΟ Α.Β.Ε.</i>	ΠΡΟΦΙΛ ΑΛΟΥΜΙΝΙΟΥ ΓΙΑ ΑΝΟΙΓΟΜΕΝΟ ΣΥΣΤΗΜΑ	17/06/2004	20040600065
<i>NEC CORPORATION</i>	ΣΥΣΚΕΥΗ ΕΙΣΑΓΩΓΗΣ ΔΕΔΟΜΕΝΩΝ.	22/06/2004	20040600066
<i>ΑΜΑΝΑΤΙΔΗΣ ΚΩΝΣΤΑΝΤΙΝΟΣ</i>	ΜΕΝΤΕΣΕΣ ΓΙΑ ΚΟΥΦΩΜΑΤΑ ΑΛΟΥΜΙΝΙΟΥ	02/06/2004	20040600053
<i>ΒΑΒΡΟ-ΡΟΚΚΟΥ ΜΙΣΣΕΛ ΤΖΙΝ</i>	ΠΕΔΙΛΟ-ΣΑΓΙΟΝΑΡΑ	30/06/2004	20040600073
<i>ΔΙΕΛΑΣΗ ΑΛΟΥΜΙΝΙΟΥ ΑΒΕΕ με δ.τ. ΔΙΕΛΑΣΗ</i>	ΑΝΟΙΓΟΜΕΝΑ, ΑΝΑΚΛΙΝΟΜΕΝΑ ΚΑΙ ΘΕΡΜΟΔΙΑΚΟΠΤΟΜΕΝΑ ΕΛΑΦΡΙΑ ΚΟΥΦΩΜΑΤΑ.	25/06/2004	20040600069
<i>ΔΙΕΛΑΣΗ ΑΛΟΥΜΙΝΙΟΥ ΑΒΕΕ με δ.τ. ΔΙΕΛΑΣΗ</i>	ΣΥΡΟΜΕΝΑ, ΑΝΟΙΓΟΜΕΝΑ, ΑΝΑΚΛΙΝΟΜΕΝΑ ΚΑΙ ΘΕΡΜΟΔΙΑΚΟΠΤΟΜΕΝΑ ΚΟΥΦΩΜΑΤΑ.	25/06/2004	20040600070
<i>ΖΗΝΑΣ ΙΩΑΝΝΟΥ ΠΑΝΑΓΙΩΤΗΣ</i>	ΠΡΟΣΑΡΜΟΓΗ ΣΤΗΘΟΔΕΣΜΟΥ Η ΚΟΡΣΕ ΣΕ ΜΠΛΟΥΖΑ, ΜΠΟΥΣΤΟ, ΦΟΡΕΜΑ, ΜΕ ΠΕΡΑΣΜΑ ΤΗΣ ΤΙΡΑΝΤΑΣ ΤΟΥΣ ΣΕ ΘΗΛΑΚΙ, Η ΚΟΠΙΤΣΑ Η ΣΟΥΣΤΑ ΡΟΥΧΟΥ	23/06/2004	20040600067
<i>Κ.ΚΟΥΤΣΟΓΛΟΥ & ΣΙΑ Ο.Ε. ΜΕ ΔΙΑΚΡΙΤΙΚΟ ΤΙΤΛΟ FELICITA</i>	ΣΧΕΔΙΑ ΠΟΥ ΕΦΑΡΜΟΖΟΝΤΑΙ ΜΕ ΚΕΝΤΗΜΑ ΣΕ ΠΑΙΔΙΚΕΣ ΠΥΖΑΜΕΣ	10/06/2004	20040600058
<i>ΚΑΤΡΑΚΗ συν.ζ. ΔΗΜΗΤΡΙΟΥ ΜΑΡΚΟΠΟΥΛΟΥ ΚΑΤΕΡΙΝΑ-ΞΑΝΘΟΥΛΑ</i>	ΙΧΝΟΓΡΑΦΗΜΑΤΑ.	28/06/2004	20040600071
<i>ΚΑΤΡΑΚΗ συν.ζ. ΔΗΜΗΤΡΙΟΥ ΜΑΡΚΟΠΟΥΛΟΥ ΚΑΤΕΡΙΝΑ-ΞΑΝΘΟΥΛΑ</i>	ΓΡΑΜΜΑΤΟΣΕΙΡΕΣ.	28/06/2004	20040600072
<i>ΞΗΝΤΑΡΑΣ ΙΣΙΔΩΡΟΣ</i>	ΜΟΡΦΕΣ ΑΡΧΑΙΩΝ ΣΥΓΓΡΑΦΕΩΝ ΣΕ ΜΕΤΑΛΛΙΑ	07/06/2004	20040600055
<i>ΠΑΥΛΙΔΗΣ ΙΩΑΝΝΗ ΣΑΒΒΑΣ</i>	ΤΑΠΑ ΣΙΦΟΝΙΟΥ.	25/06/2004	20040600068
<i>ΠΟΝΗΡΑΚΗ-ΚΑΡΑΜΑΛΗ ΗΡΩ</i>	ΠΕΔΙΛΟ-ΣΑΓΙΟΝΑΡΑ	30/06/2004	20040600073
<i>ΣΑΡΑΣΙΔΗΣ ΓΕΩΡΓΙΟΣ</i>	ΦΙΑΛΗ	07/06/2004	20040600054
<i>ΤΣΕΚΑΣ ΝΙΚΟΛΑΟΣ</i>	ΘΗΚΗ ΕΝΑΠΟΘΕΣΗΣ ΕΠΙΧΕΙΡΗΜΑΤΙΚΩΝ ΚΑΡΤΩΝ	10/06/2004	20040600060
<i>ΥΛΗ ΑΕΒΕ ΕΜΠΟΡΙΚΗ-ΒΙΟΤΕΧΝΙΚΗ ΕΤΑΙΡΙΑ ΜΟΡΦΟΠΟΙΗΣΗΣ ΥΑΛΟΥ- ΜΕΤΑΛΛΟΥ-ΔΙΑΚΟΣΜΗΤΙΚΩΝ ΕΙΔΩΝ & ΑΡΧΙΤΕΚΤΟΝΙΚΩΝ ΕΦΑΡΜΟΓΩΝ</i>	ΣΧΕΔΙΑ ΕΙΔΩΝ ΓΡΑΦΕΙΟΥ	09/06/2004	20040600057

Μ Ε Ρ Ο Σ Β '
ΚΑΤΑΧΩΡΗΜΕΝΑ ΠΙΣΤΟΠΟΙΗΤΙΚΑ ΣΧΕΔΙΩΝ ΚΑΙ ΥΠΟΔΕΙΓΜΑΤΩΝ

ΧΟΡΗΓΗΣΕΙΣ ΠΙΣΤΟΠΟΙΗΤΙΚΩΝ ΚΑΤΑΧΩΡΗΣΗΣ ΣΧΕΔΙΩΝ ΚΑΙ ΥΠΟΔΕΙΓΜΑΤΩΝ

(11) Αρ. Πιστοπ. Καταχώρησης Σχ. ή Υπ.:6001848

(21) Αριθμός Αίτησης Σχ. ή Υπ.: 20040600030
(15) Ημερομηνία Καταχώρησης: 01/04/2004
(47) Ημερομηνία Χορήγησης: 11/11/2004
(73) Δικαιούχος (οι): ΚΛΙΜΑΤΕΧΝΙΚΗ Α.Ε.
Μαρ. Αντύπα 35, ΚΑΛΑΜΑΡΙΑ,551 34 ΘΕΣΣΑΛΟΝΙΚΗ,
ΕΛΛΑΔΑ

(54) Προσδιορισμός Αντικειμένου: ΑΠΟΡΡΟΦΗΤΗΡΑΣ ΤΥΠΟΥ ΚΑΜΙΝΑΔΑ

Περισσότερα στοιχεία στην πρώτη δημοσίευση: ΕΔΒΙ (Τεύχος Β') Σεπτέμβριος 2004

(11) Αρ. Πιστοπ. Καταχώρησης Σχ. ή Υπ.:6001849

(21) Αριθμός Αίτησης Σχ. ή Υπ.: 20040600031
(15) Ημερομηνία Καταχώρησης: 01/04/2004
(47) Ημερομηνία Χορήγησης: 11/11/2004
(73) Δικαιούχος (οι): ΠΠΟΚΑΜΠΟΣ Α.Ε.
ΛΑΕΡΤΟΥ 21-23 & 25 5ο ΧΛΜ.ΓΕΩΡΓ.ΣΧΟΛΗΣ
ΤΑΧ.ΘΥΡΙΣ 16,55102 ΚΑΛΑΜΑΡΙΑ ΘΕΣΣΑΛΟΝΙΚΗ,
ΕΛΛΑΔΑ

(54) Προσδιορισμός Αντικειμένου: ΠΛΑΚΑΚΙ

Περισσότερα στοιχεία στην πρώτη δημοσίευση: ΕΔΒΙ (Τεύχος Β') Σεπτέμβριος 2004

(11) Αρ. Πιστοπ. Καταχώρησης Σχ. ή Υπ.:6001850

(21) Αριθμός Αίτησης Σχ. ή Υπ.: 20040600034
(15) Ημερομηνία Καταχώρησης: 02/04/2004
(47) Ημερομηνία Χορήγησης: 11/11/2004
(73) Δικαιούχος (οι): ΥΛΗ ΑΕΒΕ ΕΜΠΟΡΙΚΗ-ΒΙΟΤΕΧΝΙΚΗ ΕΤΑΙΡΙΑ
ΜΟΡΦΟΠΟΙΗΣΗΣ ΥΑΛΟΥ-ΜΕΤΑΛΛΟΥ-ΔΙΑΚΟΣΜΗ-
ΤΙΚΩΝ ΕΙΔΩΝ & ΑΡΧΙΤΕΚΤΟΝΙΚΩΝ ΕΦΑΡΜΟΓΩΝ
Νέας Κωνσταντινουπόλεως 19,56429 Ν.ΕΥΚΑΡΠΙΑ
(ΘΕΣΣΑΛΟΝΙΚΗΣ), ΕΛΛΑΔΑ

(54) Προσδιορισμός Αντικειμένου: ΣΧΕΔΙΑ ΓΙΑ ΠΟΡΤΕΣ ΚΑΙ ΛΟΙΠΕΣ ΑΡΧΙΤΕΚΤΟΝΙΚΕΣ ΕΦΑΡΜΟΓΕΣ

Περισσότερα στοιχεία στην πρώτη δημοσίευση: ΕΔΒΙ (Τεύχος Β') Σεπτέμβριος 2004

(11) Αρ. Πιστοπ. Καταχώρησης Σχ. ή Υπ.:6001851

(21) Αριθμός Αίτησης Σχ. ή Υπ.: 20040600035
(15) Ημερομηνία Καταχώρησης: 05/04/2004
(47) Ημερομηνία Χορήγησης: 11/11/2004
(73) Δικαιούχος (οι): ΚΕΣΙΣΤΟΡΝΟΥ ΠΑΥΛΟΣ
Θερμαικού 12,56430 ΣΤΑΥΡΟΥΠΟΛΗ (ΘΕΣΣΑΛΟ-
ΝΙΚΗΣ), ΕΛΛΑΔΑ

(54) Προσδιορισμός Αντικειμένου: ΠΡΟΣΘΕΤΟΣ ΜΗΧΑΝΙΣΜΟΣ ΠΟΛΛΑΠΛΩΝ ΚΛΙΣΕΩΝ ΓΙΑ ΒΟΥΡΤΣΕΣ-ΣΚΟΥΠΕΣ

Περισσότερα στοιχεία στην πρώτη δημοσίευση: ΕΔΒΙ (Τεύχος Β') Σεπτέμβριος 2004

(11) Αρ. Πιστοπ. Καταχώρησης Σχ. ή Υπ.:6001852

(21) Αριθμός Αίτησης Σχ. ή Υπ.: 20040600036
(15) Ημερομηνία Καταχώρησης: 05/04/2004
(47) Ημερομηνία Χορήγησης: 11/11/2004
(73) Δικαιούχος (οι): WYETH
Five Giralda Farms, Madison, New Jersey 07940-0874,
ΗΝΩΜΕΝΕΣ ΠΟΛΙΤΕΙΕΣ ΤΗΣ ΑΜΕΡΙΚΗΣ

(54) Προσδιορισμός Αντικειμένου: ΔΙΑΝΟΜΕΑΣ ΔΙΣΚΙΩΝ

Περισσότερα στοιχεία στην πρώτη δημοσίευση: ΕΔΒΙ (Τεύχος Β') Σεπτέμβριος 2004

(11) Αρ. Πιστοπ. Καταχώρησης Σχ. ή Υπ.:6001853

(21) Αριθμός Αίτησης Σχ. ή Υπ.: 20040600037
(15) Ημερομηνία Καταχώρησης: 06/04/2004
(47) Ημερομηνία Χορήγησης: 11/11/2004
(73) Δικαιούχος (οι): ΔΗΜΟΠΟΥΛΟΣ ΑΠΟΣΤΟΛΟΥ ΘΩΜΑΣ
Ανθ. Γαζή 57,,412 22 ΛΑΡΙΣΑ, ΕΛΛΑΔΑ

(54) Προσδιορισμός Αντικειμένου: ΣΧΑΡΑ ΠΟΥ ΕΝΣΩΜΑΤΩΝΕΤΑΙ ΜΕ ΣΟΥΒΛΑ.

Περισσότερα στοιχεία στην πρώτη δημοσίευση: ΕΔΒΙ (Τεύχος Β') Σεπτέμβριος 2004

(11) Αρ. Πιστοπ. Καταχώρησης Σχ. ή Υπ.:6001854

(21) Αριθμός Αίτησης Σχ. ή Υπ.: 20040600038
(15) Ημερομηνία Καταχώρησης: 08/04/2004
(47) Ημερομηνία Χορήγησης: 11/11/2004
(73) Δικαιούχος (οι): EMPHASIS SARL
9 Rue De Tracy,,75002 PARIS, ΓΑΛΛΙΑ

(54) Προσδιορισμός Αντικειμένου: ΜΠΟΥΣΤΟ ΜΕ ΕΝΣΩΜΑΤΩΜΕΝΟ ΣΤΗΘΟΔΕΣΜΟ.

Περισσότερα στοιχεία στην πρώτη δημοσίευση: ΕΔΒΙ (Τεύχος Β') Σεπτέμβριος 2004

(11) Αρ. Πιστοπ. Καταχώρησης Σχ. ή Υπ.:6001855

(21) Αριθμός Αίτησης Σχ. ή Υπ.: 20040600039
(15) Ημερομηνία Καταχώρησης: 14/04/2004
(47) Ημερομηνία Χορήγησης: 11/11/2004
(73) Δικαιούχος (οι): ΙΩΑΝΝΗΣ ΠΕΛΕΤΙΔΗΣ Α.Β.Ε.Ε.
Οδός Αρκαδίου,57009 ΚΑΛΟΧΩΡΙ (ΘΕΣΣΑΛΟΝΙΚΗΣ),
ΕΛΛΑΔΑ

(54) Προσδιορισμός Αντικειμένου: ΚΑΝΑΠΕΔΕΣ, ΠΟΛΥΦΩΝΕΣ

Περισσότερα στοιχεία στην πρώτη δημοσίευση: ΕΔΒΙ (Τεύχος Β') Σεπτέμβριος 2004

(11) Αρ. Πιστοπ. Καταχώρησης Σχ. ή Υπ.:6001856

(21) Αριθμός Αίτησης Σχ. ή Υπ.: 20040600040
(15) Ημερομηνία Καταχώρησης: 29/04/2004
(47) Ημερομηνία Χορήγησης: 11/11/2004
(73) Δικαιούχος (οι): D.K. - LIGHTING ΑΝΩΝΥΜΗ ΒΙΟΜΗΧΑΝΙΚΗ
ΕΜΠΟΡΙΚΗ ΕΤΑΙΡΕΙΑ ΕΠΑΓΓΕΛΜΑΤΙΚΟΥ ΦΩΤΙ-
ΣΜΟΥ
Σενέκα 30,14564 ΚΗΦΙΣΙΑ (ΑΤΤΙΚΗΣ), ΕΛΛΑΔΑ

(54) Προσδιορισμός Αντικειμένου: ΦΩΤΙΣΤΙΚΟ ΟΡΟΦΗΣ-ΤΟΙΧΟΥ

Περισσότερα στοιχεία στην πρώτη δημοσίευση: ΕΔΒΙ (Τεύχος Β') Σεπτέμβριος 2004

(11) Αρ. Πιστοπ. Καταχώρησης Σχ. ή Υπ.:6001857

(21) Αριθμός Αίτησης Σχ. ή Υπ.: 20040600041
(15) Ημερομηνία Καταχώρησης: 29/04/2004
(47) Ημερομηνία Χορήγησης: 11/11/2004
(73) Δικαιούχος (οι): D.K. - LIGHTING ΑΝΩΝΥΜΗ ΒΙΟΜΗΧΑΝΙΚΗ
ΕΜΠΟΡΙΚΗ ΕΤΑΙΡΕΙΑ ΕΠΑΓΓΕΛΜΑΤΙΚΟΥ ΦΩΤΙ-
ΣΜΟΥ
Σενέκα 30,14564 ΚΗΦΙΣΙΑ (ΑΤΤΙΚΗΣ), ΕΛΛΑΔΑ

(54) Προσδιορισμός Αντικειμένου: ΦΩΤΙΣΤΙΚΟ ΟΡΟΦΗΣ-ΤΟΙΧΟΥ

Περισσότερα στοιχεία στην πρώτη δημοσίευση: ΕΔΒΙ (Τεύχος Β') Σεπτέμβριος 2004

(11) Αρ. Πιστοπ. Καταχώρησης Σχ. ή Υπ.:6001858

(21) Αριθμός Αίτησης Σχ. ή Υπ.: 20040600042

(15) Ημερομηνία Καταχώρησης: 29/04/2004

(47) Ημερομηνία Χορήγησης: 11/11/2004

(73) Δικαιούχος (οι): D.K. - LIGHTING ΑΝΩΝΥΜΗ ΒΙΟΜΗΧΑΝΙΚΗ
ΕΜΠΟΡΙΚΗ ΕΤΑΙΡΕΙΑ ΕΠΑΓΓΕΛΜΑΤΙΚΟΥ ΦΩΤΙ-
ΣΜΟΥ

Σενέκα 30,14564 ΚΗΦΙΣΙΑ (ΑΤΤΙΚΗΣ), ΕΛΛΑΔΑ

(54) Προσδιορισμός Αντικειμένου: ΦΩΤΙΣΤΙΚΟ ΟΡΟΦΗΣ-ΤΟΙΧΟΥ

Περισσότερα στοιχεία στην πρώτη δημοσίευση: ΕΔΒΙ (Τεύχος Β') Σεπτέμβριος 2004

(11) Αρ. Πιστοπ. Καταχώρησης Σχ. ή Υπ.:6001859

(21) Αριθμός Αίτησης Σχ. ή Υπ.: 20040600043

(15) Ημερομηνία Καταχώρησης: 29/04/2004

(47) Ημερομηνία Χορήγησης: 11/11/2004

(73) Δικαιούχος (οι): ΣΠΙΝΤΖΙΟΣ ΒΑΣΙΛΕΙΟΣ
Κουντουριώτου 12,60100 ΚΑΤΕΡΙΝΗ (ΠΙΕΡΙΑΣ),
ΕΛΛΑΔΑ

(54) Προσδιορισμός Αντικειμένου: ΣΧΗΜΑ ΤΑΠΗΤΩΝ

Περισσότερα στοιχεία στην πρώτη δημοσίευση: ΕΔΒΙ (Τεύχος Β') Σεπτέμβριος 2004

ΕΥΡΕΤΗΡΙΟ ΕΚΔΟΘΕΝΤΩΝ Σχ. ή Υπ. ΣΥΜΦΩΝΑ ΜΕ ΤΗΝ ΑΛΦΑΒΗΤΙΚΗ ΣΕΙΡΑ ΤΩΝ ΔΙΚΑΙΟΥΧΩΝ

ΔΙΚΑΙΟΥΧΟΣ (73)	ΠΡΟΣΔΙΟΡΙΣΜΟΣ ΑΝΤ/ΜΕΝΟΥ ΣΧ. Ή ΥΠ. (54)	ΚΑΤ/ΡΗΣΗ (15)	ΑΡ. ΠΙΣΤ. (11)
<i>D.K. - LIGHTING ΑΝΩΝΥΜΗ ΒΙΟΜΗΧΑΝΙΚΗ ΕΜΠΟΡΙΚΗ ΕΤΑΙΡΕΙΑ ΕΠΑΓΓΕΛΜΑΤΙΚΟΥ ΦΩΤΙΣΜΟΥ</i>	ΦΩΤΙΣΤΙΚΟ ΟΡΟΦΗΣ-ΤΟΙΧΟΥ	29/04/2004	6001856
<i>D.K. - LIGHTING ΑΝΩΝΥΜΗ ΒΙΟΜΗΧΑΝΙΚΗ ΕΜΠΟΡΙΚΗ ΕΤΑΙΡΕΙΑ ΕΠΑΓΓΕΛΜΑΤΙΚΟΥ ΦΩΤΙΣΜΟΥ</i>	ΦΩΤΙΣΤΙΚΟ ΟΡΟΦΗΣ-ΤΟΙΧΟΥ	29/04/2004	6001857
<i>D.K. - LIGHTING ΑΝΩΝΥΜΗ ΒΙΟΜΗΧΑΝΙΚΗ ΕΜΠΟΡΙΚΗ ΕΤΑΙΡΕΙΑ ΕΠΑΓΓΕΛΜΑΤΙΚΟΥ ΦΩΤΙΣΜΟΥ</i>	ΦΩΤΙΣΤΙΚΟ ΟΡΟΦΗΣ-ΤΟΙΧΟΥ	29/04/2004	6001858
<i>EMPHASIS SARL</i>	ΜΠΟΥΣΤΟ ΜΕ ΕΝΣΩΜΑΤΩΜΕΝΟ ΣΤΗΘΟΔΕΣΜΟ.	08/04/2004	6001854
<i>WYETH</i>	ΔΙΑΝΟΜΕΑΣ ΔΙΣΚΙΩΝ	05/04/2004	6001852
<i>ΔΗΜΟΠΟΥΛΟΣ ΘΩΜΑΣ</i>	ΣΧΑΡΑ ΠΟΥ ΕΝΣΩΜΑΤΩΝΕΤΑΙ ΜΕ ΣΟΥΒΛΑ.	06/04/2004	6001853
<i>ΙΠΠΟΚΑΜΠΟΣ Α.Ε</i>	ΠΛΑΚΑΚΙ	01/04/2004	6001849
<i>ΙΩΑΝΝΗΣ ΠΕΛΕΤΙΔΗΣ Α.Β.Ε.Ε.</i>	ΚΑΝΑΠΕΔΕΣ, ΠΟΛΥΘΡΟΝΕΣ	14/04/2004	6001855
<i>ΚΕΣΙΣΤΟΡΝΟΥ ΠΑΥΛΟΣ</i>	ΠΡΟΣΘΕΤΟΣ ΜΗΧΑΝΙΣΜΟΣ ΠΟΛΛΑΠΛΩΝ ΚΛΙΣΕΩΝ ΓΙΑ ΒΟΥΡΤΣΕΣ-ΣΚΟΥΠΕΣ	05/04/2004	6001851
<i>ΚΛΙΜΑΤΕΧΝΙΚΗ Α.Ε.</i>	ΑΠΟΡΡΟΦΗΤΗΡΑΣ ΤΥΠΟΥ ΚΑΜΙΝΑΔΑ	01/04/2004	6001848
<i>ΣΠΡΙΝΤΖΙΟΣ ΒΑΣΙΛΕΙΟΣ</i>	ΣΧΗΜΑ ΤΑΠΗΤΩΝ	29/04/2004	6001859
<i>ΥΛΗ ΛΕΒΕ ΕΜΠΟΡΙΚΗ-ΒΙΟΤΕΧΝΙΚΗ ΕΤΑΙΡΙΑ ΜΟΡΦΟΠΟΙΗΣΗΣ ΥΑΛΟΥ-ΜΕΤΑΛΛΟΥ-ΔΙΑΚΟΣΜΗΤΙΚΩΝ ΕΙΔΩΝ & ΑΡΧΙΤΕΚΤΟΝΙΚΩΝ ΕΦΑΡΜΟΓΩΝ</i>	ΣΧΕΔΙΑ ΓΙΑ ΠΟΡΤΕΣ ΚΑΙ ΛΟΙΠΕΣ ΑΡΧΙΤΕΚΤΟΝΙΚΕΣ ΕΦΑΡΜΟΓΕΣ	02/04/2004	6001850

Μ Ε Ρ Ο Σ Γ '
ΑΝΑΝΕΩΣΕΙΣ

ΑΝΑΝΕΩΣΕΙΣ ΚΑΤΑΧΩΡΗΜΕΝΩΝ ΣΧΕΔΙΩΝ Ή ΥΠΟΔΕΙΓΜΑΤΩΝ

(11) Αρ. Πιστοπ. Καταχώρησης Σχ. ή Υπ.:6000613

(73) Δικαιούχος (οι): ΜΙΧΑΛΙΣ Α.Ε. , Βουκουρεστίου 4, 105 64 ΑΘΗΝΑ (GR) .
(17) Ημερομηνία Ανανέωσης: 15-10-2009 (2η 5ετία)

(11) Αρ. Πιστοπ. Καταχώρησης Σχ. ή Υπ.:6000622

(73) Δικαιούχος (οι): ΦΟΝΤΑΚΑΡΟ ΧΟΣΕ ΧΟΡΧΕ ΡΑΟΥΛ , Ιωάννου Μεταξά 54, ΦΙΛΟΘΕΗ, 152 37 ΑΘΗΝΑ (GR) .
(17) Ημερομηνία Ανανέωσης: 27-10-2009 (2η 5ετία)

(11) Αρ. Πιστοπ. Καταχώρησης Σχ. ή Υπ.:6000623

(73) Δικαιούχος (οι): PELICAN PRODUCTS, INC. , 23215 Early Avenue, TORRANCE, 90505 CALIFORNIA (US) .
(17) Ημερομηνία Ανανέωσης: 29-10-2009 (2η 5ετία)

(11) Αρ. Πιστοπ. Καταχώρησης Σχ. ή Υπ.:6000625

(73) Δικαιούχος (οι): COLGATE-PALMOLIVE COMPANY , 200 Park Avenue, NEW YORK, 10022 NEW YORK (US) .
(17) Ημερομηνία Ανανέωσης: 1-11-2009 (2η 5ετία)

(11) Αρ. Πιστοπ. Καταχώρησης Σχ. ή Υπ.:6000637

(73) Δικαιούχος (οι): SEB S.A. , Chemin du petit bois les 4 M, BP 172, 69134 ECULLY CEDEX (FR) .
(17) Ημερομηνία Ανανέωσης: 17-11-2009 (2η 5ετία)

(11) Αρ. Πιστοπ. Καταχώρησης Σχ. ή Υπ.:6000638

(73) Δικαιούχος (οι): SIEMENS AG , Wittelsbacherplatz 2, 80333 MUNCHEN (DE) .
(17) Ημερομηνία Ανανέωσης: 17-11-2009 (2η 5ετία)

(11) Αρ. Πιστοπ. Καταχώρησης Σχ. ή Υπ.:6000639

(73) Δικαιούχος (οι): MATSUSHITA ELECTRIC INDUSTRIAL CO., LTD. , No 1006, Oaza-Kadoma, Kadoma-Shi, 99999 OSAKA (JP) .
(17) Ημερομηνία Ανανέωσης: 18-11-2009 (2η 5ετία)

(11) Αρ. Πιστοπ. Καταχώρησης Σχ. ή Υπ.:6001811

(73) Δικαιούχος (οι): CODMAN & SHURTLEFF, INC. , 325 Paramount Ave, MA, 02767-0350 RAYNHAM (US) .
(17) Ημερομηνία Ανανέωσης: 17-12-2013 (2η 5ετία)

ΜΕΡΟΣ Δ'
ΜΕΤΑΒΟΛΕΣ

ΠΙΣΤΟΠΟΙΗΤΙΚΑ ΚΑΤΑΧΩΡΗΣΗΣ ΣΧΕΔΙΩΝ Ή ΥΠΟΔΕΙΓΜΑΤΩΝ

ΑΡ. ΣΧ. Ή ΥΠΟΔ.	ΑΛΛΑΓΗ ΕΠΩΝΥΜΙΑΣ
6001088	Η εταιρεία "Recot, Inc." δικαιούχος του υπ' αριθμ. 6001088 πιστοποιητικού καταχώρησης σχεδίου ή υποδείγματος μετέβαλε την επωνυμία της σε : "Frito-Lay North America, Inc."
6001184	Η εταιρεία "Recot, Inc." δικαιούχος του υπ' αριθμ. 6001184 πιστοποιητικού καταχώρησης σχεδίου ή υποδείγματος μετέβαλε την επωνυμία της σε : "Frito-Lay North America, Inc."
6001256	Η εταιρεία "Recot, Inc." δικαιούχος του υπ' αριθμ. 6001256 πιστοποιητικού καταχώρησης σχεδίου ή υποδείγματος μετέβαλε την επωνυμία της σε : "Frito-Lay North America, Inc."
6001257	Η εταιρεία "Recot, Inc." δικαιούχος του υπ' αριθμ. 6001257 πιστοποιητικού καταχώρησης σχεδίου ή υποδείγματος μετέβαλε την επωνυμία της σε : "Frito-Lay North America, Inc."
6001341	Η εταιρεία "Recot, Inc." δικαιούχος του υπ' αριθμ. 6001341 πιστοποιητικού καταχώρησης σχεδίου ή υποδείγματος μετέβαλε την επωνυμία της σε : "Frito-Lay North America, Inc."
6001342	Η εταιρεία "Recot, Inc." δικαιούχος του υπ' αριθμ. 6001342 πιστοποιητικού καταχώρησης σχεδίου ή υποδείγματος μετέβαλε την επωνυμία της σε : "Frito-Lay North America, Inc."
6001409	Η εταιρεία "Recot, Inc." δικαιούχος του υπ' αριθμ. 6001409 πιστοποιητικού καταχώρησης σχεδίου ή υποδείγματος μετέβαλε την επωνυμία της σε : "Frito-Lay North America, Inc."
ΑΡ. ΣΧ. Ή ΥΠΟΔ.	ΑΛΛΑΓΗ ΔΙΕΥΘΥΝΣΗΣ
6001088	Η εταιρεία "Frito-Lay North America, Inc." (μετά από αλλαγή επωνυμίας Recot, Inc.) δικαιούχος του υπ' αριθμ. 6001088 πιστοποιητικού καταχώρησης σχεδίου ή υποδείγματος άλλαξε την διεύθυνσή της από: 5000 Hopyard Road, Suite 460, 94588, Pleasanton California, U.S.A. σε : 7701 Legacy Drive, Plano, Texas 75024, U.S.A.
6001184	Η εταιρεία "Frito-Lay North America, Inc." (μετά από αλλαγή επωνυμίας Recot, Inc.) δικαιούχος του υπ' αριθμ. 6001184 πιστοποιητικού καταχώρησης σχεδίου ή υποδείγματος άλλαξε την διεύθυνσή της από: 5000 Hopyard Road, Suite 460, 94588, Pleasanton California, U.S.A. σε : 7701 Legacy Drive, Plano, Texas 75024, U.S.A.
6001256	Η εταιρεία "Frito-Lay North America, Inc." (μετά από αλλαγή επωνυμίας Recot, Inc.) δικαιούχος του υπ' αριθμ. 6001256 πιστοποιητικού καταχώρησης σχεδίου ή υποδείγματος άλλαξε την διεύθυνσή της από: 5000 Hopyard Road, Suite 460, 94588, Pleasanton California, U.S.A. σε : 7701 Legacy Drive, Plano, Texas 75024, U.S.A.
6001257	Η εταιρεία "Frito-Lay North America, Inc." (μετά από αλλαγή επωνυμίας Recot, Inc.) δικαιούχος του υπ' αριθμ. 6001257 πιστοποιητικού καταχώρησης σχεδίου ή υποδείγματος άλλαξε την διεύθυνσή της από: 5000 Hopyard Road, Suite 460, 94588, Pleasanton California, U.S.A. σε : 7701 Legacy Drive, Plano, Texas 75024, U.S.A.
6001341	Η εταιρεία "Frito-Lay North America, Inc." (μετά από αλλαγή επωνυμίας Recot, Inc.) δικαιούχος του υπ' αριθμ. 6001341 πιστοποιητικού καταχώρησης σχεδίου ή υποδείγματος άλλαξε την διεύθυνσή της από: 5000 Hopyard Road, Suite 460, 94588, Pleasanton California, U.S.A. σε : 7701 Legacy Drive, Plano, Texas 75024, U.S.A.
6001342	Η εταιρεία "Frito-Lay North America, Inc." (μετά από αλλαγή επωνυμίας Recot, Inc.) δικαιούχος του υπ' αριθμ. 6001342 πιστοποιητικού καταχώρησης σχεδίου ή υποδείγματος άλλαξε την διεύθυνσή της από: 5000 Hopyard Road, Suite 460, 94588, Pleasanton California, U.S.A. σε : 7701 Legacy Drive, Plano, Texas 75024, U.S.A.
6001409	Η εταιρεία "Frito-Lay North America, Inc." (μετά από αλλαγή επωνυμίας Recot, Inc.) δικαιούχος του υπ' αριθμ. 6001409 πιστοποιητικού καταχώρησης σχεδίου ή υποδείγματος άλλαξε την διεύθυνσή της από: 5000 Hopyard Road, Suite 460, 94588, Pleasanton California, U.S.A. σε : 7701 Legacy Drive, Plano, Texas 75024, U.S.A.

Μ Ε Ρ Ο Σ Ε '
ΛΗΞΗ ΠΡΟΣΤΑΣΙΑΣ

ΛΗΞΗ ΠΡΟΣΤΑΣΙΑΣ ΚΑΤΑΧΩΡΗΜΕΝΩΝ ΣΧΕΔΙΩΝ Ή ΥΠΟΛΕΙΓΜΑΤΩΝ

(11) Αρ. Πιστοπ. Καταχώρησης Σχ. ή Υπ.:6000475

(73) Δικαιούχος (οι): ΚΩΝΣΤΑΝΤΙΝΟΣ ΚΙΖΑΚΗΣ ΚΑΙ ΣΙΑ ΟΕ , ΛΑΚΚΙΑ ΒΑΣΙΛΙΚΩΝ, 570 06 ΘΕΣΣΑΛΟΝΙΚΗ (GR) .

(11) Αρ. Πιστοπ. Καταχώρησης Σχ. ή Υπ.:6000479

(73) Δικαιούχος (οι): ΝΕΦ-ΝΕΦ ΕΤΑΙΡΕΙΑ ΠΑΡΑΓΩΓΗΣ ΚΑΙ ΕΜΠΟΡΙΑΣ ΛΕΥΚΩΝ ΕΙΔΩΝ ΕΠΕ , Δεκελείας 213, ΑΧΑΡΝΑΙ, 136 71 ΑΤΤΙΚΗ (GR) .

(11) Αρ. Πιστοπ. Καταχώρησης Σχ. ή Υπ.:6000481

(73) Δικαιούχος (οι): SCHERING-PLOUGH HEALTHCARE PRODUCTS, INC., 3030 Jackson Avenue, MEMPHIS, 38151 TENNESSEE (US).

(11) Αρ. Πιστοπ. Καταχώρησης Σχ. ή Υπ.:6000482

(73) Δικαιούχος (οι): ΣΑΒΒΑΚΟΣ ΔΗΜΗΤΡΙΟΥ ΒΑΣΙΛΕΙΟΣ , Λώου 70, ΙΛΙΟΝ, 123 31 ΑΤΤΙΚΗ (GR) .

(11) Αρ. Πιστοπ. Καταχώρησης Σχ. ή Υπ.:6000483

(73) Δικαιούχος (οι): SOULIS ΒΙΟΜΗΧΑΝΙΚΗ ΚΑΙ ΕΜΠΟΡΙΚΗ ΕΤΑΙΡΕΙΑ ΑΕ ΜΕ Δ.Τ. SOULIS ABEE , Λεωφ.Αλεξάνδρας 13, 114 73 ΑΘΗΝΑ (GR) .

(11) Αρ. Πιστοπ. Καταχώρησης Σχ. ή Υπ.:6000485

(73) Δικαιούχος (οι): THE PROCTER & GAMBLE COMPANY , One Procter & Gamble Plaza, CINCINNATI, 45202 OHIO (US) .

(11) Αρ. Πιστοπ. Καταχώρησης Σχ. ή Υπ.:6000486

(73) Δικαιούχος (οι): THE PROCTER & GAMBLE COMPANY , One Procter & Gamble Plaza, CINCINNATI, 45202 OHIO (US) .

(11) Αρ. Πιστοπ. Καταχώρησης Σχ. ή Υπ.:6000490

(73) Δικαιούχος (οι): ΧΑΤΖΗΔΟΥΜΑΝΗΣ ΙΩΑΝΝΟΥ ΔΗΜΗΤΡΙΟΣ , Αγαθουπόλεως 56, ΠΛΑΤΕΙΑ ΑΜΕΡΙΚΗΣ, 99999 ΑΘΗΝΑ (GR) .

(11) Αρ. Πιστοπ. Καταχώρησης Σχ. ή Υπ.:6000491

(73) Δικαιούχος (οι): THE PROCTER & GAMBLE COMPANY , One Procter & Gamble Plaza, CINCINNATI, 45202 OHIO (US) .

(11) Αρ. Πιστοπ. Καταχώρησης Σχ. ή Υπ.:6000492

(73) Δικαιούχος (οι): TELEFONAKTIEBOLAGET LM ERICSSON , ΑΓΝΩΣΤΗ, S-12625 STOCKHOLM (SE) .

(11) Αρ. Πιστοπ. Καταχώρησης Σχ. ή Υπ.:6000493

(73) Δικαιούχος (οι): TELEFONAKTIEBOLAGET LM ERICSSON , ΑΓΝΩΣΤΗ, S-12625 STOCKHOLM (SE) .

(11) Αρ. Πιστοπ. Καταχώρησης Σχ. ή Υπ.:6000494

(73) Δικαιούχος (οι): THE PROCTER & GAMBLE COMPANY , One Procter & Gamble Plaza, CINCINNATI, 45202 OHIO (US) .

(11) Αρ. Πιστοπ. Καταχώρησης Σχ. ή Υπ.:6000495

(73) Δικαιούχος (οι): ΣΚΟΥΛΟΥΔΗ ΑΝΔΡΕΟΥ ΧΡΙΣΤΙΝΑ , Ιωνίας 35, ΝΕΑ ΣΜΥΡΝΗ, 171 21 ΑΤΤΙΚΗ (GR) .

(11) Αρ. Πιστοπ. Καταχώρησης Σχ. ή Υπ.:6000496

(73) Δικαιούχος (οι): ΣΚΟΥΛΟΥΔΗ ΑΝΔΡΕΟΥ ΧΡΙΣΤΙΝΑ , Ιωνίας 35, ΝΕΑ ΣΜΥΡΝΗ, 171 21 ΑΤΤΙΚΗ (GR) .

(11) Αρ. Πιστοπ. Καταχώρησης Σχ. ή Υπ.:6000497

(73) Δικαιούχος (οι): ΣΥΜΕΩΝΙΔΗΣ ΑΝΑΣΤΑΣΙΟΥ ΔΗΜΗΤΡΙΟΣ , Ολύμπου 17, 546 30 ΘΕΣΣΑΛΟΝΙΚΗ (GR) .

ΜΕΡΟΣ ΣΤ'
ΑΚΥΡΩΣΕΙΣ

Δ Ι Ο Ρ Θ Ω Σ Η

Στο ΕΔΒΙ 07/2003 (Ορθή Επανάληψη), με ημερομηνία έκδοσης 03 Νοεμβρίου 2003, στην σελίδα 81, στην υπ' αριθμ. 20030600071 αίτηση σχεδίου ή υποδείγματος η σωστή επωνυμία της εταιρείας είναι : **CALZADOS ANATOMICOS CALANA S.L.** και όχι **CALZANOS ANATOMICOS CALANA S.L.**

Η ανωτέρω διόρθωση ισχύει και για το υπ' αριθμ. 6001688 πιστοποιητικό καταχώρησης σχεδίου ή υποδείγματος το οποίο έχει δημοσιευθεί στο ΕΔΒΙ 09/2003 με ημερομηνία έκδοσης 17 Οκτωβρίου 2003 στην σελίδα 31.

ΑΝΑΚΟΙΝΩΣΗ

ΑΠΟΦΑΣΗ ΤΟΥ ΔΙΟΙΚΗΤΙΚΟΥ ΣΥΜΒΟΥΛΙΟΥ

“Ορισμός τελών του ΟΒΙ για το έτος 2005”

Το Διοικητικό Συμβούλιο του ΟΒΙ, έχοντας υπόψη:

1. Τις διατάξεις των άρθρων 2 παρ. 10 εδάφιο ζ και 24 παρ. 6, του Νόμου 1733/1987 “Μεταφορά τεχνολογίας, εφευρέσεις, τεχνολογική καινοτομία και σύσταση Επιτροπής Ατομικής Ενέργειας” (ΦΕΚ 171, Α’),
2. Τα άρθρα 9 παρ. 1, 12 παρ. 1 και 18 του υπ’ αριθμ. 77/1988 Προεδρικού Διατάγματος “Διατάξεις εφαρμογής της σύμβασης για τη χορήγηση ευρωπαϊκών διπλωμάτων ευρεσιτεχνίας που κυρώθηκε με το νόμο 1607/1986” (ΦΕΚ 33, Α’),
3. Τα άρθρα 16 παρ. 1 και 17 του υπ’ αριθμ. 16/1991 Προεδρικού Διατάγματος “Διατάξεις εφαρμογής της σύμβασης για την συνθήκη συνεργασίας για τα διπλώματα ευρεσιτεχνίας που κυρώθηκε με τον νόμο 1883/1990” (ΦΕΚ 6, Α’),
4. Το άρθρο 9 παρ. 1, δ) του υπ’ αριθμ. 45/1991 Προεδρικού Διατάγματος “Νομική προστασία των τοπογραφιών προϊόντων ημιαγωγών σε συμμόρφωση με την οδηγία του Συμβουλίου των Ευρωπαϊκών Κοινοτήτων 87/54/ΕΟΚ της 16ης Δεκεμβρίου 1986 όπως συμπληρώθηκε από τις αποφάσεις 87/532/ΕΟΚ και 88/311/ΕΟΚ” (ΦΕΚ 24, Α’),
5. Το άρθρο 10 παρ. 1, 2 και 3 της υπ’ αριθμ. 30560/544/4-8-1997 κοινής υπουργικής απόφασης “Κατάθεση αίτησης στον ΟΒΙ για χορήγηση συμπληρωματικού πιστοποιητικού προστασίας για τα φυτοπροστατευτικά προϊόντα” (ΦΕΚ 665, Β’),
6. Το άρθρο 10 παρ. 1, 2 και 3 της υπ’ αριθμ. 14905/ΕΦΑ/3058/30-12-1997 κοινής υπουργικής απόφασης “Κατάθεση αίτησης στον ΟΒΙ για χορήγηση συμπληρωματικού πιστοποιητικού προστασίας για τα φάρμακα” (ΦΕΚ 1162 Β’),
7. Τα άρθρα τρίτο παρ. 4 και τέταρτο του Νόμου 2417/1996 “Κύρωση του Διακανονισμού της Χάγης για τη διεθνή κατάθεση των βιομηχανικών σχεδίων και υποδειγμάτων της 6ης Νοεμβρίου 1925, όπως αναθεωρήθηκε στη Χάγη στις 28 Νοεμβρίου 1960 και της Συμπληρωματικής Πράξης της Στοκχόλμης της 14ης Ιουλίου 1967, όπως τροποποιήθηκε στη Στοκχόλμη στις 28 Σεπτεμβρίου 1979” (ΦΕΚ 139, Α’),
8. Τα άρθρα 19, 20, 23, 24 και 29 του υπ’ αριθμ. 259/1997 Προεδρικού Διατάγματος “Διατάξεις εφαρμογής του Διακανονισμού της Χάγης για τη διεθνή κατάθεση των βιομηχανικών σχεδίων και υποδειγμάτων που κυρώθηκε με τον νόμο 2417/1996 και διατάξεις για τον εθνικό τίτλο προστασίας” (ΦΕΚ 185, Α’),
9. Τα πρακτικά της 11ης συνεδρίασης του Διοικητικού Συμβουλίου στις 30 Νοεμβρίου 2004, θέμα 4^ο: «Κανονισμός τελών έτους 2005»,

Α Π Ο Φ Α Σ Ι Ζ Ο Υ Μ Ε

Ορίζουμε το ύψος των τελών του Οργανισμού Βιομηχανικής Ιδιοκτησίας (ΟΒΙ) ως εξής:

Άρθρο 1

Ύψος τελών

ΕΥΡΩ

- | | |
|---|--------|
| 1. Τέλος κατάθεσης της αίτησης για χορήγηση Διπλώματος Ευρεσιτεχνίας ή Διπλώματος Τροποποίησης ή Πιστοποιητικού Υποδείγματος Χρησιμότητας (Άρθρο 24 παρ. 2 ν. 1733/1987). | 73,00 |
| 2. Τέλος κατάθεσης της μετάφρασης των Αξιώσεων Ευρωπαϊκής Αίτησης (Άρθρο 9 παρ. 1 Π.Δ. 77/1988). | 231,00 |
| 3. Τέλος κατάθεσης της μετάφρασης του Ευρωπαϊκού Διπλώματος Ευρεσιτεχνίας (Άρθρο 12 Π.Δ. 77/1988). | 299,00 |
| 4. Τέλος διαβίβασης Διεθνούς Αίτησης (PCT) (Άρθρο 16 παρ. 1 Π.Δ. 16/1991). | 115,00 |

5.	Τέλος κατάθεσης και καταχώρισης Τοπογραφίας Προϊόντων Ημιαγωγών (Άρθρο 9 παρ. 1,δ Π.Δ. 45/1991).....	231,00
6.	Τέλος καταχώρισης σύμβασης Μεταφοράς Τεχνολογίας (Άρθρο 24 παρ. 1 ν. 1733/1987).....	136,00
7.	Τέλος κατάθεσης της αίτησης για χορήγηση Συμπληρωματικού Πιστοποιητικού Προστασίας για τα Φυτοπροστατευτικά Προϊόντα (Άρθρο 10 παρ. 1 της ΚΥΑ 30560/544/4-8-1997).....	73,00
8.	Τέλος κατάθεσης της αίτησης για χορήγηση συμπληρωματικού πιστοποιητικού προστασίας για τα φάρμακα (Άρθρο 10 παρ. 1 της ΚΥΑ 14905 / ΕΦΑ/3058/30-12-1997).....	73,00
9.	Τέλος κατάθεσης και καταχώρισης σχεδίου ή υποδείγματος (Άρθρο 20 παρ. 6 του Π.Δ. 259/1997).....	44,00
10.	Πρόσθετο τέλος καταχώρισης για πολλαπλή κατάθεση σχεδίου ή υποδείγματος (μέχρι 50 σχέδια ή υποδείγματα) (Άρθρο 20 παρ. 5 του Π.Δ. 259/1997).....	8,00 (ανά επί πλέον σχέδιο ή υπόδειγμα)
11.	Τέλος για κάθε αξίωση που περιέχεται στην αίτηση για χορήγηση Διπλώματος Ευρεσιτεχνίας ή Διπλώματος Τροποποίησης ή Πιστοποιητικού Υποδείγματος Χρησιμότητας πέραν της δεκάτης (Άρθρο 8 παρ. 3 και 4 ν.1733/1987).....	17,00 (ανά αξίωση)
12.	Τέλος για τη σύνταξη της Έκθεσης Έρευνας (συμπεριλαμβανόμενης και της Τελικής Έκθεσης Έρευνας) (Άρθρο 8 παρ. 4 ν. 1733/1987).....	231,00
13.	Τέλος χορήγησης για τα Διπλώματα Ευρεσιτεχνίας ή τα Διπλώματα Τροποποίησης (Άρθρο 8 παρ. 11, άρθρο 18 παρ. 1 και 6, άρθρο 24 παρ. 1, ν. 1733/1987).....	95,00
14.	Τέλος χορήγησης για τα Πιστοποιητικά Υποδείγματος Χρησιμότητας (Άρθρο 19 παρ 5 και 6, άρθρο 24 παρ. 1, 1733/1987).....	57,00
15.	Τέλος δημοσίευσης σχεδίου ή υποδείγματος (Άρθρο 24 παρ. 2 του Π.Δ. 259/1997).....	14,00
16.	Πρόσθετο τέλος δημοσίευσης για πολλαπλή κατάθεση σχεδίου ή υποδείγματος (μέχρι 50 σχέδια ή υποδείγματα) (Άρθρο 20 παρ. 5 του Π.Δ. 259/1997).....	3,00 (ανά επί πλέον σχέδιο ή υπόδειγμα)
17.	Τέλος αναβολής της δημοσίευσης σχεδίου ή υποδείγματος (Άρθρο 23 παρ. 1 του Π.Δ. 259/1997).....	14,00
18.	Πρόσθετο τέλος αναβολής της δημοσίευσης για πολλαπλή κατάθεση σχεδίου ή υποδείγματος (μέχρι 50 σχέδια ή υποδείγματα) (Άρθρο 20 παρ. 5 του Π.Δ. 259/1997).....	3,00 (ανά επί πλέον σχέδιο ή υπόδειγμα)
19.	Τέλος για καταχώριση Μεταβιβάσεων ή Αδειών Εκμετάλλευσης ή άλλων Τροποποιήσεων Δικαιωμάτων ή Αλλαγής Επωνυμίας ή Νομικής Μορφής δικαιούχου Διπλώματος Ευρεσιτεχνίας ή Διπλώματος Τροποποίησης ή Πιστοποιητικού Υποδείγματος Χρησιμότητας ή Πιστοποιητικού Καταχώρισης Τοπογραφίας Προϊόντων Ημιαγωγών ή Συμπληρωματικού Πιστοποιητικού Προστασίας Φυτοπροστατευτικών Προϊόντων ή Συμπληρωματικού Πιστοποιητικού Προστασίας για τα Φάρμακα.(Άρθρο 24 παρ. 1 και 2 ν. 1733/1987).....	136,00
20.	Τέλος για καταχώριση μεταβιβάσεων ή αδειών εκμετάλλευσης ή άλλων τροποποιήσεων δικαιωμάτων ή αλλαγής επωνυμίας ή νομικής μορφής δικαιούχου σχεδίου ή υποδείγματος (Άρθρο 19 παρ. 3 του Π.Δ. 259/1997).....	58,00
21.	Τέλος για τη μετατροπή Διπλώματος Τροποποίησης σε Κύριο Δίπλωμα (Άρθρο 18 παρ. 4 ν. 1733/1987).....	152,00
22.	Ετήσια τέλη για την προστασία των Διπλωμάτων Ευρεσιτεχνίας: (Άρθρο 24 παρ. 2, ν. 1733/1987).	
	Πρώτος χρόνος προστασίας	0,00
	Δεύτερος χρόνος προστασίας	0,00
	Τρίτος χρόνος προστασίας	36,00
	Τέταρτο χρόνος προστασίας	46,00
	Πέμπτος χρόνος προστασίας	54,00
	Έκτος χρόνος προστασίας	70,00
	Έβδομος χρόνος προστασίας	84,00
	Ογδοός χρόνος προστασίας	98,00
	Ένατος χρόνος προστασίας	114,00

Δέκατος	χρόνος προστασίας	134,00
Ενδέκατος	χρόνος προστασίας	154,00
Δωδέκατος	χρόνος προστασίας	184,00
Δέκατος τρίτος	χρόνος προστασίας	214,00
Δέκατος τέταρτος	χρόνος προστασίας	242,00
Δέκατος πέμπτος	χρόνος προστασίας	272,00
Δέκατος έκτος	χρόνος προστασίας	322,00
Δέκατος έβδομος	χρόνος προστασίας	358,00
Δέκατος όγδοος	χρόνος προστασίας	392,00
Δέκατος ένατος	χρόνος προστασίας	430,00
Εικοστός	χρόνος προστασίας	472,00
23. Ετήσια τέλη του Συμπληρωματικού Πιστοποιητικού Προστασίας για τα Φυτοπροστατευτικά Προϊόντα (Άρθρο 10 παρ. 2 της ΚΥΑ 30560/544/4-8-1997).		
Πρώτος	χρόνος προστασίας	498,00
Δεύτερος	χρόνος προστασίας	528,00
Τρίτος	χρόνος προστασίας	556,00
Τέταρτος	χρόνος προστασίας	586,00
Πέμπτος	χρόνος προστασίας	616,00
24. Ετήσια τέλη προστασίας για το συμπληρωματικό πιστοποιητικό προστασίας για τα φάρμακα (Άρθρο 10 παρ. 2 της ΚΥΑ 14905/ΕΦΑ/3058/30-12-1997).		
Πρώτος	χρόνος προστασίας	498,00
Δεύτερος	χρόνος προστασίας	528,00
Τρίτος	χρόνος προστασίας	556,00
Τέταρτος	χρόνος προστασίας	586,00
Πέμπτος	χρόνος προστασίας	616,00
25. Ετήσια τέλη για την προστασία των Πιστοποιητικών Υποδείγματος Χρησιμότητας: (Άρθρο 19 παρ. 6 και άρθρο 24 παρ. 2 ν. 1733/1987).		
Πρώτος	χρόνος προστασίας	0,00
Δεύτερος	χρόνος προστασίας	0,00
Τρίτος	χρόνος προστασίας	30,00
Τέταρτος	χρόνος προστασίας	38,00
Πέμπτος	χρόνος προστασίας	46,00
Έκτος	χρόνος προστασίας	56,00
Έβδομος	χρόνος προστασίας	68,00
26. Τέλη πενταετούς προστασίας βιομηχανικών σχεδίων και υποδειγμάτων.		
Τέλος πρώτης πενταετούς προστασίας (Άρθρο 20 παρ. 6 του Π.Δ. 259/1997).	14,00
Τέλος ανανέωσης δεύτερης πενταετούς προστασίας (Άρθρο 29 παρ. 2 του Π.Δ. 259/1997).	58,00
Τέλος ανανέωσης τρίτης πενταετούς προστασίας (Άρθρο 29 παρ. 2 του Π.Δ. 259/1997).	58,00
Τέλος ανανέωσης τέταρτης πενταετούς προστασίας (Άρθρο 29 παρ. 2 του Π.Δ. 259/1997).	72,00
Τέλος ανανέωσης πέμπτης πενταετούς προστασίας (Άρθρο 29 παρ. 2 του Π.Δ. 259/1997).	88,00
27. Τέλος για χορήγηση Πιστοποιητικών Προτεραιότητας από τον OBI για τίτλους βιομηχανικής ιδιοκτησίας (Άρθρο 2 παρ. 13 δ) ν. 1733/1987).		
	41,00
28. Τέλος για χορήγηση άλλων Βεβαιώσεων από τον OBI (Άρθρο 2 παρ. 13 εδ. δ) ν.1733/1987).		
	14,00
29. Τέλος αγοράς του Ειδικού Δελτίου Βιομηχανικής Ιδιοκτησίας (ΕΔΒΙ) ως ακολούθως:		
α) Σε έντυπη μορφή, ως εξής:		
· Τεύχος Α' "Ευρεσιτεχνίες" ανά αντίτυπο		4,00
· Τεύχος Β' "Σχέδια και υποδείγματα" ανά αντίτυπο		4,00
· Ετήσια συνδρομή Εσωτερικού ανά Τεύχος Α' ή Β.		44,00
· Ετήσια συνδρομή Εσωτερικού για τα Τεύχη Α' και Β' μαζί.....		66,00
· Ετήσια συνδρομή Εξωτερικού ανά Τεύχος Α' ή Β		88,00
· Ετήσια συνδρομή Εξωτερικού για τα Τεύχη Α' και Β' μαζί		132,00
β) Σε οπτικό δίσκο (CD), ως εξής:		
· Τεύχη Α' και Β' μαζί ανά δίσκο		2,00
· Ετήσια συνδρομή Εσωτερικού για τα Τεύχη Α' και Β' μαζί.....		22,00
· Ετήσια συνδρομή Εξωτερικού για τα Τεύχη Α' και Β' μαζί.....		44,00
γ) Ετήσια συνδρομή για τα Τεύχη Α' και Β' μαζί σε έντυπη μορφή και σε οπτικό δίσκο (CD) ταυτόχρονα		
· Ετήσια συνδρομή Εσωτερικού		77,00
· Ετήσια συνδρομή Εξωτερικού		154,00

δ) Ετήσια συνδρομή για την πρόσβαση και στα δύο Τεύχη του ΕΔΒΙ στις ιστοσελίδες του ΟΒΙ. (Άρθρο 4 παρ. 3, άρθρο 24 παρ. 1 ν. 1733/1987)	0,00
30. Τέλος Αντιγράφων Τίτλων Βιομηχανικής Ιδιοκτησίας	
Απλών Εφάπαξ	1,00
Ανά σελίδα μετά την εικοστή	0,10
Βεβαιωμένων Εφάπαξ	14,00
Ανά σελίδα μετά την εικοστή (Άρθρο 2 παρ. 13 εδ. δ) ν. 1733/1987).....	0,10
Αλλοδαπών τίτλων (κατόπιν παραγγελίας στο εξωτερικό).....	0,80
.....	(ανά σελίδα)
31. Τέλος για εκθέσεις προέρευνας (για χρόνο απασχόλησης έως 4 ώρες)	58,00
Επιπλέον των 4 ωρών (Άρθρο 24 παρ. 1, ν.1733/1987).....	14,00
	(ανά ώρα)
32. Τέλος για τη Γνωμοδότηση από τον ΟΒΙ σύμφωνα με το άρθρο 13 παρ. 5 ν. 1733/1987 (παροχή υπηρεσίας).....	Κατά περίπτωση καθορίζεται από το Δ.Σ. του Ο.Β.Ι.

Άρθρο 2

Εκπτώσεις επί των οφειλόμενων τελών

1. Για την περίπτωση που αναφέρεται στο άρθρο 12 παράγραφος 6 του ν.1733/1987, το ποσοστό έκπτωσης ορίζεται σε 40% επί των οφειλόμενων ετήσιων τελών που αφορούν τα δύο έτη ισχύος της δήλωσης.
2. Για την περίπτωση που αναφέρεται στο άρθρο 22 παράγραφος 6 του ν.1733/1987, το ποσοστό έκπτωσης ορίζεται σε 40% επί των οφειλόμενων στον ΟΒΙ ετήσιων τελών προστασίας τυχόν διπλωμάτων ευρεσιτεχνίας των συμβαλλομένων. Η έκπτωση αφορά μόνον τα τρία έτη προστασίας του διπλώματος ή των διπλωμάτων ευρεσιτεχνίας που έπονται της κατάθεσης της σύμβασης μεταφοράς τεχνολογίας.
3. Για την περίπτωση συναίνεσης του δικαιούχου σε παραχώρηση άδειας εκμετάλλευσης σχεδίου ή υποδείγματος που αναφέρεται στο άρθρο 19 παρ. 3 του ΠΔ 259/1997, το ποσοστό έκπτωσης ορίζεται σε 40% επί των οφειλόμενων κατ' αναλογία ετήσιων τελών που αφορούν τα δύο έτη ισχύος της δήλωσης.

Άρθρο 3

Τρόπος πληρωμής

1. Τα τέλη που οφείλονται στον ΟΒΙ μπορεί να καταβάλλονται:
 - α. Με πληρωμή τοις μετρητοίς στο ταμείο του Λογιστηρίου του ΟΒΙ στην Αθήνα.
 - β. Με πληρωμή κατ' ευθείαν σε τραπεζικό λογαριασμό του ΟΒΙ.
 - γ. Με έμβασμα ή εντολή τηλεφωνική σε συνεργαζόμενες με τον ΟΒΙ τράπεζες.
 - δ. Με επιταγή που εκδόθηκε για λογαριασμό του ΟΒΙ από τράπεζα ή ταχυδρομικό ταμειούχιο (τραπεζική ή ταχυδρομική επιταγή).
 - ε. Με προσωπική επιταγή που εκδόθηκε για λογαριασμό του ΟΒΙ.
2. Η ημερομηνία καταβολής καθορίζεται σύμφωνα με το άρθρο 24 παρ. 4 του ν.1733/1987 ως εξής:
 - α. Για την περίπτωση α της προηγούμενης παραγράφου, ως ημερομηνία καταβολής θεωρείται η ημερομηνία είσπραξης από το ταμείο του ΟΒΙ.
 - β. Για την περίπτωση β της προηγούμενης παραγράφου, ως ημερομηνία καταβολής θεωρείται η ημερομηνία εισόδου του ποσού στον τραπεζικό λογαριασμό του ΟΒΙ, σύμφωνα με τα έγγραφα που χορηγεί η Τράπεζα, εφ' όσον τηρηθούν οι επιμέρους προϋποθέσεις που καθορίζονται με εσωτερική εγκύκλιο (Απόφαση Γενικού Διευθυντή).
 - γ. Για την περίπτωση γ της προηγούμενης παραγράφου, ως ημερομηνία καταβολής θεωρείται η ημερομηνία κατάθεσης του ποσού στην συνεργαζόμενη τράπεζα.

- δ. Για την περίπτωση δ της προηγούμενης παραγράφου, ως ημερομηνία καταβολής θεωρείται η ημερομηνία κατάθεσης της επιταγής στο ταμείο του ΟΒΙ.
- ε. Για την περίπτωση ε της προηγούμενης παραγράφου, ως ημερομηνία καταβολής θεωρείται η ημερομηνία κατάθεσης της επιταγής στο ταμείο του ΟΒΙ.
3. Τα τυχόν έξοδα έκδοσης των εντολών και επιταγών που αναφέρονται στις περιπτώσεις της παραγράφου 1 του παρόντος άρθρου βαρύνουν τον εντολέα.
4. Τα όρια των ποσών που μπορούν να καταβληθούν στο Ταμείο του ΟΒΙ σύμφωνα με τις περιπτώσεις α, δ και ε της παραγράφου 1 του παρόντος άρθρου καθορίζονται σε Ευρώ 6.000,00 ανά περίπτωση.

Άρθρο 4

Έναρξη ισχύος - Διάρκεια

Η απόφαση αυτή ισχύει από την 1 Ιανουαρίου 2005 μέχρι και την 31 Δεκεμβρίου 2005 και δημοσιεύεται στο Ειδικό Δελτίο Βιομηχανικής Ιδιοκτησίας (Ε.Δ.Β.Ι.).

Αθήνα, 30 Νοεμβρίου 2004

ΓΙΑ ΤΟ ΔΙΟΙΚΗΤΙΚΟ ΣΥΜΒΟΥΛΙΟ
Ο ΠΡΟΕΔΡΟΣ

ΓΕΩΡΓΙΟΣ ΚΟΥΜΑΝΤΟΣ

ΣΥΝΑΡΟΜΕΣ ΓΙΑ ΤΟ ΕΔΒΙ

α) Σε έντυπη μορφή, ως εξής:	
Τεύχος Α' "Ευρεσιτεχνίες" ανά αντίτυπο	EYPΩ24,00
Τεύχος Β' "Σχέδια και υποδείγματα" ανά αντίτυπο	EYPΩ24,00
Ετήσια συνδρομή Εσωτερικού ανά Τεύχος Α' ή Β'	EYPΩ44,00
Ετήσια συνδρομή Εσωτερικού για τα Τεύχη Α' και Β' μαζί	EYPΩ66,00
Ετήσια συνδρομή Εξωτερικού ανά Τεύχος Α' ή Β'	EYPΩ88,00
Ετήσια συνδρομή Εξωτερικού για τα Τεύχη Α' και Β' μαζί	EYPΩ132,00
β) Σε οπτικό δίσκο (CD), ως εξής:	
Τεύχη Α' και Β' μαζί ανά δίσκο	EYPΩ22,00
Ετήσια συνδρομή Εσωτερικού για τα Τεύχη Α' και Β' μαζί	EYPΩ22,00
Ετήσια συνδρομή Εξωτερικού για τα Τεύχη Α' και Β' μαζί	EYPΩ44,00
γ) Ετήσια συνδρομή για τα Τεύχη Α' και Β' μαζί σε έντυπη μορφή και σε οπτικό δίσκο (CD) ταυτόχρονα	
Ετήσια συνδρομή Εσωτερικού	EYPΩ77,00
Ετήσια συνδρομή Εξωτερικού	EYPΩ154,00
δ) Ετήσια συνδρομή για την πρόσβαση και στα δύο Τεύχη του ΕΔΒΙ στις ιστοσελίδες του ΟΒΙ	EYPΩ0,00

Κάθε ενδιαφερόμενος μπορεί να προμηθεύεται το ΕΔΒΙ ή να ζητήσει να γίνει συνδρομητής από τον:

Οργανισμό Βιομηχανικής Ιδιοκτησίας (ΟΒΙ)
Παντανάσσης 5
151 25 Παράδεισος Αμαρουσίου
τηλ.: 2106828231

SUBSCRIPTIONS FOR THE INDUSTRIAL PROPERTY BULLETIN

a) In printed form:		
Volume A': "Patents", price per issue	EURO	4,00
Volume B': "Designs and Industrial Models", price per issue	EURO	4,00
Annual domestic subscription price per Volume A' or B'	EURO	44,00
Annual domestic subscription for both Volumes (A' and B')	EURO	66,00
Annual foreign subscription, price per Volume A' or B'	EURO	88,00
Annual foreign subscription for both Volumes (A' and B')	EURO	132,00
b) On compact disc (CD):		
Volume A' and B', price per disc	EURO	2,00
Annual domestic subscription for both Volumes (A' and B')	EURO	22,00
Annual foreign subscription for both Volumes (A' and B')	EURO	44,00
c) Annual subscription for both Volumes (A' and B') in printed form and on compact disc (CD) simultaneously		
Annual domestic subscription	EURO	77,00
Annual foreign subscription	EURO	154,00
d) Annual subscription for access to both Volumes (A' and B') displayed on the OBI's website pages	EURO	0,00

For bulletin purchasing or subscription information, please contact:

5 Pandanassis Str.
151 25 Paradissos Amaraousiou
Athens - Greece
tel.: (0030210) 6828231