

It is said that design is
half of the success, in our
case a very important half.

It is said that design is half of the success, in our case a very important half.

Being desirable and unique / Design μοναδικό και ποθητό

Being Eco friendly / Design φιλικό προς το περιβάλλον

Being Informative / Ειλικρινής ενημερωτική επικοινωνία

Being User friendly / Design φιλικό προς τον καταναλωτή

Our Brand

KORRES

Greek Pharmacist, George Korres
Founded KORRES based on his passion
for capturing the best of nature.
Inspired by the most powerful natural
ingredients and traditions of Greece,
KORRES delivers clinically proven
results with formulations that reflect
a meticulous attention to detail that
is the heart of everything we do.

A B I
A M M
S B K



Being desirable and unique
Design μοναδικό και προθητό

DESIGN OBSESSION / design εμμονή

Design is one of our few obsessions; our team - passionate about aesthetics, materials, craftsmanship - is attentive to the smallest of details and wishes to constantly reinvent visually the values of KORRES.

Το Design είναι μία από τις “εμμονές” μας. Η ομάδα μας διέπεται από πάθος για την αισθητική, τα υλικά, την ποιότητα, τις μικρές λεπτομέρειες. Επιθυμεί να επανεξετάζει και να εξελίσσει τις αισθητικές αξίες KOPPEΣ.



Being desirable and unique
Design μοναδικό και ποθητό

BEING DESIRABLE / επιθυμητά προϊόντα

Going against yesteryears' perceptions, natural products have to be desirable; great scent, great texture, great packaging, an overall feeling of pleasure !

Ενάντια σε παλαιότερες αντιλήψεις , τα φυσικά προϊόντα πρέπει να είναι επιθυμητά.

Όμορφα αρώματα, ωραίες υφές, όμορφο packaging και πάνω από όλα αίσθηση χαράς!

Being desirable and unique
Design μοναδικό και ποθητό

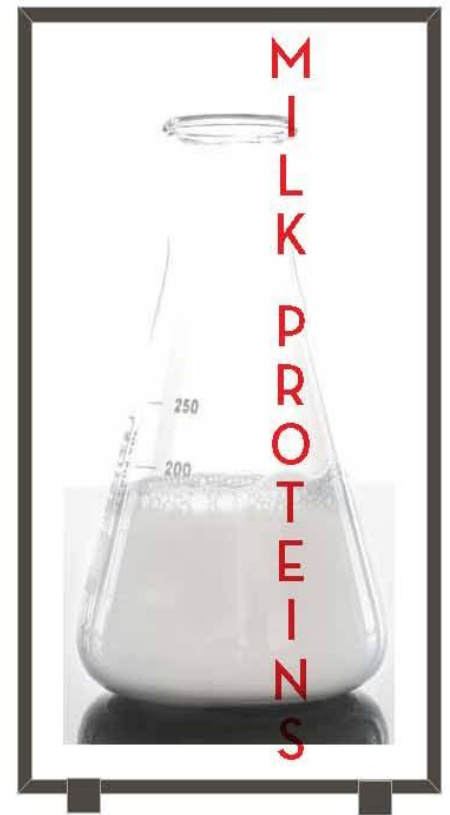
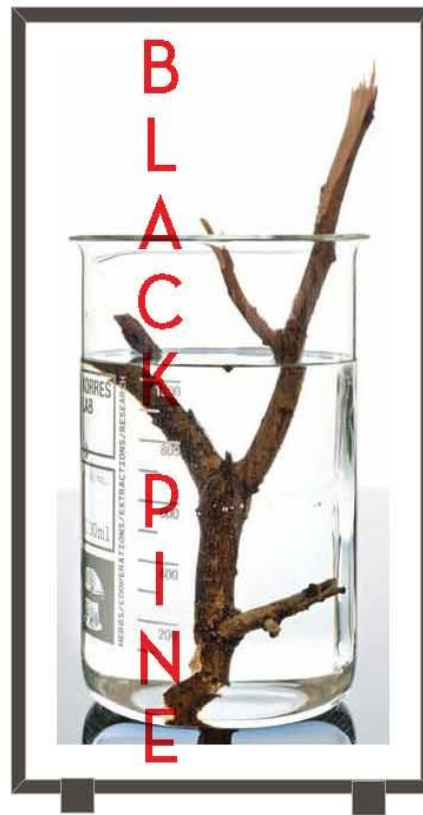
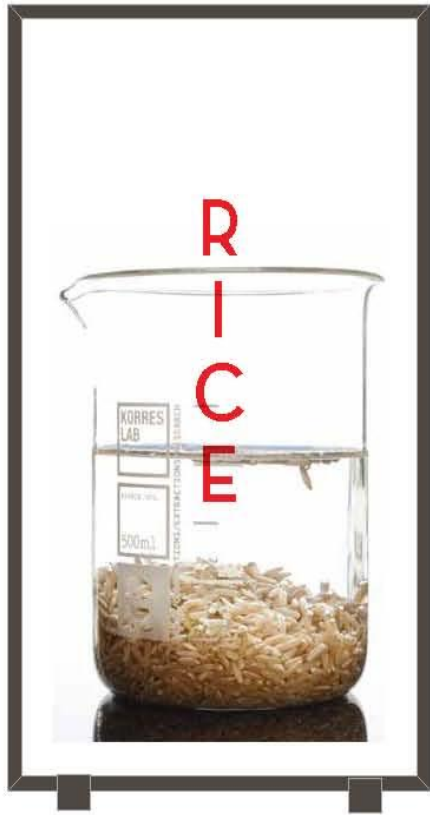

beautiful ingredients
όμορφα συστατικά

Being desirable and unique
Design μοναδικό και ποθητό



PACKAGING
beautiful ingredients
όμορφα συστατικά

Being desirable and unique
Design μοναδικό και ποθητό



PACKAGING

carefully selected materials and details
υλικά και λεπτομέρειες επιλεγμένα με προσοχή



Being desirable and unique
Design μοναδικό και ποθητό

Paris store



POINT OF SALE / ΣΗΜΕΙΑ ΠΩΛΗΣΗΣ

New York store



Being desirable and unique
Design μοναδικό και πωθητό

Athens Extra Schengen Airport store

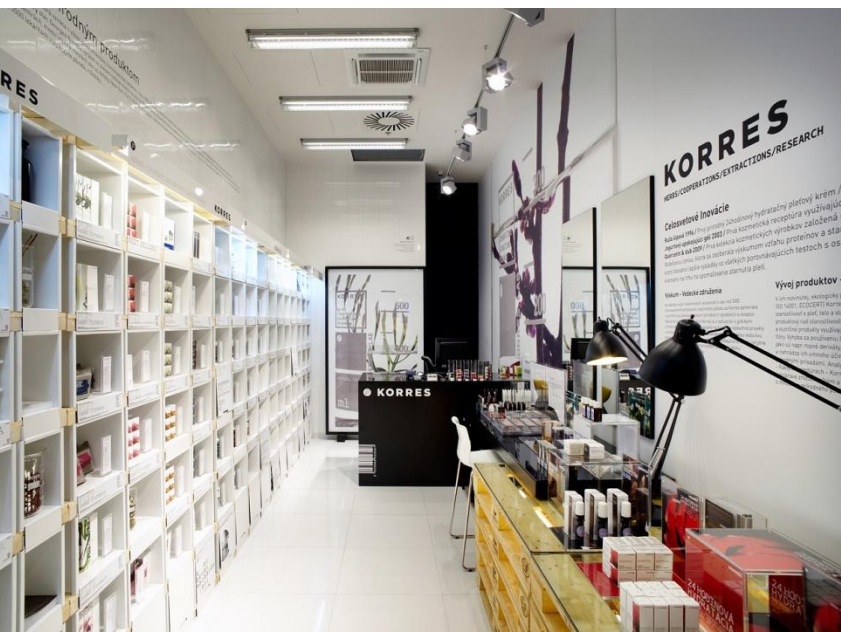

POINT OF SALE / ΣΗΜΕΙΑ ΠΩΛΗΣΗΣ

Bratislava store



Being desirable and unique
Design μοναδικό και προθητό

London store



POINT OF SALE / ΣΗΜΕΙΑ ΠΩΛΗΣΗΣ
Barcelona Store



Being desirable and unique
Design μοναδικό και ποθητό



POINT OF SALE / ΣΗΜΕΙΑ ΠΩΛΗΣΗΣ
Athens, The Mall store



Being desirable and unique
Design μοναδικό και προθητό



EXHIBITIONS / ΕΚΘΕΣΕΙΣ

Korres Official Brand Launch Brazil, MuBE Sao Paulo



Being desirable and unique
Design μοναδικό και προθητό



FACILITIES / ΕΓΚΑΤΑΣΤΑΣΕΙΣ
Oinofyta production plant and offices
Εργοστάσιο και γραφεία στα Οινόφυτα



Being desirable and unique
Design μοναδικό και πωθητό



Being desirable and unique
Design μοναδικό και ποθητό

DESIGN AWARDS / ΒΡΑΒΕΙΑ



- 2002 - Gold Award, Packaging & Praise for Corporate Identity,
- 2004 - Gold Star, Packaging, Skin and Body care range, Packaging Stars Awards, Association of Greek Manufacturers of Packaging and Materials [Greece]
 - Gold Award, Print Advertising, Illustration and Graphic Design Awards [Greece]
 - Gold Award, Print Advertising, Illustration and Graphic Design Awards [Greece]
 - Best Packaging, Gold, Korres Liquid Hand Soaps, Ermis Awards - Association of Communication & Advertising Companies [Greece]
 - Best Packaging, Bronze, Korres Skincare range, Ermis Awards - Association of Communication & Advertising Companies [Greece]
- 2005 - Gold Award, Korres BOOKS logo, Illustration and Graphic Design Awards [Greece]
- 2006 - Best Product Identity and Packaging Award, Gold, Kozani Crocus, Ermis Awards - Association of Communication & Advertising Companies [Greece]
 - Best Promotional Materials/Structures, Gold, Korres Colour, Ermis Awards - Association of Communication & Advertising Companies [Greece]
 - Star, Packaging, Kozani Crocus, Packaging Stars Awards, Association of Greek Manufacturers of Packaging and Materials [Greece]
 - Honor, Korres Gift Boxes, Packaging Stars Awards, Association of Greek Manufacturers of Packaging and Materials [Greece]
- 2007 - Best Product Identity and Packaging, Silver, Korres Bag, Ermis Awards - Association of Communication & Advertising Companies [Greece]
- 2008 - Store Graphics Honor, Korres Glasgow Store, Illustration and Graphic Design Awards [Greece]
 - Packaging Honor, Korres Acne range, Illustration and Graphic Design Awards [Greece]
 - Packaging Honor, Korres Men's range, Illustration and Graphic Design Awards [Greece]
 - Honor, Korres US Flagship Store (Soho, New York), Illustration and Graphic Design Awards [Greece]
 - Graphic Design Honor, Korres Men's range press kit, Illustration and Graphic Design Awards [Greece]
 - ICN Award: Recognizing Creativity, Korres Natural Products, International Cosmetic News and HBA Global Expo Awards [US]
 - Star, Packaging, Korres Men's Range, Packaging Stars Awards, Association of Greek Manufacturers of Packaging and Materials [Greece]
 - Star, Packaging, Korres pouch, Packaging Stars Awards, Association of Greek Manufacturers of Packaging and Materials [Greece]
 - Best Corporate Brochure Design, Silver, Korres Stores Brochure, Ermis Awards - Association of Communication & Advertising Agencies [Greece]
- 2009 - Best Brochure Design Award, Korres Frag-zine, Illustration and Graphic Design Awards [Greece]
 - Packaging Honor, Korres Fragrances, Illustration and Graphic Design Awards [Greece]



Being desirable and unique
Design μοναδικό και ποθητό

PUBLICATIONS / ΔΗΜΟΣΙΕΥΣΕΙΣ

Taschen edition, **Package Design Now!**,

the ultimate resource on contemporary design for packaging worldwide. In its effort to pay tribute to what makes a great packaging design, Taschen has dedicated to k2 Design, the Athens-based team behind the Korres packaging, a record six-page spread in their **Personal Care & Beauty** section, allowing this successful-design-story to stand out among over 35 high-profile brands.

Η Κορρές Φυσικά Προϊόντα με πολυάριθμες παγκόσμιες διακρίσεις τόσο σε προϊόντα όσο και σε άρθρα αισθητική, καταλαμβάνει 'κεντρική θέση' στην πρόσφατη έκδοση του οίκου Taschen με τίτλο **Package Design Now!** – τον απόλυτο οδηγό του σύγχρονου design σε επίπεδο συσκευασίας διεθνώς.

Στο πλαίσιο της σκιαγράφησης των παραμέτρων που ορίζουν τον εξαιρετικό σχεδιασμό μίας συσκευασίας, ο οίκος Taschen αφιέρωσε στην **k2 Design** – την ομάδα του **Γιάννη Κουρούδη**, που 'ευθύνεται' για τις συσκευασίες των προϊόντων – εκτενές άρθρο έξι [6] σελίδων στην ενότητα Personal Care & Beauty. Εξαιρετικά σημαντική, η συμβολή του **Σταύρου Παπαγιάννη** [Stage Design Office], επικεφαλής της Εικαστικής Σύνθεσης Φωτογραφιών για τη μάρκα.

Με τον τρόπο αυτό, η ιστορία του 'επιτυχημένου design Κορρές' ξεχώρισε μεταξύ περισσότερων από 35 ιδιαίτερα γνωστών brands.



It is said that design is half of the success, in our case a very important half.

Being Eco friendly / Design φιλικό προς το περιβάλλον

Being desirable and unique
Design φιλικό προς το περιβάλλον



Being desirable and unique
Design φιλικό προς το περιβάλλον

Avoid excess packaging



BODY PACKAGING NOT USING BOXES
ΣΥΣΚΕΥΑΣΙΑ ΣΩΜΑΤΟΣ ΧΩΡΙΣ ΚΟΥΤΙΑ

Being desirable and unique
Design φιλικό προς το περιβάλλον

Avoid excess packaging



HAIR PACKAGING NOT USING BOXES
ΣΥΣΚΕΥΑΣΙΑ ΜΑΛΛΙΩΝ ΧΩΡΙΣ ΚΟΥΤΙΑ



FACE LOTION PP BOTTLE & PP CAP

ΛΩΣΙΟΝ ΠΡΟΣΩΠΟΥ ΚΑΠΑΚΙ ΚΑΙ ΜΠΟΥΚΑΛΙ PP

Being desirable and unique
Design φιλικό προς το περιβάλλον

Avoid over packaging

Use eco-friendly recycled and / or recyclable materials:

- glass
- carton
- PE - PP – PET plastics
- metal
- wood



CUBRICK DISPLAY SYSTEM



Being desirable and unique
Design φιλικό προς το περιβάλλον

Avoid excess packaging

Use eco-friendly recycled and / or recyclable materials

Create designs that allows to separate materials

It is said that design is
half of the success, in our
case a very important half.

Being Informative / ειλικρινής ενημερωτική επικοινωνία

Being informative

Ειλικρινής ενημερωτική επικοινωνία

quercetin & oak/ antiageing & antiwrinkle night cream/ all skin types

The Korres Research & Development Lab in cooperation with the National Hellenic Research Foundation has studied antiageing at cellular level through the function of proteasome, an essential shield mechanism of cell proteins like collagen and elastin. Highly-effective flavonoid Quercetin activates proteasome to prolong skin cell lifespan and act as a restorer on all ageing signs.

In vitro studies on fibroblasts (epidermal cells) prove Oak derived Quercetin's impact on vital biological ageing markers:

- Up to 39% reduction of free radicals within cells
- Repairing activity on already aged cells which revert to the young cell phenotype (photographed under the microscope)

In vitro studies
Quercetin & Oak skincare stimulates cell growth and protein synthesis within 24 hours.

In vivo clinical studies (self-evaluation test / 4 weeks of use)

- 85% of users noticed visible wrinkle reduction
- 100% of users noticed significant increase in skin elasticity
- 100% of users noticed significant skin texture improvement (softer and more even, compact skin)

Dermatologically tested
Δερματολογικά ελεγμένη

40mL e 1.35 Fl. Oz.

KORRES ATHENS
ΓΙΑ ΟΛΟΥΣ ΤΟΥΣ ΤΥΠΟΥΣ ΔΕΡΜΑΤΟΣ
ΚΕΡΣΕΤΙΝΗ & ΒΕΛΑΝΙΔΙΑ
ΑΝΤΙΡΥΤΙΔΙΚΗ
& ΑΝΤΙΓΗΡΑΝΤΙΚΗ
ΚΡΕΜΑ ΝΥΧΤΑΣ

κερσετίνη & βελανιδιά/ αντιρυτιδική και αντιγηραντική κρέμα νύχτας/ για όλους τους τύπους δέρματος
Το Εργαστήριο Έρευνας & Ανάπτυξης Korres και το Εθνικό Ίδρυμα Ερευνών μελέτησαν την προστασία από τη γήρανση σε κυτταρικό επίπεδο μέσω της δράσης του πρωτεασώματος με σκοπό τη μακροζωία του κυττάρου. Ενισχυμένο από το ισχυρά φλαβονοειδές Κερσετίνη, το πρωτεασώμα δρα επανορθωτικά στα σημάδια του χρόνου.

In vitro μελέτες επιβεβαιώνουν τη δράση της Κερσετίνης:

- Μείωση ως και 39% του ενδοκυτταρικού οξειδωτικού φορτίου
- Επανορθωτική δράση σε ήδη γηρασμένα κύτταρα που επανακτούν το νεανικό τους φαινότυπο

In vitro μελέτες
Η σειρά Κερσετίνη & Βελανιδιά ενεργοποιεί την παραγωγή νέων κυττάρων και τη σύνθεση πρωτεϊνών από το πρωτό 24ωρο.

In vivo κλινικές μελέτες (test αυτοεξιολόγησης / 4 εβδομάδες χρήσης)

- 85% των γυναικών διαπίστωσαν ορατή μείωση της εμφάνισης των ρυτίδων
- 100% των γυναικών διαπίστωσαν σημαντική αύξηση της ελαστικότητας του δέρματος
- 100% των γυναικών διαπίστωσαν σημαντική βελτίωση της υφής της επιδερμίδας τους (δέρμα πιο απαλό, συμπαγές, λείο)

ΣΕ ΣΥΝΕΡΓΑΣΙΑ ΜΕ ΤΟ ΕΘΝΙΚΟ ΙΔΡΥΜΑ ΕΡΕΥΝΩΝ,
ΙΝΣΤΙΤΟΥΤΟ ΒΙΟΛΟΓΙΚΩΝ ΕΡΕΥΝΩΝ ΚΑΙ ΒΙΟΤΕΧΝΟΛΟΓΙΑΣ
PATENT PENDING

QUERCETIN & OAK NIGHT CREAM	FORMULA FACTS 96.3% Natural content NO Mineral Oil NO Petrolatum/Paraffin Wax NO Silicones NO Parabens NO Propylene Glycol NO Ethanolamines NO PEG NO SLES NO ALES NO Phthalates NO Synthetic dye YES Fragrance NO Polycyclic Musk YES pH-neutral NO Alcohol NO Retinol NO Animal by-products NO Animal testing YES Suitable for vegetarians NO Wheat NO Nuts Non wheat/ nut free facility
PACKAGING FACTS	
ALL PACKAGING COMPONENTS ARE RECYCLABLE (paper, glass, PP)	

Ingredients : Aqua, Glyceril Stearate Citrate, Dicaprylyl Carbonate, Glycerin, Triheptanoin, Behenyl Alcohol, Glyceryl Stearate, Simmondsia Chinensis (Jojoba) Seed Oil, Beeswax, Cetearyl Alcohol, Ananarthus Cruentus Seed Extract, Helianthus Annuus (Sunflower) Seed Oil, Lecithin, Punica Granatum Seed Oil, Sucrose, Alanine, Arginine, Caprylic/Capric Triglyceride, Caprylyl Glycol, Chamomilla Recutita (Matricaria) Flower Extract, Galactooabinan, Glyceryl Oleate, Glycine Soja (Soybean) Oil, Glycine Soja (Soybean) Sterols, Hydrogenated Vegetable Oil, Hydrolyzed Myrtus Communis Leaf Extract, Moutrea Flavaniolis Extract, Parfum, PCA, Phenoxethanol, Quercetin Caprylate, Quercus Robur Bark Extract, Rosmarinus Officinalis (Rosemary) Leaf Extract, Serine, Silica Dimethyl Silylate, Sodium Glucopateate, Threonine, Tocopherol, Tocopheryl Acetate, Vitis Vinifera (Grape) Seed Oil, Xanthan Gum.



WWW.KORRES.COM

KORRES NATURAL PRODUCTS
K. Mavrou 20-26, 116 33, Athens
20-26, K. Manou St., 116 33, Athens, Greece
T +30 210 756 5800 F +30 210 756 2122
Made in Greece





Being informative

Ειλικρινής ενημερωτική επικοινωνία

FORMULA FACT

Korres set new standards by allowing the product to educate consumers. Through the introduction of a transparent and analytical ingredient table, Formula Facts – featured on the side of each product – Korres uses its packaging to help consumers make their choice in an honest and genuine customer-caring approach. The table makes extended reference to the formula itself and its natural content, while also addressing frequently asked questions such as the ones about animal testing or vegetarian/vegan-friendly use.

Είναι εξαιρετικά σημαντική για εμάς η ειλικρινής, διάφανη επικοινωνία με όσους επιλέγουν τα προϊόντα μας. Τα τελευταία χρόνια είναι ευρύτατα διαδεδομένη στη βιομηχανία των καλλυντικών η πρακτική οικειοποίησης «πράσινων» στοιχείων [greenwashing]. Πολλές εταιρείες παρουσιάζουν τα προϊόντα τους ως φυσικά ενώ χρησιμοποιούν ένα ελάχιστο ποσοστό φυσικών πρώτων υλών ή ισχυρίζονται ότι αποφεύγουν τη χρήση συγκεκριμένων ουσιών ενώ στην πραγματικότητα επιλέγουν άλλες πολλαπλά πιο επικίνδυνες. Το επίπεδο παραπληροφόρησης γύρω από τα φυσικά καλλυντικά σε συνδυασμό με τη δυσκολία κατανόησης των συστατικών που αναγράφονται στις συσκευασίες, καθιστά ακόμα πιο δύσκολο για τους καταναλωτές να διαλέξουν το σωστό για εκείνους προϊόν. Για το λόγο αυτό χρησιμοποιούμε τον πίνακα με τα δεδομένα της φόρμουλας σε κάθε συσκευασία, απ' όπου είναι εμφανές το ποσοστό του φυσικού περιεχομένου τους καθώς και η σύνθεση της φόρμουλας, με τρόπο τέτοιο ώστε να είναι κατανοητός από όλους.

It is said that design is half of the success, in our case a very important half.

Being User friendly / Design φιλικό προς τον καταναλωτή

Being user friendly

Design φιλικό προς τον καταναλωτή



SMALL DETAILS MAKE THE DIFFERENCE

ΟΙ ΜΙΚΡΕΣ ΛΕΠΤΟΜΕΡΕΙΕΣ ΚΑΝΟΥΝ ΤΗΝ ΔΙΑΦΟΡΑ

Being user friendly

Design φιλικό προς τον καταναλωτή



PRODUCTS THAT WE ARE PROUD OF

ΠΡΟΙΟΝΤΑ ΓΙΑ ΤΑ ΟΠΟΙΑ ΝΙΩΘΟΥΜΕ ΠΕΡΙΦΑΝΟΙ

Being user friendly / tell a story

Design φιλικό προς τον καταναλωτή / διηγείται μια ιστορία

KORRES FRAGRANCE

ROSE WOOD / BLACKCURRANT /
CYCLAMEN

SAFFRON / AMBER / AGARWOOD
/ CARDAMOM

PEPPER / JASMINE / GAIAC
WOOD / PASSION FRUIT

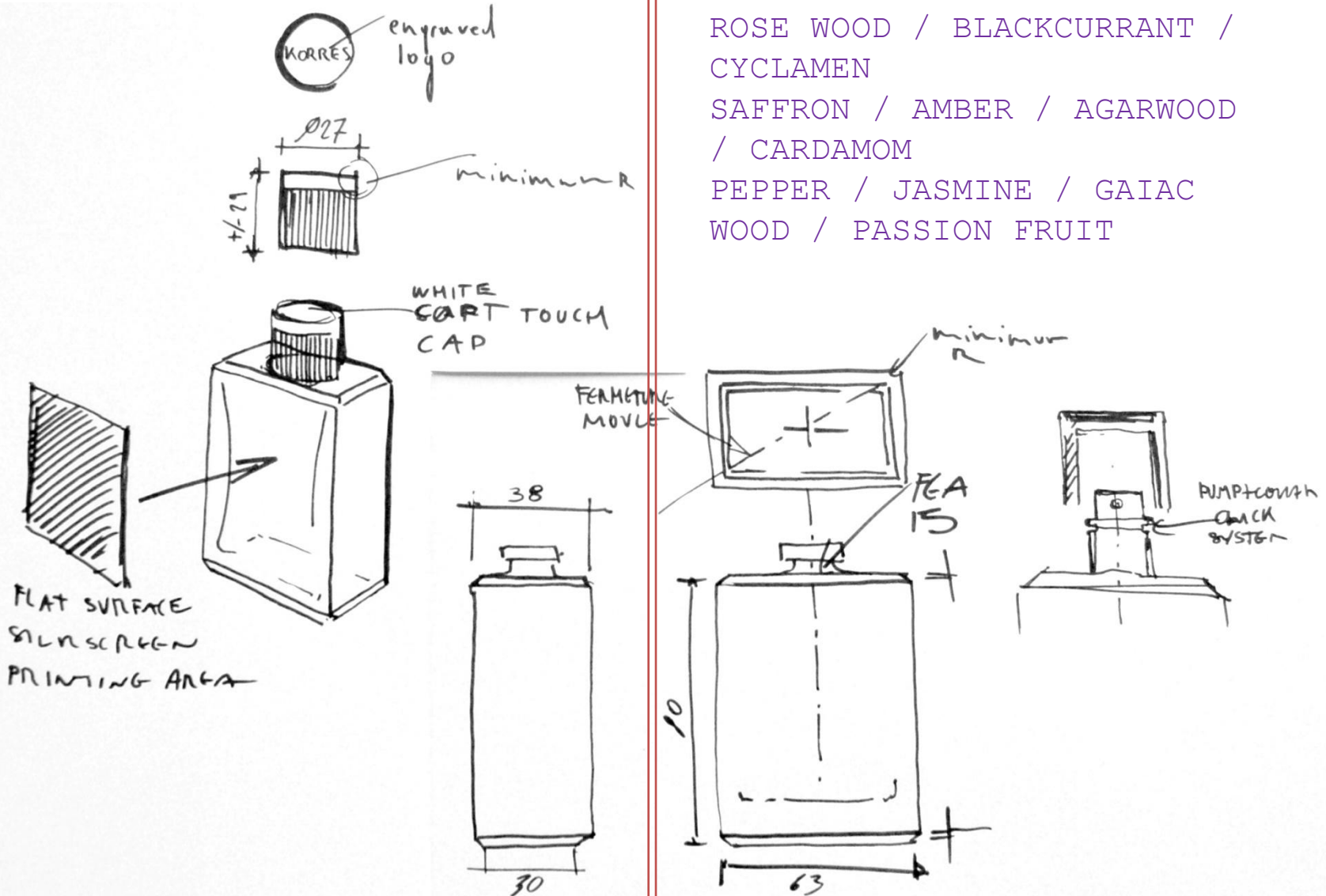

A simple, 'austere' bottle at a first glance...a closer look reveals more... the tiny yet significant details like its 'broken' corners.

A special mould was developed in Normandy by a small unit of quality glass productions, exclusively for Korres Fragrance.

The selected colors signify pharmacy bottles; their luxury is 'smashed' by the use of the pure white soft-touch lid, a truly unconventional choice for a perfume top, but in tune with the brand's trademark concept of contrasts. The use of the white symbolises pharmacies and labs, spaces that establish the Korres heritage.

The result: elegant, individual, strict, simple but also a design statement.

Απλό, λιτό μπουκάλι με μια πρώτη ματιά. Όσο το παρατηρεί κανείς, διακρίνει τις ποιότητές του...τις μικρές, αλλά σημαντικές λεπτομέρειες, όπως οι 'σπασμένες' γωνίες του.

Σχεδιάστηκε ειδικό καλούπι, φτιαγμένο στη Νορμανδία από μία μικρή μονάδα παραγωγών ποιοτικών γυάλινων μπουκαλιών αποκλειστικά για το Άρωμα Κορρές.

Χρώματα που παραπέμπουν σε φαρμακευτικά μπουκάλια, η πολυτέλεια των οποίων 'τσαλακώνεται' από το απόλυτα καθαρό λευκό, με μαλακή υφή, καπάκι - πραγματικά σπάνια επιλογή για καπάκι αρώματος - σε απόλυτη, όμως, συνέπεια με το concept των αντιθέσεων, που χαρακτηρίζει τη μάρκα. Η χρήση του λευκού θυμίζει φαρμακείο/εργαστήριο, χώρους ταυτισμένους με την ιστορία της Κορρές.

Το αποτέλεσμα κομψό, αυτάρκες, αυστηρό, απλό, αλλά ταυτόχρονα αισθητική πρόταση.

Being user friendly / tell a story

Design φιλικό προς τον καταναλωτή / διηγείται μια ιστορία





Being user friendly / tell a story

Design φιλικό προς τον καταναλωτή / διηγείται μια ιστορία

The artwork featured on the fragrance boxes comes from George Korres' extensive vintage-homeopathy-books collection. The boxes open up like books to reveal the history of each scent inside.



Being user friendly / tell a story

Design φιλικό προς τον καταναλωτή / διηγείται μια ιστορία



Being user friendly / tell a story

Design φιλικό προς τον καταναλωτή / διηγείται μια ιστορία

ONNOTY

231

[ME-TABLES]

IT, ON
POSITION

INT

AND

GILL

EXTR

Now in

TWELV

DISP

EIG

26

GA

Being user friendly / tell a story

Design φιλικό προς τον καταναλωτή / διηγείται μια ιστορία



Being user friendly / tell a story

Design φιλικό προς τον καταναλωτή / διηγείται μια ιστορία



Being user friendly / tell a story

Design φιλικό προς τον καταναλωτή / διηγείται μια ιστορία



Thank you!
Ευχαριστώ!

