



ΟΡΓΑΝΙΣΜΟΣ
ΒΙΟΜΗΧΑΝΙΚΗΣ
ΙΔΙΟΚΤΗΣΙΑΣ

ΕΙΔΙΚΟ ΔΕΛΤΙΟ
ΒΙΟΜΗΧΑΝΙΚΗΣ
ΙΔΙΟΚΤΗΣΙΑΣ
(ΕΔΒΙ)

ΤΕΥΧΟΣ Β΄
ΣΧΕΔΙΑ ΚΑΙ ΥΠΟΔΕΙΓΜΑΤΑ

ΑΥΓΟΥΣΤΟΣ 2006



ΟΡΓΑΝΙΣΜΟΣ
ΒΙΟΜΗΧΑΝΙΚΗΣ
ΙΔΙΟΚΤΗΣΙΑΣ

Παντανάσσης 5
151 25 Παράδεισος Αμαρουσίου

ΤΕΛΕΦΑΞ: 210 6819231

ΤΗΛΕΦΩΝΑ:

ΓΕΝΙΚΕΣ ΠΛΗΡΟΦΟΡΙΕΣ: 210 6183500
ΚΑΤΑΘΕΣΕΙΣ: 210 6183593
ΤΕΛΗ: 210 6183594
ΕΞΕΤΑΣΤΕΣ: 210 6183595
ΛΟΓΙΣΤΗΡΙΟ: 210 6183596
ΝΟΜΙΚΑ ΘΕΜΑΤΑ: 210 6183597
ΤΕΧΝΙΚΗ ΠΛΗΡΟΦΟΡΗΣΗ: 210 6183598
ΔΗΜΟΣΙΕΣ ΣΧΕΣΕΙΣ: 210 6183599

Επιμέλεια - Έκδοση:
Τρόμ Νικόλαος
Οργανισμός Βιομηχανικής Ιδιοκτησίας (OBI)

© Οργανισμός Βιομηχανικής Ιδιοκτησίας (OBI)
20 Σεπτεμβρίου 2006



ΟΡΓΑΝΙΣΜΟΣ
ΒΙΟΜΗΧΑΝΙΚΗΣ
ΙΔΙΟΚΤΗΣΙΑΣ

5 Pandanassis Str.
GR 151 25 Paradissos Amaroussiou Athens, Greece

TELEFAX: 210 6819231

TELEPHONS:

GENERAL INFORMATION: 003 210 6183500
RECEIVING OFFICE: 003 210 6183593
FEES: 003 210 6183594
EXAMINERS: 003 210 6183595
ACCOUNTS OFFICE: 003 210 6183596
LEGAL METTERS: 003 210 6183597
TECHNICAL INFORMATION: 003 210 6183598
PUBLIC RELATIONS: 003 210 6183599

Editor - Publisher:
Trom Nicholas
Industrial Property Organisation (OBI)

© Industrial Property Organisation (OBI)
September 20 2006

ΕΙΣΑΓΩΓΙΚΟ ΣΗΜΕΙΩΜΑ

Το Ειδικό Δελτίο Βιομηχανικής Ιδιοκτησίας τηρείται από τον Οργανισμό Βιομηχανικής Ιδιοκτησίας (Ο.Β.Ι.) κατ' εφαρμογή του άρθρου 4 του νόμου 1733/1987 (ΦΕΚ 171,Α') και αποτελείται δύο τεύχη:

Στο **ΤΕΥΧΟΣ Α'** δημοσιεύονται σε μηνιαία βάση τα εξής :

- Αιτήσεις και χορηγήσεις Διπλωμάτων Ευρεσιτεχνίας (Δ.Ε.)
- Αιτήσεις και χορηγήσεις Πιστοποιητικών Υποδείγματος Χρησιμότητας (Π.Υ.Χ.)
- Αιτήσεις και χορηγήσεις Συμπληρωματικών Πιστοποιητικών Προστασίας για Φυτοπροστατευτικά προϊόντα (Σ.Π.Π.Φ.Π.)
- Αιτήσεις και χορηγήσεις Συμπληρωματικών Πιστοποιητικών Προστασίας για Φάρμακα (Σ.Π.Π.Φ.)
- Αιτήσεις Μετάφρασης Αξιώσεων Ευρωπαϊκών Διπλωμάτων Ευρεσιτεχνίας
- Βεβαιώσεις Μεταφράσεων Ευρωπαϊκών Διπλωμάτων Ευρεσιτεχνίας
- Μεταβολές - Διορθώσεις αιτήσεων και χορηγήσεων τίτλων βιομηχανικής ιδιοκτησίας
- Εκπτώσεις - Ανακλήσεις Εκπτώσεων αιτήσεων και χορηγήσεων τίτλων βιομηχανικής ιδιοκτησίας

Στο **ΤΕΥΧΟΣ Β'** δημοσιεύονται σε μηνιαία βάση οι αιτήσεις και τα καταχωρημένα Σχέδια ή Υποδείγματα.

Τα παραπάνω τεύχη διατίθενται ξεχωριστά.

ΠΕΡΙΕΧΟΜΕΝΑ

| | Σελ. |
|-----------------------------|------|
| Ανάλυση κωδικών αρθμών..... | 5 |
| Συντμήσεις | 5 |

ΜΕΡΟΣ Α'

ΚΑΤΑΧΩΡΗΜΕΝΕΣ ΑΙΤΗΣΕΙΣ ΣΧΕΔΙΩΝ ΚΑΙ ΥΠΟΔΕΙΓΜΑΤΩΝ

| | |
|---|----|
| 1. Αιτήσεις Σχεδίων και Υποδειγμάτων | 7 |
| 2. Ευρετήριο αιτήσεων σύμφωνα με την αλφαβητική σειρά των καταθετών | 34 |

ΜΕΡΟΣ Β'

ΧΟΡΗΓΗΣΕΙΣ ΠΙΣΤΟΠΟΙΗΤΙΚΩΝ ΚΑΤΑΧΩΡΗΣΗΣ ΣΧΕΔΙΩΝ ΚΑΙ ΥΠΟΔΕΙΓΜΑΤΩΝ

| | |
|---|----|
| 1. Πιστοποιητικά καταχώρησης σχεδίων ή υποδειγμάτων..... | 36 |
| 2. Ευρετήριο πιστοποιητικών καταχώρησης σχεδίων ή υποδειγμάτων σύμφωνα με την αλφαβητική σειρά των καταθετών..... | 37 |

ΜΕΡΟΣ Γ'

ΑΝΑΝΕΩΣΕΙΣ.....38

ΜΕΡΟΣ Δ'

ΜΕΤΑΒΟΛΕΣ.....40

ΜΕΡΟΣ Ε'

ΛΗΞΗ ΠΡΟΣΤΑΣΙΑΣ.....41

ΜΕΡΟΣ ΣΤ'

ΑΚΥΡΩΣΕΙΣ - ΔΙΟΡΘΩΣΕΙΣ42

| | |
|----------------------------------|----|
| – Ανακοινώσεις - Συνδρομές | 43 |
|----------------------------------|----|

CONTENTS

| | Page |
|---------------------|------|
| INID Codes | 5 |
| Abbreviations | 5 |

PART A'

REGISTERED DESIGN APPLICATIONS

| | |
|--|----|
| 1. Design Applications | 7 |
| 2. Design Application Index in alphabetical order of the applicant. | 34 |

PART B'

GRANTS OF DESIGN REGISTRATION CERTIFICATES

| | |
|--|----|
| 1. Design registration certificates..... | 36 |
| 2. Index of design registration certificates in alphabetical order of the applicant..... | 37 |

PART C'

RENEWALS38

PART D'

MODIFICATIONS40

PART E'

EXPIRY OF PROTECTION41

PART F'

ANNULMENTS - CORRECTIONS42

| | |
|---------------------------------------|----|
| – Announcements - Subscriptions | 43 |
|---------------------------------------|----|

ΚΩΔΙΚΟΙ ΑΡΙΘΜΟΙ

- (15) Ημερομηνία καταχώρησης
- (17) Ημερομηνία λήξης 1ης πενταετίας ή ανανέωσης προστασίας σε επόμενη πενταετία
- (21) Αριθμός Αίτησης Σχεδίου ή Υποδείγματος
- (28) Αριθμός Σχεδίων/Υποδειγμάτων
- (30) Συμβατικές Προτεραιότητες
- (45) Ημερομηνία λήξης αναβολής δημοσίευσης
- (51) Διεθνής Ταξινόμηση
- (54) Προσδιορισμός αντικειμένου
- (71) Καταθέτης
- (72) Δημιουργός
- (73) Δικαιούχος
- (74) Πληρεξούσιος
- (74) Αντίκλητος

INID CODES

- (15) Registration date
- (17) Date of expiration of the 1st five-year period, or renewal for further five-year periods
- (21) Design application number
- (28) Number of designs
- (30) Priority
- (45) Date of expiration of deferment
- (51) Class and subclass of the Locarno Classification
- (54) Designation of articles
- (71) Applicant
- (72) Creator
- (73) Owner
- (74) Attorney
- (74) Representative

ΣΥΝΤΜΗΣΕΙΣ

- OBI:** Οργανισμός Βιομηχανικής Ιδιοκτησίας
- EABI:** Ειδικό Δελτίο Βιομηχανικής Ιδιοκτησίας
- Δ.Σ.:** Διοικητικό Συμβούλιο
- ΣΧ. ή ΥΠ.:** Σχέδιο ή Υπόδειγμα
- ΚΑΤ/ΡΗΣΗ:** Καταχώρηση
- ΑΡ.ΑΙΤ.:** Αριθμός αίτησης
- ΑΝΤ/ΜΕΝΟΥ:** Αντικείμενου

Μ Ε Ρ Ο Σ Α '
ΚΑΤΑΧΩΡΗΜΕΝΕΣ ΑΙΤΗΣΕΙΣ ΣΧΕΔΙΩΝ ΚΑΙ ΥΠΟΔΕΙΓΜΑΤΩΝ

ΑΙΤΗΣΕΙΣ ΣΧΕΔΙΩΝ ΚΑΙ ΥΠΟΔΕΙΓΜΑΤΩΝ

(21) Αρ. Αίτησης Σχ. ή Υπ.: 20050600166

(15) Ημερ. Καταχώρησης: 24/10/2005

(17) Ημ. Λήξης 1ης πενταετίας :24/10/2010

(71) Καταθέτης(ες): ΑΠΟΣΤΟΛΟΣ ΜΠΙΛΗΣ ΚΑΙ ΣΙΑ ΟΕ
Μηνοδότου 9, 10441 ΑΘΗΝΑ (ΑΤΤΙΚΗΣ),
ΕΛΛΑΔΑ

(30) Συμβ. Προτεραιότητα(ες):

(72) Δημιουργός(οι): ΜΠΙΛΗΣ ΧΡΗΣΤΟΥ ΑΠΟΣΤΟΛΟΣ

(74) Πληρεξούσιος:

(74) Αντίκλητος:

(28) Αριθμός Σχεδίων/Υποδειγμάτων: 4

(51) Διεθνής Ταξινόμηση: 01-01

(54) Προσδιορισμός Αντικειμένου: ΚΟΥΛΟΥΡΙ ΜΕ ΣΟΥΣΑΜΙ

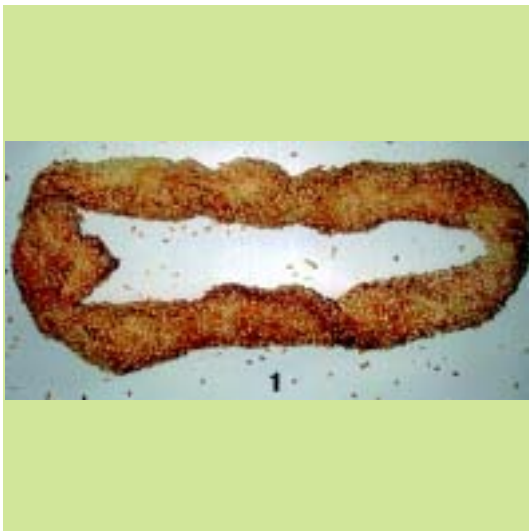

(21) *Αρ. Αίτησης Σχ. ή Υπ.*: 20060600023

(15) *Ημερ.Καταχώρησης*: 01/03/2006

(17) *Ημ. Λήξης 1ης πενταετίας* :1/3/2011

(71) *Καταθέτης(ες)*: ΠΑΠΑΓΙΑΝΝΟΠΟΥΛΟΣ ΒΑΣΙΛΗΣ
Κωστή Παλαμά 16, 19009 ΡΑΦΗΝΑ (ΑΤΤΙΚΗΣ),
ΕΛΛΑΔΑ

(30) *Συμβ. Προτεραιότητα(ες)*:

(72) *Δημιουργός(οι)*: ΠΑΠΑΓΙΑΝΝΟΠΟΥΛΟΣ ΒΑΣΙΛΗΣ

(74) *Πληρεξούσιος*:

(74) *Αντίκλητος*:

(28) *Αριθμός Σχεδίων/Υποδειγμάτων*: 1

(51) *Διεθνής Ταξινόμηση*: 12-11

(54) *Προσδιορισμός Αντικειμένου*: ΔΙΚΥΚΛΗ ΕΠΙΒΑΤΙΚΗ ΜΟΤΟΣΥ-
ΚΛΕΤΑ

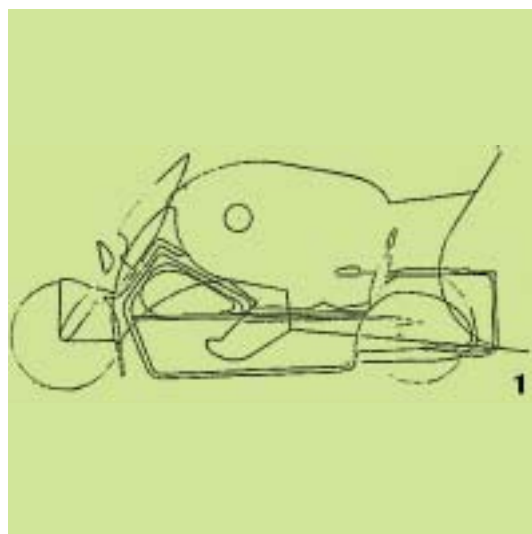

(21) *Αρ. Αίτησης Σχ. ή Υπ.*: 20060600024

(15) *Ημερ.Καταχώρησης*: 01/03/2006

(17) *Ημ. Λήξης 1ης πενταετίας* :1/3/2011

(71) *Καταθέτης(ες)*: ΦΑΝΑΚΗΣ ΙΩΑΝΝΗ ΓΕΩΡΓΙΟΣ
Χαβρίου 5, 10562 ΑΘΗΝΑ (ΑΤΤΙΚΗΣ),
ΕΛΛΑΔΑ

(30) *Συμβ. Προτεραιότητα(ες)*:

(72) *Δημιουργός(οι)*: ΦΑΝΑΚΗΣ ΙΩΑΝΝΗ ΓΕΩΡΓΙΟΣ

(74) *Πληρεξούσιος*:

(74) *Αντίκλητος*:

(28) *Αριθμός Σχεδίων/Υποδειγμάτων*: 18

(51) *Διεθνής Ταξινόμηση*: 02-07

(54) *Προσδιορισμός Αντικειμένου*: ΠΑΡΑΜΑΝΑ ΜΕ ΜΑΤΑΚΙ ΓΙΑ
ΝΕΟΓΕΝΝΗΤΑ







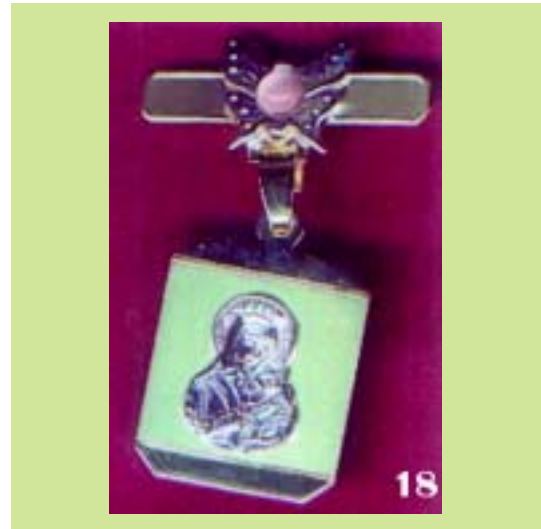

(21) *Αρ. Αίτησης Σχ. ή Υπ.:* 20060600025

(15) *Ημερ. Καταχώρησης:* 02/03/2006

(17) *Ημ. Λήξης 1ης πενταετίας :* 2/3/2011

(71) *Καταθέτης(ες):* ΠΑΠΑΛΕΩΝΙΔΑΣ ΠΕΤΡΟΥ ΚΩΝΣΤΑΝΤΙΝΟΣ
Αρκαλοχώρι, 70300 ΑΡΚΑΛΟΧΩΡΙ
(ΗΡΑΚΛΕΙΟΥ), ΕΛΛΑΔΑ

(30) *Συμβ. Προτεραιότητα(ες):*

(72) *Δημιουργός(οι):* ΠΑΠΑΛΕΩΝΙΔΑΣ ΠΕΤΡΟΥ ΚΩΝΣΤΑΝΤΙΝΟΣ

(74) *Πληρεξούσιος:*

(74) *Αντίκλητος:*

(28) *Αριθμός Σχεδίων/Υποδειγμάτων:* 2

(51) *Διεθνής Ταξινόμηση:* 99-00

(54) *Προσδιορισμός Αντικειμένου:* ΠΙΝΑΚΕΣ ΖΩΓΡΑΦΙΚΗΣ





(21) *Αρ. Αίτησης Σχ. ή Υπ.*: 20060600026

(15) *Ημερ. Καταχώρησης*: 03/03/2006

(17) *Ημ. Λήξης 1ης πενταετίας*: 3/3/2011

(71) *Καταθέτης(ες)*: ΚΩΝΣΤΑΝΤΟΠΟΥΛΟΥ ΑΝΑΣΤΑΣΙΑ
Τ.Θ. 1036, 57003 ΑΓΙΟΣ ΑΘΑΝΑΣΙΟΣ
(ΘΕΣΣΑΛΟΝΙΚΗΣ), ΕΛΛΑΔΑ

(30) *Συμβ. Προτεραιότητα(ες)*:

(72) *Δημιουργός(οι)*: ΚΩΝΣΤΑΝΤΟΠΟΥΛΟΥ ΑΝΑΣΤΑΣΙΑ

(74) *Πληρεξούσιος*:

(74) *Αντίκλητος*:

(28) *Αριθμός Σχεδίων/Υποδειγμάτων*: 23

(51) *Διεθνής Ταξινόμηση*: 11-02

(54) *Προσδιορισμός Αντικειμένου*: ΧΕΙΡΟΠΟΙΗΤΑ ΑΝΤΙΚΕΙΜΕΝΑ ΑΠΟ ΓΥΑΛΙ

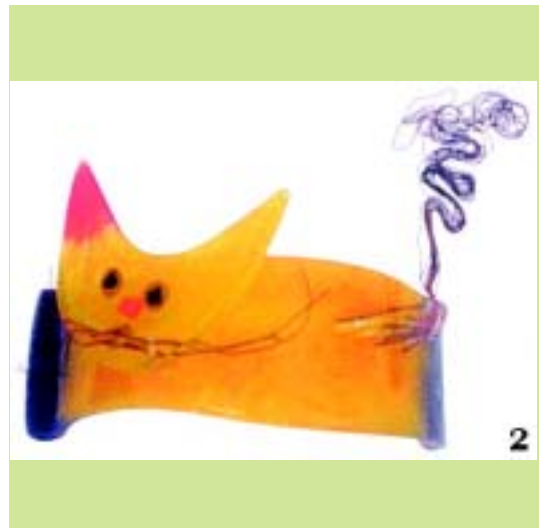









(21) *Αρ. Αίτησης Σχ. ή Υπ.:* 20060600027

(15) *Ημερ. Καταχώρησης:* 08/03/2006

(17) *Ημ. Λήξης 1ης πενταετίας :* 8/3/2011

(71) *Καταθέτης(ες):*
1) ΗΛΙΑΣ ΒΑΛΑΒΑΝΗΣ ΑΕ
Φαρσάλων 233, 41335 ΛΑΡΙΣΑ (ΛΑΡΙΣΑΣ),
ΕΛΛΑΔΑ
2) S.E. FOOD COMPLEX LTD
Stratigou Timagia Str.-S.Maria Court.Neapoli,
3107 LIMASSOL, ΚΥΠΡΟΣ

(30) *Συμβ. Προτεραιότητα(ες):*

(72) *Δημιουργός(οι):* ΒΑΛΑΒΑΝΗΣ ΗΛΙΑΣ

(74) *Πληρεξούσιος:*

(74) *Αντίκλητος:*

(28) *Αριθμός Σχεδίων/Υποδειγμάτων:* 1

(51) *Διεθνής Ταξινόμηση:* 09-01

(54) *Προσδιορισμός Αντικειμένου:* ΦΙΑΛΗ ΓΥΑΛΙΝΗ

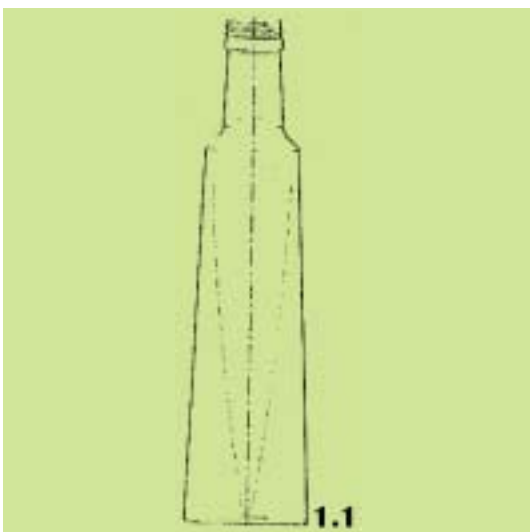
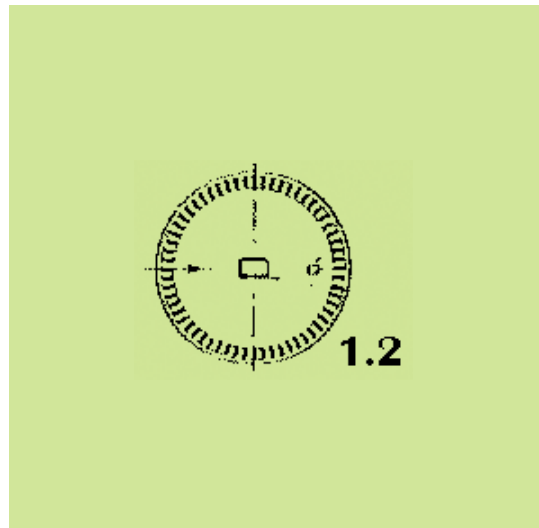

(21) Αρ. Αίτησης Σχ. ή Υπ.: 20060600028

(15) Ημερ. Καταχώρησης: 08/03/2006

(17) Ημ. Αήξης 1ης πενταετίας :8/3/2011

(71) Καταθέτης(ες): ΑΓΓΕΛΙΔΑΚΗΣ ΚΩΝΣΤΑΝΤΙΝΟΥ
ΑΛΕΞΑΝΔΡΟΣ
Θεοδοσίου Διακόνου 1, Μασταμπάς, 71305
ΗΡΑΚΛΕΙΟ (ΗΡΑΚΛΕΙΟΥ), ΕΛΛΑΔΑ

(30) Συμβ. Προτεραιότητα(ες):

(72) Δημιουργός(οι): ΑΓΓΕΛΙΔΑΚΗΣ ΚΩΝΣΤΑΝΤΙΝΟΥ
ΑΛΕΞΑΝΔΡΟΣ

(74) Πληρεξούσιος:

(74) Αντίκλητος: ΑΓΓΕΛΙΔΑΚΗ ANNA
Θεοδοσίου Διακόνου 1, Μασταμπάς, 71305
ΗΡΑΚΛΕΙΟ (ΗΡΑΚΛΕΙΟΥ)

(28) Αριθμός Σχεδίων/Υποδειγμάτων: 1

(51) Διεθνής Ταξινόμηση: 27-05

(54) Προσδιορισμός Αντικειμένου: ΑΝΑΠΤΗΡΑΣ

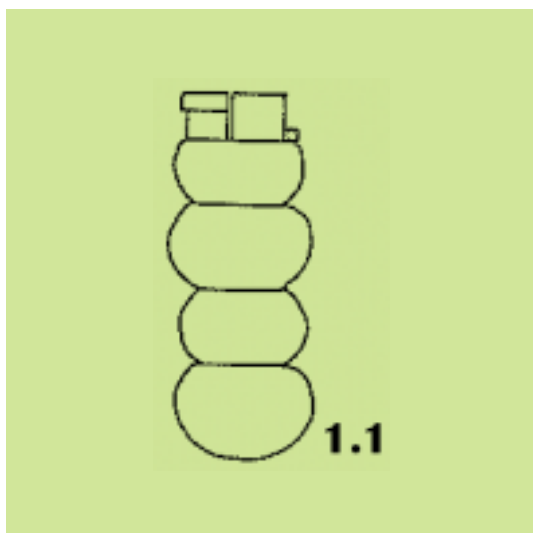
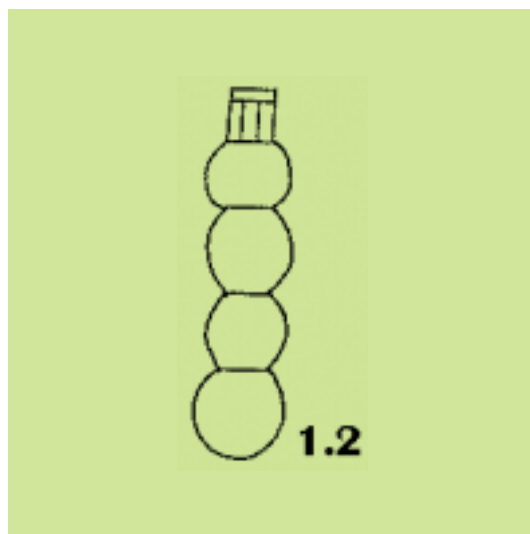

(21) Αρ. Αίτησης Σχ. ή Υπ.: 20060600029

(15) Ημερ. Καταχώρησης: 08/03/2006

(17) Ημ. Αήξης 1ης πενταετίας :8/3/2011

(71) Καταθέτης(ες): ΑΓΓΕΛΙΔΑΚΗΣ ΚΩΝΣΤΑΝΤΙΝΟΥ
ΑΛΕΞΑΝΔΡΟΣ
Θεοδοσίου Διακόνου 1, Μασταμπάς, 71305
ΗΡΑΚΛΕΙΟ (ΗΡΑΚΛΕΙΟΥ), ΕΛΛΑΔΑ

(30) Συμβ. Προτεραιότητα(ες):

(72) Δημιουργός(οι): ΑΓΓΕΛΙΔΑΚΗΣ ΚΩΝΣΤΑΝΤΙΝΟΥ
ΑΛΕΞΑΝΔΡΟΣ

(74) Πληρεξούσιος:

(74) Αντίκλητος: ΑΓΓΕΛΙΔΑΚΗ ANNA
Θεοδοσίου Διακόνου 1, Μασταμπάς, 71305
ΗΡΑΚΛΕΙΟ (ΗΡΑΚΛΕΙΟΥ)

(28) Αριθμός Σχεδίων/Υποδειγμάτων: 1

(51) Διεθνής Ταξινόμηση: 03-01

(54) Προσδιορισμός Αντικειμένου: ΘΗΚΗ ΗΛΕΚΤΡΙΚΟΥ ΔΡΑΠΑΝΟ-
ΚΑΤΣΑΒΙΔΟΥ
(ΕΠΑΝΑΦΟΡΤΙΖΟΜΕΝΟΥ)

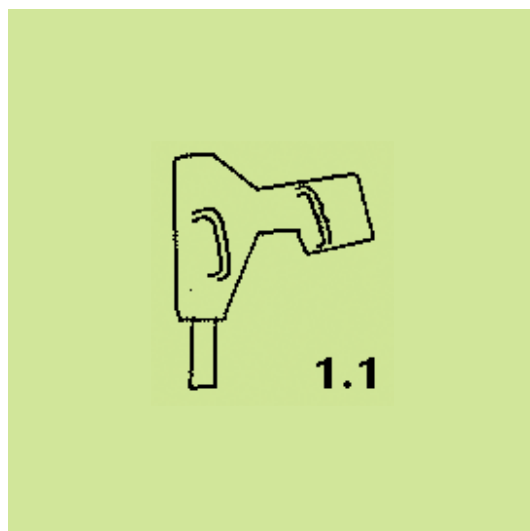

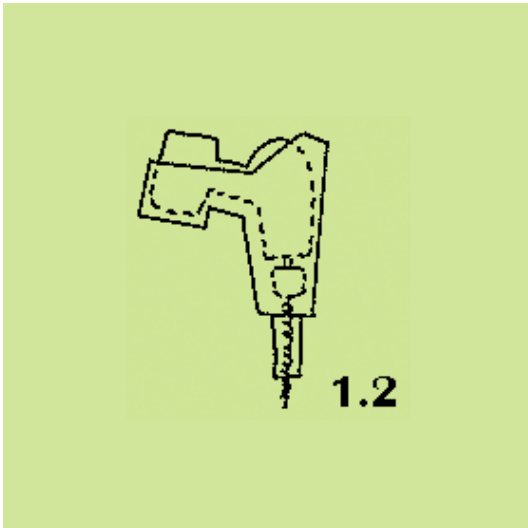

- (21) *Αρ. Αίτησης Σχ. ή Υπ.:* 20060600030
(15) *Ημερ. Καταχώρησης:* 08/03/2006
(17) *Ημ. Αήξης 1ης πενταετίας :* 8/3/2011
(71) *Καταθέτης(ες):* ΑΓΓΕΛΙΔΑΚΗΣ ΚΩΝΣΤΑΝΤΙΝΟΥ
ΑΛΕΞΑΝΔΡΟΣ
Θεοδοσίου Διακόνου 1, Μασταμπάς, 71305
ΗΡΑΚΛΕΙΟ (ΗΡΑΚΛΕΙΟΥ), ΕΛΛΑΔΑ
(30) *Συμβ. Προτεραιότητα(ες):*
(72) *Δημιουργός(οι):* ΑΓΓΕΛΙΔΑΚΗΣ ΚΩΝΣΤΑΝΤΙΝΟΥ
ΑΛΕΞΑΝΔΡΟΣ
(74) *Πληρεξούσιος:*
(74) *Αντίκλητος:* ΑΓΓΕΛΙΔΑΚΗ ANNA
Θεοδοσίου Διακόνου 1, Μασταμπάς, 71305
ΗΡΑΚΛΕΙΟ (ΗΡΑΚΛΕΙΟΥ)

- (28) *Αριθμός Σχεδίων/Υποδειγμάτων:* 1
(51) *Διεθνής Ταξινόμηση:* 12-16
(54) *Προσδιορισμός Αντικειμένου:* **ΕΞΩΤΕΡΙΚΟΣ ΚΑΘΡΕΠΤΗΣ ΑΥΤΟ-
ΚΙΝΗΤΟΥ ΜΕ ΕΝΣΩΜΑΤΩΜΕΝΟ
ΦΛΑΣ**



- (21) *Αρ. Αίτησης Σχ. ή Υπ.:* 20060600031
(15) *Ημερ. Καταχώρησης:* 08/03/2006
(17) *Ημ. Αήξης 1ης πενταετίας :* 8/3/2011
(71) *Καταθέτης(ες):* ΑΓΓΕΛΙΔΑΚΗΣ ΚΩΝΣΤΑΝΤΙΝΟΥ
ΑΛΕΞΑΝΔΡΟΣ
Θεοδοσίου Διακόνου 1, Μασταμπάς, 71305
ΗΡΑΚΛΕΙΟ (ΗΡΑΚΛΕΙΟΥ), ΕΛΛΑΔΑ
(30) *Συμβ. Προτεραιότητα(ες):*
(72) *Δημιουργός(οι):* ΑΓΓΕΛΙΔΑΚΗΣ ΚΩΝΣΤΑΝΤΙΝΟΥ
ΑΛΕΞΑΝΔΡΟΣ
(74) *Πληρεξούσιος:*
(74) *Αντίκλητος:* ΑΓΓΕΛΙΔΑΚΗ ANNA
Θεοδοσίου Διακόνου 1, Μασταμπάς, 71305
ΗΡΑΚΛΕΙΟ (ΗΡΑΚΛΕΙΟΥ)

- (28) *Αριθμός Σχεδίων/Υποδειγμάτων:* 1
(51) *Διεθνής Ταξινόμηση:* 12-16
(54) *Προσδιορισμός Αντικειμένου:* **ΜΙΠΡΟΣΤΙΝΟ
ΑΥΤΟΚΙΝΗΤΟΥ** ΤΜΗΜΑ

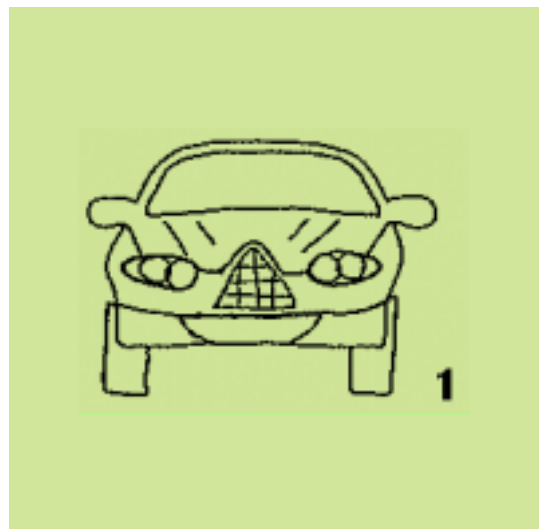

(21) **Αρ. Αίτησης Σχ. ή Υπ.: 20060600032**

(15) **Ημερ.Καταχώρησης:** 08/03/2006

(17) **Ημ. Λήξης 1ης πενταετίας :**8/3/2011

(71) **Καταθέτης(ες):** ΑΓΓΕΛΙΔΑΚΗΣ ΚΩΝΣΤΑΝΤΙΝΟΥ
ΑΛΕΞΑΝΔΡΟΣ
Θεοδοσίου Διακόνου 1, Μασταμπάς, 71305
ΗΡΑΚΛΕΙΟ (ΗΡΑΚΛΕΙΟΥ), ΕΛΛΑΔΑ

(30) **Συμβ. Προτεραιότητα(ες):**

(72) **Δημιουργός(οι):** ΑΓΓΕΛΙΔΑΚΗΣ ΚΩΝΣΤΑΝΤΙΝΟΥ
ΑΛΕΞΑΝΔΡΟΣ

(74) **Πληρεξούσιος:**

(74) **Αντίκλητος:** ΑΓΓΕΛΙΔΑΚΗ ANNA
Θεοδοσίου Διακόνου 1, Μασταμπάς,71305
ΗΡΑΚΛΕΙΟ (ΗΡΑΚΛΕΙΟΥ)

(28) **Αριθμός Σχεδίων/Υποδειγμάτων:** 1

(51) **Διεθνής Ταξινόμηση:** 14-03

(54) **Προσδιορισμός Αντικειμένου:** ΠΡΟΣΩΨΗ ΚΙΝΗΤΟΥ

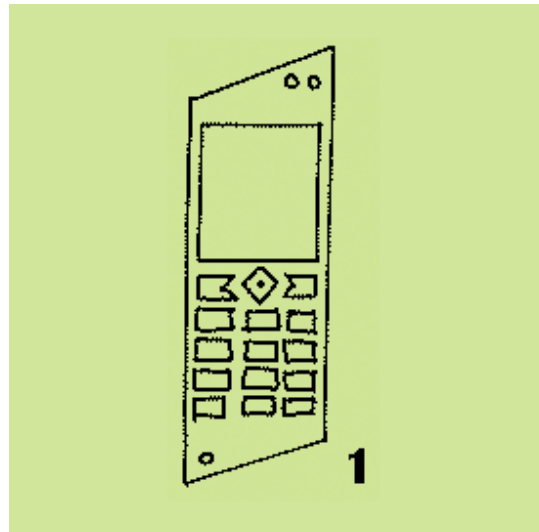

(21) **Αρ. Αίτησης Σχ. ή Υπ.: 20060600033**

(15) **Ημερ.Καταχώρησης:** 09/03/2006

(17) **Ημ. Λήξης 1ης πενταετίας :**9/3/2011

(71) **Καταθέτης(ες):** ΜΑΛΛΙΑΡΟΣ ΑΘΑΝΑΣΙΟΣ
Αρχιμήδους 7, 11635 ΑΘΗΝΑ (ΑΤΤΙΚΗΣ),
ΕΛΛΑΔΑ

(30) **Συμβ. Προτεραιότητα(ες):**

(72) **Δημιουργός(οι):** ΜΑΛΛΙΑΡΟΣ ΑΘΑΝΑΣΙΟΣ
ΚΑΛΟΓΕΡΟΠΟΥΛΟΥ ΥΠΑΠΑΝΤΗ
Κηφισίας 56, 11526 ΑΘΗΝΑ (ΑΤΤΙΚΗΣ)

(74) **Πληρεξούσιος:** ΚΑΛΟΓΕΡΟΠΟΥΛΟΥ ΥΠΑΠΑΝΤΗ
Κηφισίας 56,11526 ΑΘΗΝΑ (ΑΤΤΙΚΗΣ)

(28) **Αριθμός Σχεδίων/Υποδειγμάτων:** 1

(51) **Διεθνής Ταξινόμηση:** 09-03

(54) **Προσδιορισμός Αντικειμένου:** ΣΚΕΥΟΣ ΓΙΑ ΔΙΑΝΟΜΗ ΦΑΓΗΤΟΥ
ΚΑΤ' ΟΙΚΟΝ

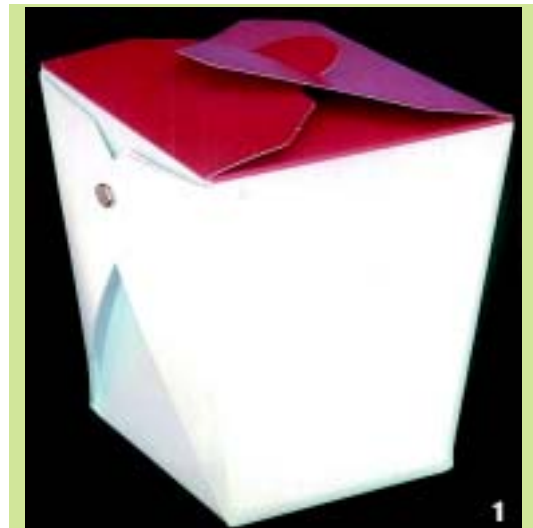

(21) **Αρ. Αίτησης Σχ. ή Υπ.: 20060600034**

(15) **Ημερ.Καταχώρησης:** 10/03/2006

(17) **Ημ. Λήξης 1ης πενταετίας :**10/3/2011

(71) **Καταθέτης(ες):** FOLLI FOLLIE ABEE
23ο χλμ Εθνικής Οδού Αθηνών-Λαμίας, 14565
ΑΓΙΟΣ ΣΤΕΦΑΝΟΣ (ΑΤΤΙΚΗΣ), ΕΛΛΑΔΑ

(30) **Συμβ. Προτεραιότητα(ες):**

(72) **Δημιουργός(οι):** ΚΟΥΤΣΟΛΙΟΥΤΣΟΣ ΔΗΜΗΤΡΙΟΣ

(74) **Πληρεξούσιος:**

(74) **Αντίκλητος:** ΑΝΑΓΝΩΣΤΟΠΟΥΛΟΥ ΒΑΣΙΛΙΚΗ
23ο χλμ Εθνικής Οδού Αθηνών-Λαμίας,14565
ΑΓΙΟΣ ΣΤΕΦΑΝΟΣ (ΑΤΤΙΚΗΣ)

(28) **Αριθμός Σχεδίων/Υποδειγμάτων:** 1

(51) **Διεθνής Ταξινόμηση:** 11-01

(54) **Προσδιορισμός Αντικειμένου:** ΒΡΑΧΙΟΛΙ ΑΠΟ ΑΤΣΑΛΙ ΜΕ
ΚΡΕΜΑΣΤΑ ΔΙΑΚΟΣΜΗΤΙΚΑ ΚΑΙ
ΕΝΑ ΚΡΕΜΑΣΤΟ ΡΟΛΟΙ ΜΙΚΡΟ
ΜΕ ΠΕΤΡΕΣ ΚΥΚΛΙΚΑ ΤΟΠΟΘΕ-
ΤΗΜΕΝΕΣ



(21) **Αρ. Αίτησης Σχ. ή Υπ.: 20060600035**

(15) **Ημερ. Καταχώρησης:** 10/03/2006

(17) **Ημ. Λήξης 1ης πενταετίας :** 10/3/2011

(71) **Καταθέτης(ες):** FOLLI FOLLIE ABEE
23ο χλμ Εθνικής Οδού Αθηνών-Λαμίας, 14565
ΑΓΙΟΣ ΣΤΕΦΑΝΟΣ (ΑΤΤΙΚΗΣ), ΕΛΛΑΔΑ

(30) **Συμβ. Προτεραιότητα(ες):**

(72) **Δημιουργός(οι):** ΚΟΥΤΣΟΛΙΟΥΤΣΟΣ ΔΗΜΗΤΡΙΟΣ

(74) **Πληρεξούσιος:**

(74) **Αντίκλητος:** ΑΝΑΓΝΩΣΤΟΠΟΥΛΟΥ ΒΑΣΙΛΙΚΗ
23ο χλμ Εθνικής Οδού Αθηνών-Λαμίας, 14565
ΑΓΙΟΣ ΣΤΕΦΑΝΟΣ (ΑΤΤΙΚΗΣ)

(28) **Αριθμός Σχεδίων/Υποδειγμάτων:** 1

(51) **Διεθνής Ταξινόμηση:** 10-02

(54) **Προσδιορισμός Αντικειμένου:** **ΡΟΛΟΙ ΔΙΑΚΟΣΜΗΜΕΝΟ ΜΕ ΣΜΑΛΤΟ ΚΑΙ ΠΟΛΥΤΙΜΟΥΣ Η ΗΜΙΠΟΛΥΤΙΜΟΥΣ ΛΙΘΟΥΣ**



(21) **Αρ. Αίτησης Σχ. ή Υπ.: 20060600036**

(15) **Ημερ. Καταχώρησης:** 10/03/2006

(17) **Ημ. Λήξης 1ης πενταετίας :** 10/3/2011

(71) **Καταθέτης(ες):** FOLLI FOLLIE ABEE
23ο χλμ Εθνικής Οδού Αθηνών-Λαμίας, 14565
ΑΓΙΟΣ ΣΤΕΦΑΝΟΣ (ΑΤΤΙΚΗΣ), ΕΛΛΑΔΑ

(30) **Συμβ. Προτεραιότητα(ες):**

(72) **Δημιουργός(οι):** ΚΟΥΤΣΟΛΙΟΥΤΣΟΣ ΔΗΜΗΤΡΙΟΣ

(74) **Πληρεξούσιος:**

(74) **Αντίκλητος:** ΑΝΑΓΝΩΣΤΟΠΟΥΛΟΥ ΒΑΣΙΛΙΚΗ
23ο χλμ Εθνικής Οδού Αθηνών-Λαμίας, 14565
ΑΓΙΟΣ ΣΤΕΦΑΝΟΣ (ΑΤΤΙΚΗΣ)

(28) **Αριθμός Σχεδίων/Υποδειγμάτων:** 1

(51) **Διεθνής Ταξινόμηση:** 10-02

(54) **Προσδιορισμός Αντικειμένου:** **ΡΟΛΟΙ ΜΕ ΛΟΥΡΑΚΙ, ΛΑΤΙΝΙΚΟΥΣ ΑΡΙΘΜΟΥΣ ΣΤΟ ΚΑΝΤΡΑΝ ΤΟ ΓΥΑΛΙ ΤΟΥ ΟΠΟΙΟΥ ΕΙΝΑΙ ΠΟΛΥΓΩΝΙΚΑ ΚΟΜΜΕΝΟ**



(21) **Αρ. Αίτησης Σχ. ή Υπ.: 20060600037**

(15) **Ημερ. Καταχώρησης:** 10/03/2006

(17) **Ημ. Λήξης 1ης πενταετίας :** 10/3/2011

(71) **Καταθέτης(ες):** FOLLI FOLLIE ABEE
23ο χλμ Εθνικής Οδού Αθηνών-Λαμίας, 14565
ΑΓΙΟΣ ΣΤΕΦΑΝΟΣ (ΑΤΤΙΚΗΣ), ΕΛΛΑΔΑ

(30) **Συμβ. Προτεραιότητα(ες):**

(72) **Δημιουργός(οι):** ΚΟΥΤΣΟΛΙΟΥΤΣΟΣ ΔΗΜΗΤΡΙΟΣ

(74) **Πληρεξούσιος:**

(74) **Αντίκλητος:** ΑΝΑΓΝΩΣΤΟΠΟΥΛΟΥ ΒΑΣΙΛΙΚΗ
23ο χλμ Εθνικής Οδού Αθηνών-Λαμίας, 14565
ΑΓΙΟΣ ΣΤΕΦΑΝΟΣ (ΑΤΤΙΚΗΣ)

(28) **Αριθμός Σχεδίων/Υποδειγμάτων:** 1

(51) **Διεθνής Ταξινόμηση:** 10-02

(54) **Προσδιορισμός Αντικειμένου:** **ΡΟΛΟΙ ΔΙΑΚΟΣΜΗΜΕΝΟ ΜΕ ΠΕΤΡΕΣ ΤΟΠΟΘΕΤΗΜΕΝΕΣ ΑΚΤΙΝΩΤΑ**



(21) **Αρ. Αίτησης Σχ. ή Υπ.: 20060600038**

(15) **Ημερ. Καταχώρησης:** 10/03/2006

(17) **Ημ. Λήξης 1ης πενταετίας :** 10/3/2011

(71) **Καταθέτης(ες):** FOLLI FOLLIE ABEE
23ο χλμ Εθνικής Οδού Αθηνών-Λαμίας, 14565
ΑΓΙΟΣ ΣΤΕΦΑΝΟΣ (ΑΤΤΙΚΗΣ), ΕΛΛΑΔΑ

(30) **Συμβ. Προτεραιότητα(ες):**

(72) **Δημιουργός(οι):** ΚΟΥΤΣΟΛΙΟΥΤΣΟΣ ΔΗΜΗΤΡΙΟΣ

(74) **Πληρεξούσιος:**

(74) **Αντίκλητος:** ΑΝΑΓΝΩΣΤΟΠΟΥΛΟΥ ΒΑΣΙΛΙΚΗ
23ο χλμ Εθνικής Οδού Αθηνών-Λαμίας, 14565
ΑΓΙΟΣ ΣΤΕΦΑΝΟΣ (ΑΤΤΙΚΗΣ)

(28) **Αριθμός Σχεδίων/Υποδειγμάτων:** 1

(51) **Διεθνής Ταξινόμηση:** 10-02

(54) **Προσδιορισμός Αντικειμένου:** ΡΟΛΟΙ ΜΕ ΜΠΡΑΣΕΛΕ ΑΠΟ
ΑΤΣΑΛΙ ΚΑΙ ΚΑΟΥΤΣΟΥΚ ΚΑΙ
ΧΡΟΝΟΓΡΑΦΟΥΣ



(21) **Αρ. Αίτησης Σχ. ή Υπ.: 20060600039**

(15) **Ημερ. Καταχώρησης:** 10/03/2006

(17) **Ημ. Λήξης 1ης πενταετίας :** 10/3/2011

(71) **Καταθέτης(ες):** FOLLI FOLLIE ABEE
23ο χλμ Εθνικής Οδού Αθηνών-Λαμίας, 14565
ΑΓΙΟΣ ΣΤΕΦΑΝΟΣ (ΑΤΤΙΚΗΣ), ΕΛΛΑΔΑ

(30) **Συμβ. Προτεραιότητα(ες):**

(72) **Δημιουργός(οι):** ΚΟΥΤΣΟΛΙΟΥΤΣΟΣ ΔΗΜΗΤΡΙΟΣ

(74) **Πληρεξούσιος:**

(74) **Αντίκλητος:** ΑΝΑΓΝΩΣΤΟΠΟΥΛΟΥ ΒΑΣΙΛΙΚΗ
23ο χλμ Εθνικής Οδού Αθηνών-Λαμίας, 14565
ΑΓΙΟΣ ΣΤΕΦΑΝΟΣ (ΑΤΤΙΚΗΣ)

(28) **Αριθμός Σχεδίων/Υποδειγμάτων:** 1

(51) **Διεθνής Ταξινόμηση:** 10-02

(54) **Προσδιορισμός Αντικειμένου:** ΡΟΛΟΙ ΜΕ ΤΕΤΡΑΓΩΝΟ ΚΑΝΤΡΑΝ
ΔΙΑΚΟΣΜΗΜΕΝΟ ΜΕ ΠΕΤΡΕΣ



(21) **Αρ. Αίτησης Σχ. ή Υπ.: 20060600040**

(15) **Ημερ. Καταχώρησης:** 10/03/2006

(17) **Ημ. Λήξης 1ης πενταετίας :** 10/3/2011

(71) **Καταθέτης(ες):** FOLLI FOLLIE ABEE
23ο χλμ Εθνικής Οδού Αθηνών-Λαμίας, 14565
ΑΓΙΟΣ ΣΤΕΦΑΝΟΣ (ΑΤΤΙΚΗΣ), ΕΛΛΑΔΑ

(30) **Συμβ. Προτεραιότητα(ες):**

(72) **Δημιουργός(οι):** ΚΟΥΤΣΟΛΙΟΥΤΣΟΣ ΔΗΜΗΤΡΙΟΣ

(74) **Πληρεξούσιος:**

(74) **Αντίκλητος:** ΑΝΑΓΝΩΣΤΟΠΟΥΛΟΥ ΒΑΣΙΛΙΚΗ
23ο χλμ Εθνικής Οδού Αθηνών-Λαμίας, 14565
ΑΓΙΟΣ ΣΤΕΦΑΝΟΣ (ΑΤΤΙΚΗΣ)

(28) **Αριθμός Σχεδίων/Υποδειγμάτων:** 1

(51) **Διεθνής Ταξινόμηση:** 10-02

(54) **Προσδιορισμός Αντικειμένου:** ΡΟΛΟΙ ΜΕ ΔΕΡΜΑΤΙΝΟ ΛΟΥΡΑΚΙ
ΚΑΙ ΚΑΝΤΡΑΝ ΔΙΑΚΟΣΜΗΜΕΝΟ
ΜΕ ΗΜΙΠΟΛΥΤΙΜΟΥΣ Η
ΠΟΛΥΤΙΜΟΥΣ ΛΙΘΟΥΣ



(21) **Αρ. Αίτησης Σχ. ή Υπ.: 20060600041**

(15) **Ημερ. Καταχώρησης:** 10/03/2006

(17) **Ημ. Αήξης 1ης πενταετίας :** 10/3/2011

(71) **Καταθέτης(ες):** FOLLI FOLLIE ABEE
23ο χλμ Εθνικής Οδού Αθηνών-Λαμίας, 14565
ΑΓΙΟΣ ΣΤΕΦΑΝΟΣ (ΑΤΤΙΚΗΣ), ΕΛΛΑΔΑ

(30) **Συμβ. Προτεραιότητα(ες):**

(72) **Δημιουργός(οι):** ΚΟΥΤΣΟΛΙΟΥΤΣΟΣ ΔΗΜΗΤΡΙΟΣ

(74) **Πληρεξούσιος:**

(74) **Αντίκλητος:** ΑΝΑΓΝΩΣΤΟΠΟΥΛΟΥ ΒΑΣΙΛΙΚΗ
23ο χλμ Εθνικής Οδού Αθηνών-Λαμίας, 14565
ΑΓΙΟΣ ΣΤΕΦΑΝΟΣ (ΑΤΤΙΚΗΣ)

(28) **Αριθμός Σχεδίων/Υποδειγμάτων:** 1

(51) **Διεθνής Ταξινόμηση:** 10-02

(54) **Προσδιορισμός Αντικειμένου:** **ΡΟΛΟΙ ΜΕ ΜΠΡΑΣΕΛΕ ΤΕΤΡΑ-
ΓΩΝΗ ΚΑΣΑ ΚΑΙ ΧΡΟΝΟΓΡΑΦΟ**



(21) **Αρ. Αίτησης Σχ. ή Υπ.: 20060600042**

(15) **Ημερ. Καταχώρησης:** 10/03/2006

(17) **Ημ. Αήξης 1ης πενταετίας :** 10/3/2011

(71) **Καταθέτης(ες):** FOLLI FOLLIE ABEE
23ο χλμ Εθνικής Οδού Αθηνών-Λαμίας, 14565
ΑΓΙΟΣ ΣΤΕΦΑΝΟΣ (ΑΤΤΙΚΗΣ), ΕΛΛΑΔΑ

(30) **Συμβ. Προτεραιότητα(ες):**

(72) **Δημιουργός(οι):** ΚΟΥΤΣΟΛΙΟΥΤΣΟΣ ΔΗΜΗΤΡΙΟΣ

(74) **Πληρεξούσιος:**

(74) **Αντίκλητος:** ΑΝΑΓΝΩΣΤΟΠΟΥΛΟΥ ΒΑΣΙΛΙΚΗ
23ο χλμ Εθνικής Οδού Αθηνών-Λαμίας, 14565
ΑΓΙΟΣ ΣΤΕΦΑΝΟΣ (ΑΤΤΙΚΗΣ)

(28) **Αριθμός Σχεδίων/Υποδειγμάτων:** 1

(51) **Διεθνής Ταξινόμηση:** 10-02

(54) **Προσδιορισμός Αντικειμένου:** **ΡΟΛΟΙ ΜΕ ΜΠΡΑΣΕΛΕ ΑΠΟ ΑΤΣΑ-
ΔΙ ΚΑΙ ΚΕΡΑΜΙΚΟ ΚΑΙ ΣΤΡΟΓ-
ΓΥΛΟ ΚΑΝΤΡΑΝ ΜΕ ΗΜΙΠΟΛΥΤΙ-
ΜΟΥΣ ΛΙΘΟΥΣ ΠΕΡΙΦΕΡΕΙΑΚΑ**



(21) **Αρ. Αίτησης Σχ. ή Υπ.: 20060600043**

(15) **Ημερ. Καταχώρησης:** 10/03/2006

(17) **Ημ. Αήξης 1ης πενταετίας :** 10/3/2011

(71) **Καταθέτης(ες):** FOLLI FOLLIE ABEE
23ο χλμ Εθνικής Οδού Αθηνών-Λαμίας, 14565
ΑΓΙΟΣ ΣΤΕΦΑΝΟΣ (ΑΤΤΙΚΗΣ), ΕΛΛΑΔΑ

(30) **Συμβ. Προτεραιότητα(ες):**

(72) **Δημιουργός(οι):** ΚΟΥΤΣΟΛΙΟΥΤΣΟΣ ΔΗΜΗΤΡΙΟΣ

(74) **Πληρεξούσιος:**

(74) **Αντίκλητος:** ΑΝΑΓΝΩΣΤΟΠΟΥΛΟΥ ΒΑΣΙΛΙΚΗ
23ο χλμ Εθνικής Οδού Αθηνών-Λαμίας, 14565
ΑΓΙΟΣ ΣΤΕΦΑΝΟΣ (ΑΤΤΙΚΗΣ)

(28) **Αριθμός Σχεδίων/Υποδειγμάτων:** 1

(51) **Διεθνής Ταξινόμηση:** 10-02

(54) **Προσδιορισμός Αντικειμένου:** **ΡΟΛΟΙ ΜΕ ΜΠΡΑΣΕΛΕ ΑΠΟ ΑΤΣΑ-
ΔΙ ΣΤΟ ΧΡΩΜΑ ΤΟΥ ΧΡΥΣΟΥ
ΣΤΡΟΓΓΥΛΟ ΚΑΝΤΡΑΝ ΜΕ
ΠΕΤΡΕΣ ΠΑΓΕΤΕΣ ΠΕΡΙΦΕΡΕΙΑ-
ΚΑ**



(21) **Αρ. Αίτησης Σχ. ή Υπ.: 20060600044**

(15) **Ημερ. Καταχώρησης:** 10/03/2006

(17) **Ημ. Λήξης 1ης πενταετίας :** 10/3/2011

(71) **Καταθέτης(ες):** FOLLI FOLLIE ABEE
23ο χλμ Εθνικής Οδού Αθηνών-Λαμίας, 14565
ΑΓΙΟΣ ΣΤΕΦΑΝΟΣ (ΑΤΤΙΚΗΣ), ΕΛΛΑΔΑ

(30) **Συμβ. Προτεραιότητα(ες):**

(72) **Δημιουργός(οι):** ΚΟΥΤΣΟΛΙΟΥΤΣΟΣ ΔΗΜΗΤΡΙΟΣ

(74) **Πληρεξούσιος:**

(74) **Αντίκλητος:** ΑΝΑΓΝΩΣΤΟΠΟΥΛΟΥ ΒΑΣΙΛΙΚΗ
23ο χλμ Εθνικής Οδού Αθηνών-Λαμίας, 14565
ΑΓΙΟΣ ΣΤΕΦΑΝΟΣ (ΑΤΤΙΚΗΣ)

(28) **Αριθμός Σχεδίων/Υποδειγμάτων:** 1

(51) **Διεθνής Ταξινόμηση:** 10-02

(54) **Προσδιορισμός Αντικειμένου:** ΡΟΛΟΙ ΔΑΚΤΥΛΙΑΙ ΜΕ ΠΑΓΕΤΕΣ ΠΕΡΙΦΕΡΕΙΑΚΑ ΤΟΥ ΚΑΝΤΡΑΝ



(21) **Αρ. Αίτησης Σχ. ή Υπ.: 20060600045**

(15) **Ημερ. Καταχώρησης:** 10/03/2006

(17) **Ημ. Λήξης 1ης πενταετίας :** 10/3/2011

(71) **Καταθέτης(ες):** FOLLI FOLLIE ABEE
23ο χλμ Εθνικής Οδού Αθηνών-Λαμίας, 14565
ΑΓΙΟΣ ΣΤΕΦΑΝΟΣ (ΑΤΤΙΚΗΣ), ΕΛΛΑΔΑ

(30) **Συμβ. Προτεραιότητα(ες):**

(72) **Δημιουργός(οι):** ΚΟΥΤΣΟΛΙΟΥΤΣΟΣ ΔΗΜΗΤΡΙΟΣ

(74) **Πληρεξούσιος:**

(74) **Αντίκλητος:** ΑΝΑΓΝΩΣΤΟΠΟΥΛΟΥ ΒΑΣΙΛΙΚΗ
23ο χλμ Εθνικής Οδού Αθηνών-Λαμίας, 14565
ΑΓΙΟΣ ΣΤΕΦΑΝΟΣ (ΑΤΤΙΚΗΣ)

(28) **Αριθμός Σχεδίων/Υποδειγμάτων:** 1

(51) **Διεθνής Ταξινόμηση:** 10-02

(54) **Προσδιορισμός Αντικειμένου:** ΡΟΛΟΙ ΜΕ ΛΟΥΡΑΚΙ ΣΕ ΔΙΑΦΟΡΑ ΧΡΩΜΑΤΑ ΚΑΙ ΜΕΤΑΛΛΙΚΟ ΚΑΝΤΡΑΝ ΜΕ ΛΑΤΙΝΙΚΟΥΣ ΑΡΙΘΜΟΥΣ



(21) **Αρ. Αίτησης Σχ. ή Υπ.: 20060600046**

(15) **Ημερ. Καταχώρησης:** 10/03/2006

(17) **Ημ. Λήξης 1ης πενταετίας :** 10/3/2011

(71) **Καταθέτης(ες):** FOLLI FOLLIE ABEE
23ο χλμ Εθνικής Οδού Αθηνών-Λαμίας, 14565
ΑΓΙΟΣ ΣΤΕΦΑΝΟΣ (ΑΤΤΙΚΗΣ), ΕΛΛΑΔΑ

(30) **Συμβ. Προτεραιότητα(ες):**

(72) **Δημιουργός(οι):** ΚΟΥΤΣΟΛΙΟΥΤΣΟΣ ΔΗΜΗΤΡΙΟΣ

(74) **Πληρεξούσιος:**

(74) **Αντίκλητος:** ΑΝΑΓΝΩΣΤΟΠΟΥΛΟΥ ΒΑΣΙΛΙΚΗ
23ο χλμ Εθνικής Οδού Αθηνών-Λαμίας, 14565
ΑΓΙΟΣ ΣΤΕΦΑΝΟΣ (ΑΤΤΙΚΗΣ)

(28) **Αριθμός Σχεδίων/Υποδειγμάτων:** 1

(51) **Διεθνής Ταξινόμηση:** 10-02

(54) **Προσδιορισμός Αντικειμένου:** ΡΟΛΟΙ ΜΕ ΜΠΡΑΣΕΛΕ ΑΠΟ ΑΤΣΑΛΙ ΚΑΙ ΚΕΡΑΜΙΚΟ ΚΑΙ ΣΤΡΟΓΓΥΛΟ ΚΑΝΤΡΑΝ



(21) **Αρ. Αίτησης Σχ. ή Υπ.: 20060600047**

(15) **Ημερ. Καταχώρησης:** 10/03/2006

(17) **Ημ. Λήξης 1ης πενταετίας :** 10/3/2011

(71) **Καταθέτης(ες):** FOLLI FOLLIE ABEE
23ο χλμ Εθνικής Οδού Αθηνών-Λαμίας, 14565
ΑΓΙΟΣ ΣΤΕΦΑΝΟΣ (ΑΤΤΙΚΗΣ), ΕΛΛΑΔΑ

(30) **Συμβ. Προτεραιότητα(ες):**

(72) **Δημιουργός(οι):** ΚΟΥΤΣΟΛΙΟΥΤΣΟΣ ΔΗΜΗΤΡΙΟΣ

(74) **Πληρεξούσιος:**

(74) **Αντίκλητος:** ΑΝΑΓΝΩΣΤΟΠΟΥΛΟΥ ΒΑΣΙΛΙΚΗ
23ο χλμ Εθνικής Οδού Αθηνών-Λαμίας, 14565
ΑΓΙΟΣ ΣΤΕΦΑΝΟΣ (ΑΤΤΙΚΗΣ)

(28) **Αριθμός Σχεδίων/Υποδειγμάτων:** 1

(51) **Διεθνής Ταξινόμηση:** 10-02

(54) **Προσδιορισμός Αντικειμένου:** ΡΟΛΟΙ ΜΕ ΦΑΡΔΥ ΔΕΡΜΑΤΙΝΟ
ΛΟΥΡΑΚΙ ΚΑΙ ΚΑΝΤΡΑΝ
ΔΙΑΚΟΣΜΗΜΕΝΟ
ΠΕΡΙΦΕΡΕΙΑΚΑ ΜΕ ΠΑΓΕΤΕΣ



(21) **Αρ. Αίτησης Σχ. ή Υπ.: 20060600048**

(15) **Ημερ. Καταχώρησης:** 10/03/2006

(17) **Ημ. Λήξης 1ης πενταετίας :** 10/3/2011

(71) **Καταθέτης(ες):** FOLLI FOLLIE ABEE
23ο χλμ Εθνικής Οδού Αθηνών-Λαμίας, 14565
ΑΓΙΟΣ ΣΤΕΦΑΝΟΣ (ΑΤΤΙΚΗΣ), ΕΛΛΑΔΑ

(30) **Συμβ. Προτεραιότητα(ες):**

(72) **Δημιουργός(οι):** ΚΟΥΤΣΟΛΙΟΥΤΣΟΣ ΔΗΜΗΤΡΙΟΣ

(74) **Πληρεξούσιος:**

(74) **Αντίκλητος:** ΑΝΑΓΝΩΣΤΟΠΟΥΛΟΥ ΒΑΣΙΛΙΚΗ
23ο χλμ Εθνικής Οδού Αθηνών-Λαμίας, 14565
ΑΓΙΟΣ ΣΤΕΦΑΝΟΣ (ΑΤΤΙΚΗΣ)

(28) **Αριθμός Σχεδίων/Υποδειγμάτων:** 1

(51) **Διεθνής Ταξινόμηση:** 10-02

(54) **Προσδιορισμός Αντικειμένου:** ΡΟΛΟΙ ΜΕ ΜΠΡΑΣΕΛΕ ΑΠΟ
ΚΑΟΥΤΣΟΥΚ ΚΑΙ ΑΤΣΑΛΙ



(21) **Αρ. Αίτησης Σχ. ή Υπ.: 20060600049**

(15) **Ημερ. Καταχώρησης:** 13/03/2006

(17) **Ημ. Λήξης 1ης πενταετίας :** 13/3/2011

(71) **Καταθέτης(ες):** FOLLI FOLLIE ABEE
23ο χλμ Εθνικής Οδού Αθηνών-Λαμίας, 14565
ΑΓΙΟΣ ΣΤΕΦΑΝΟΣ (ΑΤΤΙΚΗΣ), ΕΛΛΑΔΑ

(30) **Συμβ. Προτεραιότητα(ες):**

(72) **Δημιουργός(οι):** ΚΟΥΤΣΟΛΙΟΥΤΣΟΣ ΔΗΜΗΤΡΙΟΣ

(74) **Πληρεξούσιος:**

(74) **Αντίκλητος:** ΑΝΑΓΝΩΣΤΟΠΟΥΛΟΥ ΒΑΣΙΛΙΚΗ
23ο χλμ Εθνικής Οδού Αθηνών-Λαμίας, 14565
ΑΓΙΟΣ ΣΤΕΦΑΝΟΣ (ΑΤΤΙΚΗΣ)

(28) **Αριθμός Σχεδίων/Υποδειγμάτων:** 1

(51) **Διεθνής Ταξινόμηση:** 11-01

(54) **Προσδιορισμός Αντικειμένου:** ΔΙΑΚΟΣΜΗΤΙΚΟ ΚΟΣΜΗΜΑ ΜΕ
ΔΥΟ ΛΑΤΙΝΙΚΟΥΣ ΧΑΡΑΚΤΗΡΕΣ F



(21) Αρ. Αίτησης Σχ. ή Υπ.: 20060600050

(15) Ημερ. Καταχώρησης: 14/03/2006

(17) Ημ. Λήξης 1ης πενταετίας :14/3/2011

(71) Καταθέτης(ες): ΘΕΟΔΟΣΟΥΛΑΚΗΣ ΙΩΑΝΝΗΣ
Τρωάδος 19, 15342 ΑΓΙΑ ΠΑΡΑΣΚΕΥΗ
(ΑΤΤΙΚΗΣ), ΕΛΛΑΔΑ

(30) Συμβ. Προτεραιότητα(ες):

(72) Δημιουργός(οι): ΘΕΟΔΟΣΟΥΛΑΚΗΣ ΙΩΑΝΝΗΣ

(74) Πληρεξούσιος:

(74) Αντίκλητος: ΘΕΟΔΟΣΟΥΛΑΚΗΣ ΣΤΥΛΙΑΝΟΣ
Κέκροπος 33,15125 ΜΑΡΟΥΣΙ (ΑΤΤΙΚΗΣ)

(28) Αριθμός Σχεδίων/Υποδειγμάτων: 1

(51) Διεθνής Ταξινόμηση: 24-02

(54) Προσδιορισμός Αντικειμένου: **ΟΦΘΑΛΜΙΑΤΡΙΚΟ ΕΡΓΑΛΕΙΟ
ΑΦΑΙΡΕΣΗΣ ΚΑΤΑΡΡΑΚΤΙΚΟΥ
ΦΑΚΟΥ**



(21) Αρ. Αίτησης Σχ. ή Υπ.: 20060600051

(15) Ημερ. Καταχώρησης: 20/03/2006

(17) Ημ. Λήξης 1ης πενταετίας :20/3/2011

(71) Καταθέτης(ες): 1)ΚΩΣΤΟΓΙΑΝΝΗΣ ΧΡΗΣΤΟΥ ΓΕΩΡΓΙΟΣ
Χειμερίου 20, 12133 ΠΕΡΙΣΤΕΡΙ (ΑΤΤΙΚΗΣ),
ΕΛΛΑΔΑ
2)ΜΑΚΡΗΣ ΕΥΘΥΜΙΟΥ ΕΥΑΓΓΕΛΟΣ
Νίκαιας 17, 14341 ΝΕΑ ΦΙΛΑΔΕΛΦΕΙΑ
(ΑΤΤΙΚΗΣ), ΕΛΛΑΔΑ

(30) Συμβ. Προτεραιότητα(ες):

(72) Δημιουργός(οι): 1)ΚΩΣΤΟΓΙΑΝΝΗΣ ΧΡΗΣΤΟΥ ΓΕΩΡΓΙΟΣ
2)ΜΑΚΡΗΣ ΕΥΘΥΜΙΟΥ ΕΥΑΓΓΕΛΟΣ

(74) Πληρεξούσιος: ΧΑΡΑΛΑΜΠΙΔΟΥ ΕΛΙΣΣΑΒΕΤ
Πίνδου 20, 13231 ΠΕΤΡΟΥΠΟΛΗ (ΑΤΤΙΚΗΣ)

(74) Αντίκλητος: ΠΑΣΧΑΛΙΔΟΥ ΜΑΡΙΑ
Χειμερίου 20,12133 ΠΕΡΙΣΤΕΡΙ (ΑΤΤΙΚΗΣ)

(28) Αριθμός Σχεδίων/Υποδειγμάτων: 1

(51) Διεθνής Ταξινόμηση: 06-04

(54) Προσδιορισμός Αντικειμένου: **ΕΠΠΛΟ ΡΑΦΙΕΡΑ**

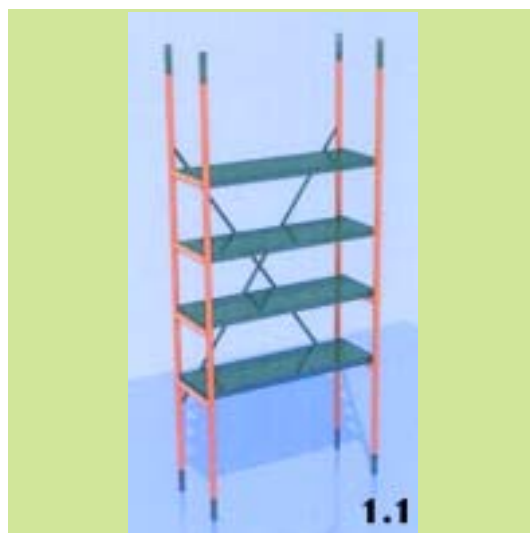



(21) *Αρ. Αίτησης Σχ. ή Υπ.:* 20060600052

(15) *Ημερ. Καταχώρησης:* 30/03/2006

(17) *Ημ. Λήξης 1ης πενταετίας :* 30/3/2011

(71) *Καταθέτης(ες):*
 1) ΚΑΡΑΚΩΣΤΑΣ ΗΛΙΑΣ ΒΑΪΟΣ
 Μαραθονομάχων 39, 17456 ΑΛΙΜΟΣ
 (ΑΤΤΙΚΗΣ), ΕΛΛΑΔΑ
 2) Δ.Π. ΓΕΩΡΓΙΑΔΗΣ Ο.Ε.
 Σωκράτους 51, 10552 ΑΘΗΝΑ (ΑΤΤΙΚΗΣ),
 ΕΛΛΑΔΑ

(30) *Συμβ. Προτεραιότητα(ες):*

(72) *Δημιουργός(οι):* ΚΑΡΑΚΩΣΤΑΣ ΗΛΙΑΣ ΒΑΪΟΣ

(74) *Πληρεξούσιος:*

(74) *Αντίκλητος:* ΓΕΩΡΓΙΑΔΗΣ ΠΕΛΟΠΙΔΑΣ
 Σωκράτους 51, 10552 ΑΘΗΝΑ (ΑΤΤΙΚΗΣ)

(28) *Αριθμός Σχεδίων/Υποδειγμάτων:* 2

(51) *Διεθνής Ταξινόμηση:* 13-03

(54) *Προσδιορισμός Αντικειμένου:* ΡΕΥΜΑΤΟΛΟΓΗΣ ΚΑΙ ΡΕΥΜΑΤΟ-
 ΛΗΪΤΗΣ

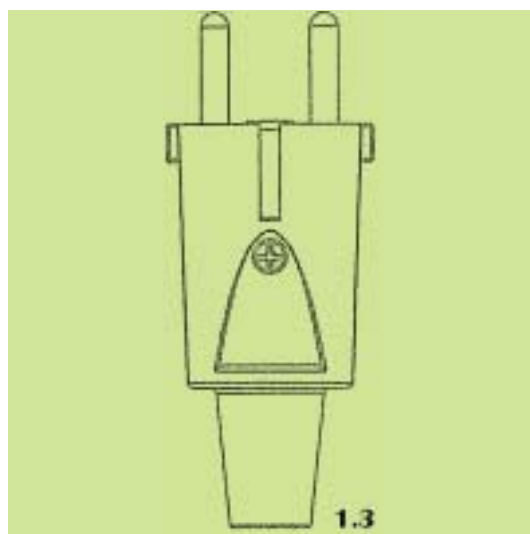
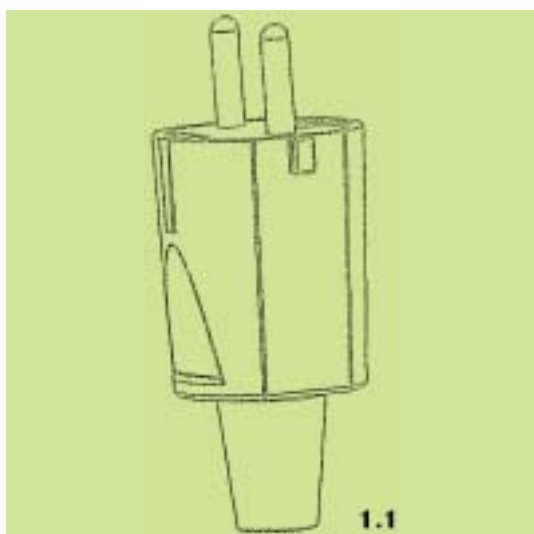
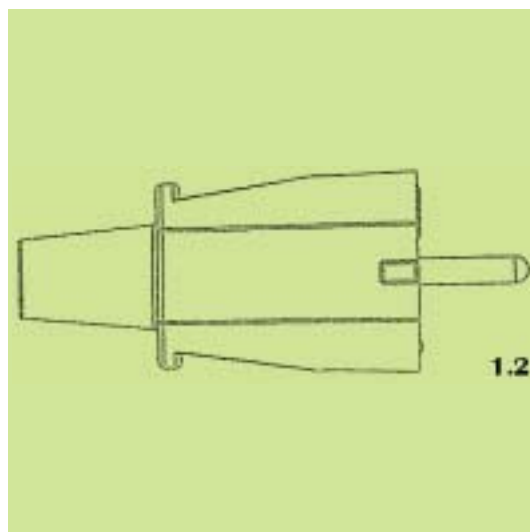

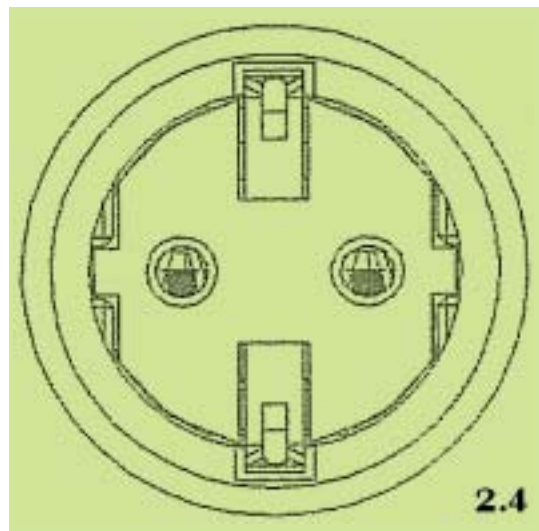
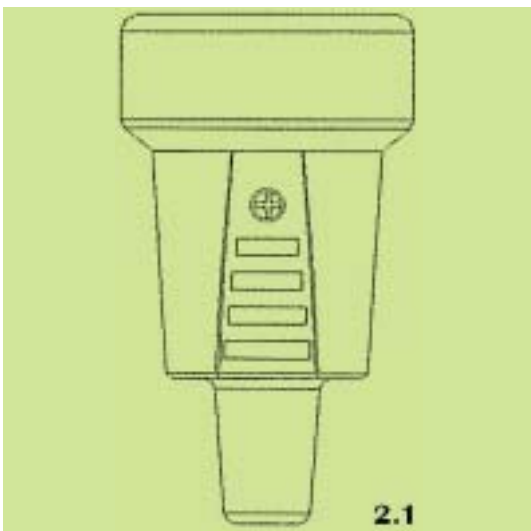
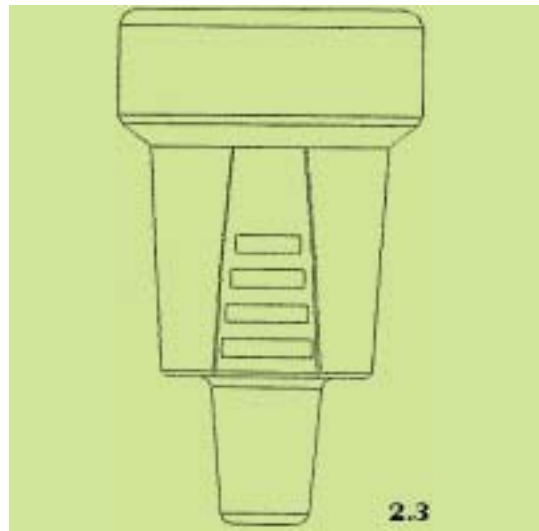
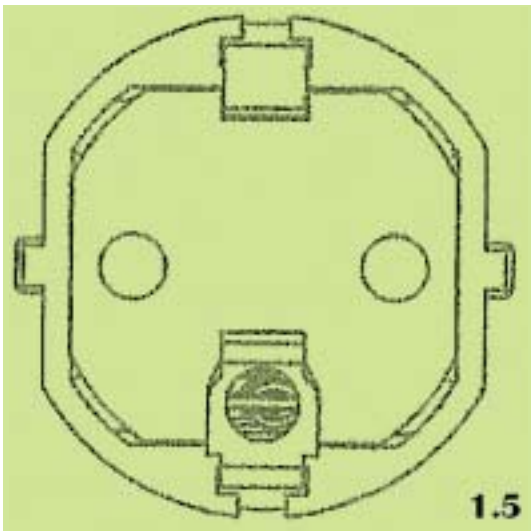
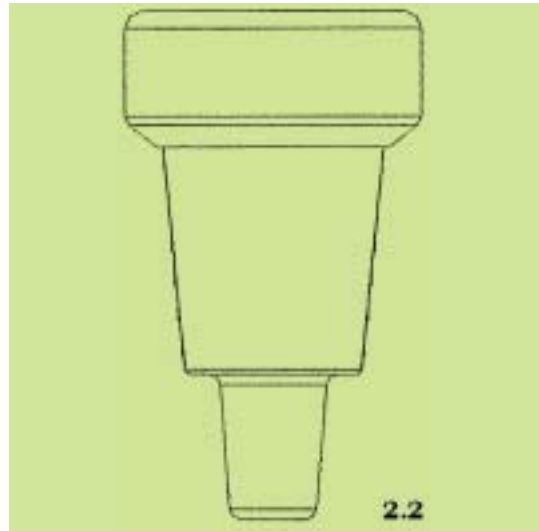
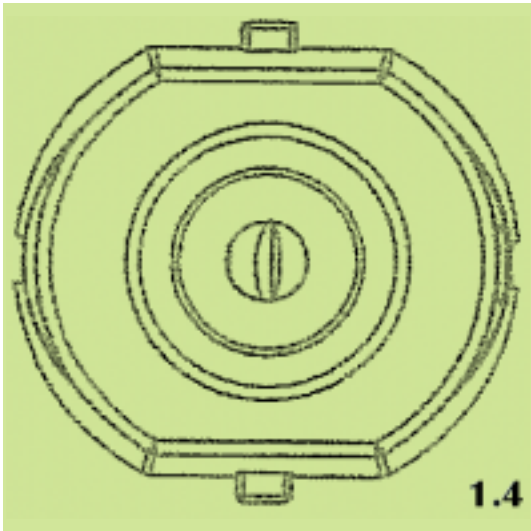

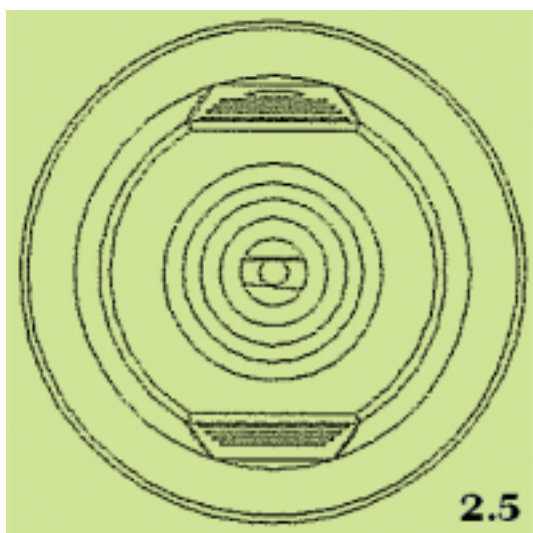

(21) *Αρ. Αίτησης Σχ. ή Υπ.:* 20060600053

(15) *Ημερ.Καταχώρησης:* 30/03/2006

(17) *Ημ. Λήξης 1ης πενταετίας :*30/3/2011

(71) *Καταθέτης(ες):* ΓΑΒΡΙΑΗ ΜΑΡΤΙΝΑ
Σταικοπούλου 33, 21100 ΝΑΥΠΛΙΟ
(ΑΡΓΟΛΙΔΑΣ), ΕΛΛΑΔΑ

(30) *Συμβ. Προτεραιότητα(ες):*

(72) *Δημιουργός(οι):* 1)ΓΑΒΡΙΑΗ ΜΑΡΤΙΝΑ
2)ΤΖΑΦΑΡ ΧΑΣΑΝ

(74) *Πληρεξούσιος:*

(74) *Αντίκλητος:*

(28) *Αριθμός Σχεδίων/Υποδειγμάτων:* 4

(51) *Διεθνής Ταξινόμηση:* 08-99

(54) *Προσδιορισμός Αντικειμένου:* ΑΝΕΜΟΔΕΙΚΤΕΣ

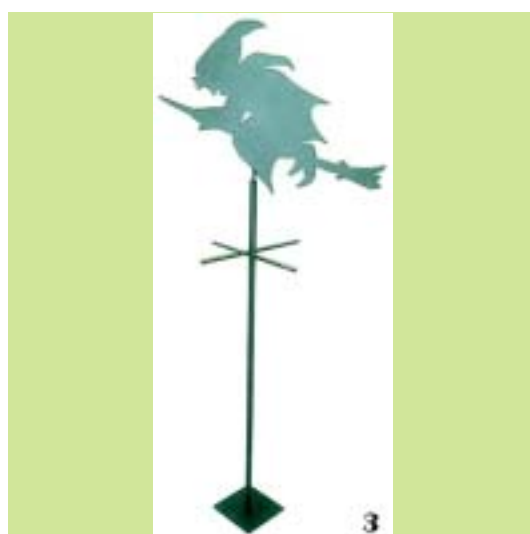



(21) *Αρ. Αίτησης Σχ. ή Υπ.:* 20060600054

(15) *Ημερ. Καταχώρησης:* 30/03/2006

(17) *Ημ. Αήξης 1ης πενταετίας :* 30/3/2011

(71) *Καταθέτης(ες):* NEON ART ΕΠΕ
Ροδοπόλεως 66, 16777 ΕΛΛΗΝΙΚΟ (ΑΤΤΙΚΗΣ),
ΕΛΛΑΔΑ

(30) *Συμβ. Προτεραιότητα(ες):*

(72) *Δημιουργός(οι):* ΠΡΩΤΟΠΑΠΑΣ ΑΝΑΣΤΑΣΙΟΣ

(74) *Πληρεξούσιος:*

(74) *Αντίκλητος:*

(28) *Αριθμός Σχεδίων/Υποδειγμάτων:* 3

(51) *Διεθνής Ταξινόμηση:* 25-01

(54) *Προσδιορισμός Αντικειμένου:* ΠΡΟΦΙΛ ΑΛΟΥΜΙΝΙΟΥ

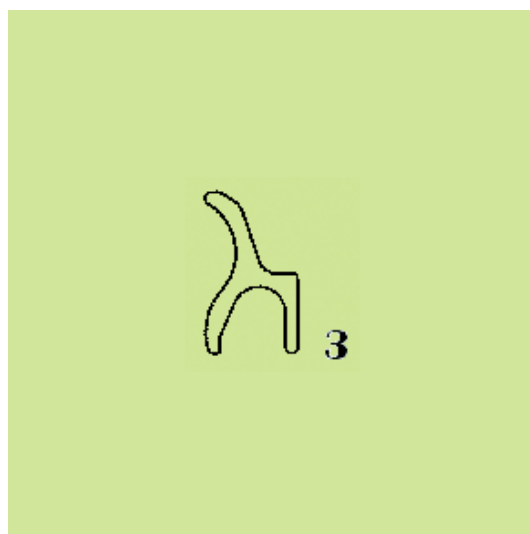
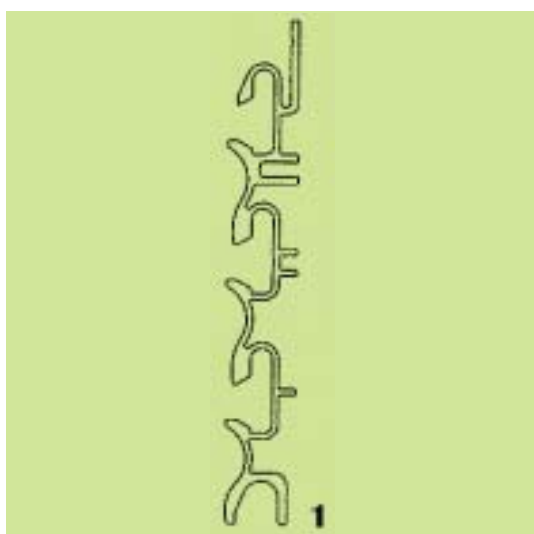
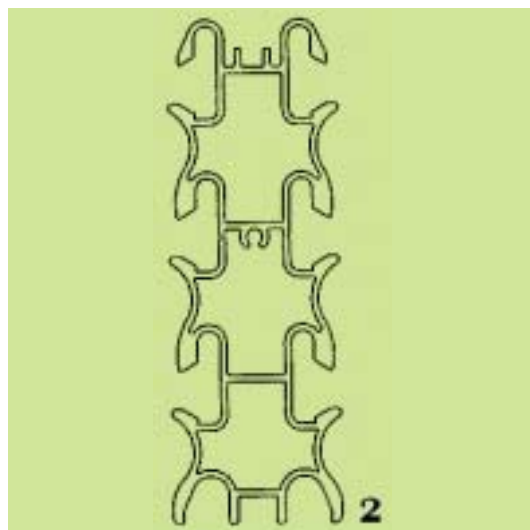

(21) Αρ. Αίτησης Σχ. ή Υπ.: 20060600055

(15) Ημερ. Καταχώρησης: 31/03/2006

(17) Ημ. Αήξης 1ης πενταετίας :31/3/2011

(71) Καταθέτης(ες): ΣΑΜΑΡΑΣ ΑΛΕΞΑΝΔΡΟΣ
Μουρούζη 7, 10674 ΑΘΗΝΑ (ΑΤΤΙΚΗΣ),
ΕΛΛΑΔΑ

(30) Συμβ. Προτεραιότητα(ες):

(72) Δημιουργός(οι): ΣΑΜΑΡΑΣ ΑΛΕΞΑΝΔΡΟΣ

(74) Πληρεξούσιος: ΧΡΥΣΟΣΠΑΘΗΣ ΙΩΑΝΝΗΣ
Ζωοδόχου Πηγής 3, 10678 ΑΘΗΝΑ (ΑΤΤΙΚΗΣ)

(74) Αντίκλητος: ΧΡΥΣΟΣΠΑΘΗΣ ΙΩΑΝΝΗΣ
Ζωοδόχου Πηγής 3, 10678 ΑΘΗΝΑ (ΑΤΤΙΚΗΣ)

(28) Αριθμός Σχεδίων/Υποδειγμάτων: 2

(51) Διεθνής Ταξινόμηση: 10-02

(54) Προσδιορισμός Αντικειμένου: ΡΟΛΟΙ-ΚΟΣΜΗΜΑ



1.3



1.4



1.5

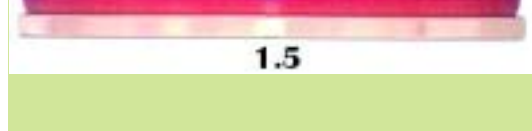

1.1



1.2

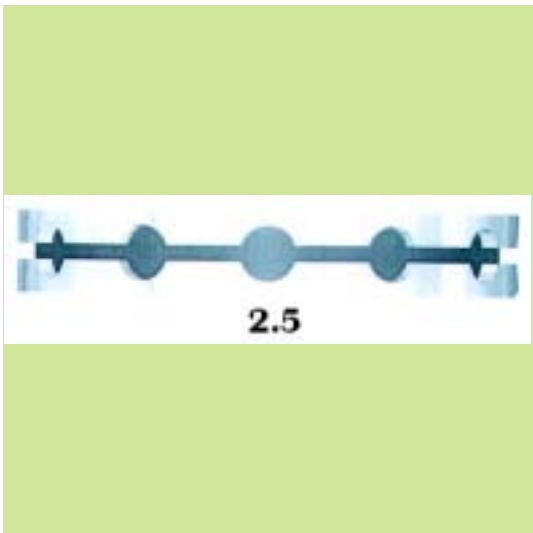
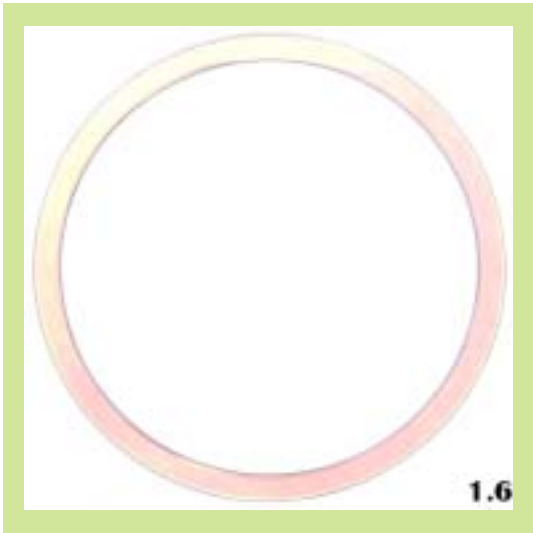

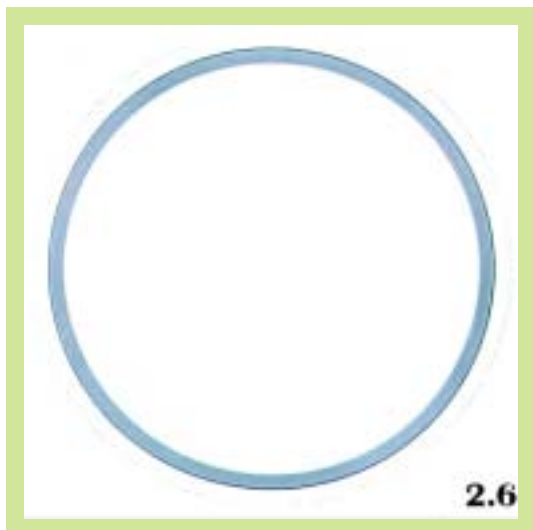

(21) *Αρ. Αίτησης Σχ. ή Υπ.*: 20060600056

(15) *Ημερ. Καταχώρησης*: 31/03/2006

(17) *Ημ. Αήξης 1ης πενταετίας*: 31/3/2011

(71) *Καταθέτης(ες)*: ΠΑΝΑΓΟΠΟΥΛΟΥ ΔΟΜΝΑ
Δαμοκλέους 12, 11854 ΑΘΗΝΑ (ΑΤΤΙΚΗΣ),
ΕΛΛΑΔΑ

(30) *Συμβ. Προτεραιότητα(ες)*:

(72) *Δημιουργός(οι)*: ΠΑΝΑΓΟΠΟΥΛΟΥ ΔΟΜΝΑ

(74) *Πληρεξούσιος*:

(74) *Αντίκλητος*:

(28) *Αριθμός Σχεδίων/Υποδειγμάτων*: 2

(51) *Διεθνής Ταξινόμηση*: 11-02

(54) *Προσδιορισμός Αντικειμένου*: ΔΙΑΚΟΣΜΗΤΙΚΑ ΚΙΝΗΤΑ ΠΟΔΗ-
ΛΑΤΑ





2.2

**ΕΥΡΕΤΗΡΙΟ ΑΙΤΗΣΕΩΝ ΣΧΕΔΙΩΝ Ή ΥΠΟΔΕΙΓΜΑΤΩΝ ΣΥΜΦΩΝΑ ΜΕ ΤΗΝ ΑΛΦΑΒΗΤΙΚΗ
ΣΕΙΡΑ ΤΩΝ ΚΑΤΑΘΕΤΩΝ**

| ΚΑΤΑΘΕΤΗΣ (71) | ΠΡΟΣΔΙΟΡΙΣΜΟΣ ΑΝΤ/ΜΕΝΟΥ ΣΧ. Ή ΥΠ. (54) | ΚΑΤ/ΡΗΣΗ (15) | ΑΡ. ΑΙΤ. (21) |
|------------------------------------|---|--------------------------|--------------------------|
| <i>FOLLI FOLLIE ABEE</i> | ΒΡΑΧΙΟΛΙ ΑΠΟ ΑΤΣΑΛΙ ΜΕ ΚΡΕΜΑΣΤΑ ΔΙΑΚΟΣΜΗΤΙΚΑ ΚΑΙ ΕΝΑ ΚΡΕΜΑΣΤΟ ΡΟΛΟΙ ΜΙΚΡΟ ΜΕ ΠΕΤΡΕΣ ΚΥΚΛΙΚΑ ΤΟΠΟΘΕΤΗΜΕΝΕΣ | 10/03/2006 | 20060600034 |
| <i>FOLLI FOLLIE ABEE</i> | ΡΟΛΟΙ ΔΙΑΚΟΣΜΗΜΕΝΟ ΜΕ ΣΜΑΛΤΟ ΚΑΙ ΠΟΛΥΤΙΜΟΥΣ Η ΗΜΙΠΟΛΥΤΙΜΟΥΣ ΛΙΘΟΥΣ | 10/03/2006 | 20060600035 |
| <i>FOLLI FOLLIE ABEE</i> | ΡΟΛΟΙ ΜΕ ΛΟΥΡΑΚΙ, ΛΑΤΙΝΙΚΟΥΣ ΑΡΙΘΜΟΥΣ ΣΤΟ ΚΑΝΤΡΑΝ ΤΟ ΓΥΑΛΙ ΤΟΥ ΟΠΟΙΟΥ ΕΙΝΑΙ ΠΟΛΥΓΩΝΙΚΑ ΚΟΜΜΕΝΟ | 10/03/2006 | 20060600036 |
| <i>FOLLI FOLLIE ABEE</i> | ΡΟΛΟΙ ΔΙΑΚΟΣΜΗΜΕΝΟ ΜΕ ΠΕΤΡΕΣ ΤΟΠΟΘΕΤΗΜΕΝΕΣ ΑΚΤΙΝΩΤΑ | 10/03/2006 | 20060600037 |
| <i>FOLLI FOLLIE ABEE</i> | ΡΟΛΟΙ ΜΕ ΜΠΡΑΣΕΛΕ ΑΠΟ ΑΤΣΑΛΙ ΚΑΙ ΚΑΟΥΤΣΟΥΚ ΚΑΙ ΧΡΟΝΟΓΡΑΦΟΥΣ | 10/03/2006 | 20060600038 |
| <i>FOLLI FOLLIE ABEE</i> | ΡΟΛΟΙ ΜΕ ΤΕΤΡΑΓΩΝΟ ΚΑΝΤΡΑΝ ΔΙΑΚΟΣΜΗΜΕΝΟ ΜΕ ΠΕΤΡΕΣ | 10/03/2006 | 20060600039 |
| <i>FOLLI FOLLIE ABEE</i> | ΡΟΛΟΙ ΜΕ ΔΕΡΜΑΤΙΝΟ ΛΟΥΡΑΚΙ ΚΑΙ ΚΑΝΤΡΑΝ ΔΙΑΚΟΣΜΗΜΕΝΟ ΜΕ ΗΜΙΠΟΛΥΤΙΜΟΥΣ Η ΠΟΛΥΤΙΜΟΥΣ ΛΙΘΟΥΣ | 10/03/2006 | 20060600040 |
| <i>FOLLI FOLLIE ABEE</i> | ΡΟΛΟΙ ΜΕ ΜΠΡΑΣΕΛΕ ΤΕΤΡΑΓΩΝΗ ΚΑΣΑ ΚΑΙ ΧΡΟΝΟΓΡΑΦΟ | 10/03/2006 | 20060600041 |
| <i>FOLLI FOLLIE ABEE</i> | ΡΟΛΟΙ ΜΕ ΜΠΡΑΣΕΛΕ ΑΠΟ ΑΤΣΑΛΙ ΚΑΙ ΚΕΡΑΜΙΚΟ ΚΑΙ ΣΤΡΟΓΓΥΛΟ ΚΑΝΤΡΑΝ ΜΕ ΗΜΙΠΟΛΥΤΙΜΟΥΣ ΛΙΘΟΥΣ ΠΕΡΙΦΕΡΕΙΑΚΑ | 10/03/2006 | 20060600042 |
| <i>FOLLI FOLLIE ABEE</i> | ΡΟΛΟΙ ΜΕ ΜΠΡΑΣΕΛΕ ΑΠΟ ΑΤΣΑΛΙ ΣΤΟ ΧΡΩΜΑ ΤΟΥ ΧΡΥΣΟΥ ΣΤΡΟΓΓΥΛΟ ΚΑΝΤΡΑΝ ΜΕ ΠΕΤΡΕΣ ΠΑΓΕΤΕΣ ΠΕΡΙΦΕΡΕΙΑΚΑ | 10/03/2006 | 20060600043 |
| <i>FOLLI FOLLIE ABEE</i> | ΡΟΛΟΙ ΔΑΚΤΥΛΙΔΙ ΜΕ ΠΑΓΕΤΕΣ ΠΕΡΙΦΕΡΕΙΑΚΑ ΤΟΥ ΚΑΝΤΡΑΝ | 10/03/2006 | 20060600044 |
| <i>FOLLI FOLLIE ABEE</i> | ΡΟΛΟΙ ΜΕ ΛΟΥΡΑΚΙ ΣΕ ΔΙΑΦΟΡΑ ΧΡΩΜΑΤΑ ΚΑΙ ΜΕΤΑΛΛΙΚΟ ΚΑΝΤΡΑΝ ΜΕ ΛΑΤΙΝΙΚΟΥΣ ΑΡΙΘΜΟΥΣ | 10/03/2006 | 20060600045 |
| <i>FOLLI FOLLIE ABEE</i> | ΡΟΛΟΙ ΜΕ ΜΠΡΑΣΕΛΕ ΑΠΟ ΑΤΣΑΛΙ ΚΑΙ ΚΕΡΑΜΙΚΟ ΚΑΙ ΣΤΡΟΓΓΥΛΟ ΚΑΝΤΡΑΝ | 10/03/2006 | 20060600046 |
| <i>FOLLI FOLLIE ABEE</i> | ΡΟΛΟΙ ΜΕ ΦΑΡΔΥ ΔΕΡΜΑΤΙΝΟ ΛΟΥΡΑΚΙ ΚΑΙ ΚΑΝΤΡΑΝ ΔΙΑΚΟΣΜΗΜΕΝΟ ΠΕΡΙΦΕΡΕΙΑΚΑ ΜΕ ΠΑΓΕΤΕΣ | 10/03/2006 | 20060600047 |
| <i>FOLLI FOLLIE ABEE</i> | ΡΟΛΟΙ ΜΕ ΜΠΡΑΣΕΛΕ ΑΠΟ ΚΑΟΥΤΣΟΥΚ ΚΑΙ ΑΤΣΑΛΙ | 10/03/2006 | 20060600048 |
| <i>FOLLI FOLLIE ABEE</i> | ΔΙΑΚΟΣΜΗΤΙΚΟ ΚΟΣΜΗΜΑ ΜΕ ΔΥΟ ΛΑΤΙΝΙΚΟΥΣ ΧΑΡΑΚΤΗΡΕΣ F | 13/03/2006 | 20060600049 |
| <i>S.E. FOOD COMPLEX LTD</i> | ΦΙΑΛΗ ΓΥΑΛΙΝΗ | 08/03/2006 | 20060600027 |
| <i>ΑΓΓΕΛΙΑΔΑΚΗΣ ΑΛΕΞΑΝΔΡΟΣ</i> | ΑΝΑΠΤΗΡΑΣ | 08/03/2006 | 20060600028 |
| <i>ΑΓΓΕΛΙΑΔΑΚΗΣ ΑΛΕΞΑΝΔΡΟΣ</i> | ΘΗΚΗ ΗΛΕΚΤΡΙΚΟΥ ΔΡΑΠΑΝΟΚΑΤΣΑΒΙΔΟΥ (ΕΠΑΝΑΦΟΡΤΙΖΟΜΕΝΟΥ) | 08/03/2006 | 20060600029 |
| <i>ΑΓΓΕΛΙΑΔΑΚΗΣ ΑΛΕΞΑΝΔΡΟΣ</i> | ΕΞΩΤΕΡΙΚΟΣ ΚΑΘΡΕΠΤΗΣ ΑΥΤΟΚΙΝΗΤΟΥ ΜΕ ΕΝΣΩΜΑΤΩΜΕΝΟ ΦΛΑΣ | 08/03/2006 | 20060600030 |
| <i>ΑΓΓΕΛΙΑΔΑΚΗΣ ΑΛΕΞΑΝΔΡΟΣ</i> | ΜΠΡΟΣΤΙΝΟ ΤΜΗΜΑ ΑΥΤΟΚΙΝΗΤΟΥ | 08/03/2006 | 20060600031 |
| <i>ΑΓΓΕΛΙΑΔΑΚΗΣ ΑΛΕΞΑΝΔΡΟΣ</i> | ΠΡΟΣΟΨΗ ΚΙΝΗΤΟΥ | 08/03/2006 | 20060600032 |
| <i>ΑΠΟΣΤΟΛΟΣ ΜΠΙΛΗΣ ΚΑΙ ΣΙΑ ΟΕ</i> | ΚΟΥΛΟΥΡΙ ΜΕ ΣΟΥΣΑΜΙ | 24/10/2005 | 20050600166 |
| <i>ΓΑΒΡΙΑΗ ΜΑΡΤΙΝΑ</i> | ΑΝΕΜΟΔΕΙΚΤΕΣ | 30/03/2006 | 20060600053 |
| <i>Α.Π. ΓΕΩΡΓΙΑΔΗΣ Ο.Ε.</i> | ΡΕΥΜΑΤΟΔΟΤΗΣ ΚΑΙ ΡΕΥΜΑΤΟΛΗΠΤΗΣ | 30/03/2006 | 20060600052 |

| ΚΑΤΑΘΕΤΗΣ (71) | ΠΡΟΣΔΙΟΡΙΣΜΟΣ ΑΝΤ/ΜΕΝΟΥ ΣΧ. Ή ΥΠ. (54) | ΚΑΤ/ΡΗΣΗ (15) | ΑΡ. ΑΙΤ. (21) |
|----------------------------------|---|--------------------------|--------------------------|
| ΗΛΙΑΣ ΒΑΛΑΒΑΝΗΣ ΑΕ | ΦΙΑΛΗ ΓΥΑΛΙΝΗ | 08/03/2006 | 20060600027 |
| ΘΕΟΔΟΣΟΥΛΑΚΗΣ ΙΩΑΝΝΗΣ | ΟΦΘΑΛΜΙΑΤΡΙΚΟ ΕΡΓΑΛΕΙΟ ΑΦΑΙΡΕΣΗΣ ΚΑΤΑΡΡΑΚΤΙΚΟΥ ΦΑΚΟΥ | 14/03/2006 | 20060600050 |
| ΚΑΡΑΚΩΣΤΑΣ ΒΑΪΟΣ | ΡΕΥΜΑΤΟΔΟΤΗΣ ΚΑΙ ΡΕΥΜΑΤΟΛΗΠΤΗΣ | 30/03/2006 | 20060600052 |
| ΚΩΝΣΤΑΝΤΟΠΟΥΛΟΥ ΑΝΑΣΤΑΣΙΑ | ΧΕΙΡΟΠΟΙΗΤΑ ΑΝΤΙΚΕΙΜΕΝΑ ΑΠΟ ΓΥΑΛΙ | 03/03/2006 | 20060600026 |
| ΚΩΣΤΟΓΙΑΝΝΗΣ ΓΕΩΡΓΙΟΣ | ΕΠΙΠΛΟ ΡΑΦΙΕΡΑ | 20/03/2006 | 20060600051 |
| ΜΑΚΡΗΣ ΕΥΑΓΓΕΛΟΣ | ΕΠΙΠΛΟ ΡΑΦΙΕΡΑ | 20/03/2006 | 20060600051 |
| ΜΑΛΛΙΑΡΟΣ ΑΘΑΝΑΣΙΟΣ | ΣΚΕΥΟΣ ΓΙΑ ΔΙΑΝΟΜΗ ΦΑΓΗΤΟΥ ΚΑΤ' ΟΙΚΟΝ | 09/03/2006 | 20060600033 |
| ΝΕΟΝ ΑΡΤ ΕΠΕ | ΠΡΟΦΙΛ ΑΛΟΥΜΙΝΙΟΥ | 30/03/2006 | 20060600054 |
| ΠΑΝΑΓΟΠΟΥΛΟΥ ΔΟΜΝΑ | ΔΙΑΚΟΣΜΗΤΙΚΑ ΚΙΝΗΤΑ ΠΟΔΗΛΑΤΑ | 31/03/2006 | 20060600056 |
| ΠΑΠΑΓΙΑΝΝΟΠΟΥΛΟΣ ΒΑΣΙΛΗΣ | ΔΙΚΥΚΛΗ ΕΠΙΒΑΤΙΚΗ ΜΟΤΟΣΥΚΛΕΤΑ | 01/03/2006 | 20060600023 |
| ΠΑΠΑΛΕΩΝΙΔΑΣ ΚΩΝΣΤΑΝΤΙΝΟΣ | ΠΙΝΑΚΕΣ ΖΩΓΡΑΦΙΚΗΣ | 02/03/2006 | 20060600025 |
| ΣΑΜΑΡΑΣ ΑΛΕΞΑΝΔΡΟΣ | ΡΟΛΟΙ-ΚΟΣΜΗΜΑ | 31/03/2006 | 20060600055 |
| ΦΑΝΑΚΗΣ ΓΕΩΡΓΙΟΣ | ΠΑΡΑΜΑΝΑ ΜΕ ΜΑΤΑΚΙ ΓΙΑ ΝΕΟΓΕΝΝΗΤΑ | 01/03/2006 | 20060600024 |

ΜΕΡΟΣ Β'
ΧΟΡΗΓΗΣΕΙΣ ΠΙΣΤΟΠΟΙΗΤΙΚΩΝ ΚΑΤΑΧΩΡΗΣΗΣ ΣΧΕΔΙΩΝ ΚΑΙ ΥΠΟΔΕΙΓΜΑΤΩΝ

ΟΥΔΕΜΙΑ

ΕΥΡΕΤΗΡΙΟ ΕΚΔΟΘΕΝΤΩΝ Σχ. ή Υπ. ΣΥΜΦΩΝΑ ΜΕ ΤΗΝ ΑΛΦΑΒΗΤΙΚΗ ΣΕΙΡΑ ΤΩΝ ΔΙΚΑΙΟΥΧΩΝ

| ΔΙΚΑΙΟΥΧΟΣ (73) | ΠΡΟΣΔΙΟΡΙΣΜΟΣ ΑΝΤ/ΜΕΝΟΥ ΣΧ. Ή ΥΠ. (54) | ΚΑΤ/ΡΗΣΗ (15) | ΑΡ. ΠΙΣΤ. (11) |
|---------------------------|--|-------------------------|--------------------------|
| | | | |

Μ Ε Ρ Ο Σ Γ '
ΑΝΑΝΕΩΣΕΙΣ

ΑΝΑΝΕΩΣΕΙΣ ΚΑΤΑΧΩΡΗΜΕΝΩΝ ΣΧΕΔΙΩΝ Ή ΥΠΟΔΕΙΓΜΑΤΩΝ

(11) Αρ. Πιστοπ. Καταχώρησης Σχ. ή Υπ.:6001026

(73) Δικαιούχος (οι): ΤΣΑΚΑΛΑΚΟΥ ΚΩΝΣΤΑΝΤΙΝΑ , 3ης Σεπτεμβρίου 88,, 111 44 ΑΘΗΝΑ (GR) .
(17) Ημερομηνία Ανανέωσης: 19-1-2011 (2η 5ετία)

(11) Αρ. Πιστοπ. Καταχώρησης Σχ. ή Υπ.:6001027

(73) Δικαιούχος (οι): ΤΣΑΚΑΛΑΚΟΥ ΚΩΝΣΤΑΝΤΙΝΑ , 3ης Σεπτεμβρίου 88,, 111 44 ΑΘΗΝΑ (GR) .
(17) Ημερομηνία Ανανέωσης: 19-1-2011 (2η 5ετία)

(11) Αρ. Πιστοπ. Καταχώρησης Σχ. ή Υπ.:6001135

(73) Δικαιούχος (οι): ΣΤΕΦΑΝΑΚΗΣ ΜΙΧΑΗΛ ΑΝΤΩΝΙΟΣ , ΖΑΡΟΣ ΚΑΙΝΟΥΡΓΙΟΥ, ΗΡΑΚΛΕΙΟ, 700 02 ΚΡΗΤΗ (GR) .
(17) Ημερομηνία Ανανέωσης: 13-6-2011 (2η 5ετία)

(11) Αρ. Πιστοπ. Καταχώρησης Σχ. ή Υπ.:6001151

(73) Δικαιούχος (οι): ΠΛΙΑΤΣΙΚΑΣ ΔΗΜΗΤΡΙΟΥ ΝΙΚΟΛΑΟΣ , Λυδίας 21, ΒΥΡΩΝΑΣ, 162 31 ΑΤΤΙΚΗ (GR) .
(17) Ημερομηνία Ανανέωσης: 3-7-2011 (2η 5ετία)

(11) Αρ. Πιστοπ. Καταχώρησης Σχ. ή Υπ.:6001164

(73) Δικαιούχος (οι): VIKO ELEKTRIK VE ELEKTRONIK ENDUSTRISI SANAYI VE TICARET ANONIM SIRKETI , Osmangazi Mah. Bat-talgazi Cad. No. 2981470, SAMANDIRA, ISTANBUL (TR) .
(17) Ημερομηνία Ανανέωσης: 12-7-2011 (2η 5ετία)

(11) Αρ. Πιστοπ. Καταχώρησης Σχ. ή Υπ.:6001166

(73) Δικαιούχος (οι): CONAIR CORPORATION , 1 Cummings Point Road, STAMFORD, 06904 CONNECTICUT (US) .
(17) Ημερομηνία Ανανέωσης: 12-7-2011 (2η 5ετία)

(11) Αρ. Πιστοπ. Καταχώρησης Σχ. ή Υπ.:6001168

(73) Δικαιούχος (οι): ΚΟΥΦΟΜΑΡΓΑΡΙΤΗΣ ΝΙΚΟΛΑΟΥ ΑΠΟΣΤΟΛΟΣ , Σωκράτους 35, ΜΕΛΙΣΣΙΑ, 151 27 ΑΘΗΝΑ (GR) .
(17) Ημερομηνία Ανανέωσης: 16-7-2011 (2η 5ετία)

(11) Αρ. Πιστοπ. Καταχώρησης Σχ. ή Υπ.:6001174

(73) Δικαιούχος (οι): ΠΑΝΑΓΙΩΤΗΣ ΟΡΚΑΣ & ΣΙΑ Ο.Ε. , Γιαννιτσών 98, 54627 ΘΕΣΣΑΛΟΝΙΚΗ (GR) .
(17) Ημερομηνία Ανανέωσης: 20-7-2011 (2η 5ετία)

(11) Αρ. Πιστοπ. Καταχώρησης Σχ. ή Υπ.:6001175

(73) Δικαιούχος (οι): ΓΚΟΡΓΚΟΛΗΣ Α.Ε. , 6ο χλμ οδού Τρικάλων-Λαρίσης, 421 00 ΤΡΙΚΑΛΑ (GR) .
(17) Ημερομηνία Ανανέωσης: 20-7-2011 (2η 5ετία)

(11) Αρ. Πιστοπ. Καταχώρησης Σχ. ή Υπ.:6001176

(73) Δικαιούχος (οι): ΓΚΟΡΓΚΟΛΗΣ Α.Ε. , 6ο χλμ οδού Τρικάλων-Λαρίσης, 421 00 ΤΡΙΚΑΛΑ (GR) .
(17) Ημερομηνία Ανανέωσης: 20-7-2011 (2η 5ετία)

(11) Αρ. Πιστοπ. Καταχώρησης Σχ. ή Υπ.:6001177

(73) Δικαιούχος (οι): ΓΙΑΝΝΙΚΟΣ ΚΩΝΣΤΑΝΤΙΝΟΥ ΒΑΣΙΛΕΙΟΣ , Μελιγαλά 25, ΧΑΛΑΝΔΡΙ, 151 25 ΑΤΤΙΚΗ (GR) .
(17) Ημερομηνία Ανανέωσης: 20-7-2011 (2η 5ετία)

(11) Αρ. Πιστοπ. Καταχώρησης Σχ. ή Υπ.:6001178

(73) Δικαιούχος (οι): BRIGHT ABEE , Γεν.Κολοκοτρώνη 38, 117 41 ΑΘΗΝΑ (GR) .
(17) Ημερομηνία Ανανέωσης: 23-7-2011 (2η 5ετία)

(11) Αρ. Πιστοπ. Καταχώρησης Σχ. ή Υπ.:6001184

(73) Δικαιούχος (οι): FRITO-LAY NORTH AMERICA, INC. , 7701 Legacy Drive, Plano, 75024 TEXAS (US) .
(17) Ημερομηνία Ανανέωσης: 3-8-2011 (2η 5ετία)

(11) Αρ. Πιστοπ. Καταχώρησης Σχ. ή Υπ.:6001191

(73) Δικαιούχος (οι): ΤΣΑΚΑΛΑΚΟΥ ΚΩΝΣΤΑΝΤΙΝΑ , 3ης Σεπτεμβρίου 88,, 111 41 ΑΘΗΝΑ (GR) .

(17) Ημερομηνία Ανανέωσης: 23-8-2011 (2η 5ετία)

(11) Αρ. Πιστοπ. Καταχώρησης Σχ. ή Υπ.:6001192

(73) Δικαιούχος (οι): ΤΣΑΚΑΛΑΚΟΥ ΚΩΝΣΤΑΝΤΙΝΑ , 3ης Σεπτεμβρίου 88,, 111 41 ΑΘΗΝΑ (GR) .

(17) Ημερομηνία Ανανέωσης: 23-8-2011 (2η 5ετία)

(11) Αρ. Πιστοπ. Καταχώρησης Σχ. ή Υπ.:6001208

(73) Δικαιούχος (οι): KANZAWA SEIKO CO., LTD. , 258, Takagi, Bessho-Cho, Miki-Shi, HYOGO-KEN (JP) .

(17) Ημερομηνία Ανανέωσης: 17-9-2011 (2η 5ετία)

**ΜΕΡΟΣ Δ'
ΜΕΤΑΒΟΛΕΣ**

ΠΙΣΤΟΠΟΙΗΤΙΚΑ ΚΑΤΑΧΩΡΗΣΗΣ ΣΧΕΔΙΩΝ Ή ΥΠΟΔΕΙΓΜΑΤΩΝ

| ΑΡ. ΣΧ. Ή ΥΠΟΔ. | ΜΕΤΑΒΙΒΑΣΕΙΣ |
|------------------------|--|
| 6001819 | Η εταιρεία “Α. Δελένδας και Σία Ο.Ε.” μεταβίβασε όλα τα δικαιώματά της που απορρέουν από το υπ’ αριθμ. 6001819 πιστοποιητικό καταχώρησης σχεδίου ή υποδείγματος στην εταιρεία “Eberhard Faber GmbH” που εδρεύει εις Efa-Str. 1, 92318 Neumarkt, Germany. |
| 6000620 | Η εταιρεία “DeTeWe-Deutsche Telephonwerke Aktiengesellschaft & Co Kg” (μετά από αλλαγή επωνυμία της εταιρείας DeTeWe-Deutsche Telephonwerke Aktiengesellschaft & Co.) μεταβίβασε όλα τα δικαιώματά της που απορρέουν από το υπ’ αριθμ. 6000620 πιστοποιητικό καταχώρησης σχεδίου ή υποδείγματος στην εταιρεία “DeTeWe Systems GmbH” που εδρεύει εις Zeughorfstr. 1, 10997 Berlin, Germany. |
| 6000621 | Η εταιρεία “DeTeWe-Deutsche Telephonwerke Aktiengesellschaft & Co Kg” (μετά από αλλαγή επωνυμία της εταιρείας DeTeWe-Deutsche Telephonwerke Aktiengesellschaft & Co.) μεταβίβασε όλα τα δικαιώματά της που απορρέουν από το υπ’ αριθμ. 6000621 πιστοποιητικό καταχώρησης σχεδίου ή υποδείγματος στην εταιρεία “DeTeWe Systems GmbH” που εδρεύει εις Zeughorfstr. 1, 10997 Berlin, Germany. |
| 6000715 | Η εταιρεία “DeTeWe-Deutsche Telephonwerke Aktiengesellschaft & Co Kg” (μετά από αλλαγή επωνυμία της εταιρείας DeTeWe-Deutsche Telephonwerke Aktiengesellschaft & Co.) μεταβίβασε όλα τα δικαιώματά της που απορρέουν από το υπ’ αριθμ. 6000715 πιστοποιητικό καταχώρησης σχεδίου ή υποδείγματος στην εταιρεία “DeTeWe Systems GmbH” που εδρεύει εις Zeughorfstr. 1, 10997 Berlin, Germany. |
| 6000844 | Η εταιρεία “DeTeWe-Deutsche Telephonwerke Aktiengesellschaft & Co Kg” (μετά από αλλαγή επωνυμία της εταιρείας DeTeWe-Deutsche Telephonwerke Aktiengesellschaft & Co.) μεταβίβασε όλα τα δικαιώματά της που απορρέουν από το υπ’ αριθμ. 6000844 πιστοποιητικό καταχώρησης σχεδίου ή υποδείγματος στην εταιρεία “DeTeWe Systems GmbH” που εδρεύει εις Zeughorfstr. 1, 10997 Berlin, Germany. |
| ΑΡ. ΣΧ. Ή ΥΠΟΔ. | ΑΛΛΑΓΗ ΔΙΕΥΘΥΝΣΗΣ |
| 6001107 | Η εταιρεία “Α.Γ.Πετζετάκις Α.Ε.” δικαιούχος του υπ’ αριθμ. 6001107 πιστοποιητικού καταχώρησης σχεδίου ή υποδείγματος άλλαξε την διεύθυνσή της από : Πειραιώς 108, 118 54 Αθήνα σε : Λεωφ. Βουλιαγμένης & Πατρ. Γρηγορίου 1-3, 166 74 Γλυφάδα Αττικής. |
| ΑΡ. ΣΧ. Ή ΥΠΟΔ. | ΑΛΛΑΓΗ ΕΠΩΝΥΜΙΑΣ |
| 6000620 | Η εταιρεία “DeTeWe-Deutsche Telephonwerke Aktiengesellschaft & Co.” δικαιούχος του υπ’ αριθμ. 6000620 πιστοποιητικού καταχώρησης σχεδίου ή υποδείγματος μετέβαλε την επωνυμία της σε : “DeTeWe-Deutsche Telephonwerke Aktiengesellschaft & Co Kg” |
| 6000621 | Η εταιρεία “DeTeWe-Deutsche Telephonwerke Aktiengesellschaft & Co.” δικαιούχος του υπ’ αριθμ. 6000621 πιστοποιητικού καταχώρησης σχεδίου ή υποδείγματος μετέβαλε την επωνυμία της σε : “DeTeWe-Deutsche Telephonwerke Aktiengesellschaft & Co Kg” |
| 6000715 | Η εταιρεία “DeTeWe-Deutsche Telephonwerke Aktiengesellschaft & Co.” δικαιούχος του υπ’ αριθμ. 6000715 πιστοποιητικού καταχώρησης σχεδίου ή υποδείγματος μετέβαλε την επωνυμία της σε : “DeTeWe-Deutsche Telephonwerke Aktiengesellschaft & Co Kg” |
| 6000844 | Η εταιρεία “DeTeWe-Deutsche Telephonwerke Aktiengesellschaft & Co.” δικαιούχος του υπ’ αριθμ. 6000844 πιστοποιητικού καταχώρησης σχεδίου ή υποδείγματος μετέβαλε την επωνυμία της σε : “DeTeWe-Deutsche Telephonwerke Aktiengesellschaft & Co Kg” |
| 6001472 | Η εταιρεία “Alaris Medical, Inc.” (μετά από συγχώνευση της εταιρείας Alaris Medical Systems, Inc.) δικαιούχος του υπ’ αριθμ. 6001472 πιστοποιητικού καταχώρησης σχεδίου ή υποδείγματος μετέβαλε την επωνυμία της σε : “Alaris Medical Systems, Inc.” |
| 6001472 | Η εταιρεία “Alaris Medical Systems, Inc.” (μετά από αλλαγή επωνυμίας της εταιρείας Alaris Medical, Inc.) του υπ’ αριθμ. 6001472 πιστοποιητικού καταχώρησης σχεδίου ή υποδείγματος μετέβαλε την επωνυμία της σε: “Cardinal Health 303, Inc.” |
| ΑΡ. ΣΧ. Ή ΥΠΟΔ. | ΣΥΓΧΩΝΕΥΣΕΙΣ |
| 6001472 | Η εταιρεία “Alaris Medical Systems, Inc.” του υπ’ αριθμ. 6001472 πιστοποιητικού καταχώρησης σχεδίου ή υποδείγματος συγχωνεύθηκε στην εταιρεία με την επωνυμία “Alaris Medical, Inc.” που εδρεύει εις 10221 Wateridge Circle, Building A, San Diego California 92121, U.S.A. η οποία αποτελεί την νέα δικαιούχο. |

Μ Ε Ρ Ο Σ Ε '
ΛΗΞΗ ΠΡΟΣΤΑΣΙΑΣ

ΛΗΞΗ ΠΡΟΣΤΑΣΙΑΣ ΚΑΤΑΧΩΡΗΜΕΝΩΝ ΣΧΕΔΙΩΝ Ή ΥΠΟΔΕΙΓΜΑΤΩΝ

(11) Αρ. Πιστοπ. Καταχώρησης Σχ. ή Υπ.:6001036

(73) Δικαιούχος (οι): Π. ΤΡΟΥΜΠΟΥΝΗΣ ΚΑΙ ΣΙΑ Ο.Ε. , Λεύκτρων 4, 115 27 ΑΘΗΝΑ (GR) .

(11) Αρ. Πιστοπ. Καταχώρησης Σχ. ή Υπ.:6001038

(73) Δικαιούχος (οι): RECOT, INC. , 5000 Hopyard Road, Suite 460, PLEASANTON, 94588 CALIFORNIA (US) .

(11) Αρ. Πιστοπ. Καταχώρησης Σχ. ή Υπ.:6001040

(73) Δικαιούχος (οι): TELEFONAKTIEBOLAGET LM ERICSSON , S-12625 STOCKHOLM (SE) .

(11) Αρ. Πιστοπ. Καταχώρησης Σχ. ή Υπ.:6001041

(73) Δικαιούχος (οι): ΖΙΑΡΟΣ ΔΗΜΗΤΡΙΟΥ ΚΩΝ/ΝΟΣ , Υψηλάντου 10, 654 03 ΚΑΒΑΛΑ (GR) .

(11) Αρ. Πιστοπ. Καταχώρησης Σχ. ή Υπ.:6001044

(73) Δικαιούχος (οι): BIC CORPORATION , 500 Bic Drive, MILFORD, 06460 CT (US) .

(11) Αρ. Πιστοπ. Καταχώρησης Σχ. ή Υπ.:6001045

(73) Δικαιούχος (οι): ΑΛΕΞΙΟΥ ΑΝΑΣΤΑΣΙΟΥ ΑΛΕΞΙΟΣ, Βησσαρίωνος 9, 10672 ΑΘΗΝΑ (ΑΤΤΙΚΗΣ) (GR) .

(11) Αρ. Πιστοπ. Καταχώρησης Σχ. ή Υπ.:6001046

(73) Δικαιούχος (οι): ΤΡΟΥΜΠΟΥΝΗΣ ΚΩΝΣΤΑΝΤΙΝΟΥ ΘΕΟΔΩΡΟΣ , Γρ.Αυξεντίου 68, ΖΩΓΡΑΦΟΥ, 157 72 ΑΤΤΙΚΗ (GR) .

(11) Αρ. Πιστοπ. Καταχώρησης Σχ. ή Υπ.:6001047

(73) Δικαιούχος (οι): ΤΟΓΙΑ ΠΑΝΑΓΙΩΤΗ ΣΩΤΗΡΙΑ , Βίκτωρος Ουγκώ 10 και Αρκαδίου, 741 00 ΡΕΘΥΜΝΟ ΚΡΗΤΗΣ (GR) .

(11) Αρ. Πιστοπ. Καταχώρησης Σχ. ή Υπ.:6001048

(73) Δικαιούχος (οι): ΣΑΡΑΝΤΗΣ ΜΙΧΑΗΛ ΚΩΝΣΤΑΝΤΙΝΟΣ , Σαλαμίνας 60, ΚΕΡΑΜΕΙΚΟΣ, 104 35 ΑΘΗΝΑ (GR) .

(11) Αρ. Πιστοπ. Καταχώρησης Σχ. ή Υπ.:6001050

(73) Δικαιούχος (οι): ΛΕΒΕΝΤΗΣ ΣΤΑΥΡΟΥ ΙΩΑΝΝΗΣ , Αντωνίου Μπετεινάκη 4, ΗΡΑΚΛΕΙΟ, 713 05 ΚΡΗΤΗ (GR) .

(11) Αρ. Πιστοπ. Καταχώρησης Σχ. ή Υπ.:6001057

(73) Δικαιούχος (οι): ΔΗΜΟΥ ΣΠΥΡΙΔΩΝΑ ΧΡΙΣΤΙΝΑ , Κλεισθένους 285, ΓΕΡΑΚΑΣ, 153 44 ΑΤΤΙΚΗ (GR) .

(11) Αρ. Πιστοπ. Καταχώρησης Σχ. ή Υπ.:6001058

(73) Δικαιούχος (οι): THE PROCTER & GAMBLE COMPANY , One Procter & Gamble Plaza, CINCIANNATI, 45202 OHIO (US) .

ΜΕΡΟΣ ΣΤ'
ΑΚΥΡΩΣΕΙΣ

ΟΥΔΕΜΙΑ

ΣΥΝΔΡΟΜΕΣ ΓΙΑ ΤΟ ΕΔΒΙ

| | | |
|---|------|--------|
| α) Σε οπτικό δίσκο (CD), ως εξής: | | |
| Τεύχη Α' και Β' μαζί ανά δίσκο | EYPΩ | 2,00 |
| Ετήσια συνδρομή Εσωτερικού για τα Τεύχη Α' και Β' μαζί..... | EYPΩ | 22,00 |
| Ετήσια συνδρομή Εξωτερικού για τα Τεύχη Α' και Β' μαζί..... | EYPΩ | 44,00 |
| β) Ετήσια συνδρομή για τα Τεύχη Α' και Β' μαζί σε έντυπη μορφή και σε οπτικό δίσκο (CD) ταυτόχρονα..... | | |
| Ετήσια συνδρομή Εσωτερικού | EYPΩ | 77,00 |
| Ετήσια συνδρομή Εξωτερικού | EYPΩ | 154,00 |
| γ) Ετήσια συνδρομή για την πρόσβαση και στα δύο Τεύχη του ΕΔΒΙ στις ιστοσελίδες του ΟΒΙ..... | EYPΩ | 0,00 |

Κάθε ενδιαφερόμενος μπορεί να προμηθεύεται το ΕΔΒΙ ή να ζητήσει να γίνει συνδρομητής από τον:

Οργανισμό Βιομηχανικής Ιδιοκτησίας (ΟΒΙ)
Παντανάσσης 5
151 25 Παράδεισος Αμαρουσίου
τηλ.: 2106828231

SUBSCRIPTIONS FOR THE INDUSTRIAL PROPERTY BULLETIN

| | | |
|---|------|--------|
| a) On compact disc (CD): | | |
| Volume A' and B', price per disc | EURO | 2,00 |
| Annual domestic subscription for both Volumes (A' and B') | EURO | 22,00 |
| Annual foreign subscription for both Volumes (A' and B') | EURO | 44,00 |
| b) Annual subscription for both Volumes (A' and B') in printed form and on compact disc (CD) simultaneously | | |
| Annual domestic subscription | EURO | 77,00 |
| Annual foreign subscription | EURO | 154,00 |
| c) Annual subscription for access to both Volumes (A' and B') displayed on the OBI's website pages..... | EURO | 0,00 |

For bulletin purchasing or subscription information, please contact:

5 Pandanassis Str.
151 25 Paradissos Amarousiou
Athens - Greece
tel.: (0030210) 6828231