



ΟΡΓΑΝΙΣΜΟΣ  
ΒΙΟΜΗΧΑΝΙΚΗΣ  
ΙΔΙΟΚΤΗΣΙΑΣ

ΕΙΔΙΚΟ ΔΕΛΤΙΟ  
ΒΙΟΜΗΧΑΝΙΚΗΣ  
ΙΔΙΟΚΤΗΣΙΑΣ  
(ΕΔΒΙ)

ΤΕΥΧΟΣ Β΄  
ΣΧΕΔΙΑ ΚΑΙ ΥΠΟΔΕΙΓΜΑΤΑ

ΣΕΠΤΕΜΒΡΙΟΣ 2009



ΟΡΓΑΝΙΣΜΟΣ  
ΒΙΟΜΗΧΑΝΙΚΗΣ  
ΙΔΙΟΚΤΗΣΙΑΣ

Παντανάσσης 5  
151 25 Παράδεισος Αμαρουσίου

ΤΕΛΕΦΑΞ: 210 6819231

ΤΗΛΕΦΩΝΑ:

ΓΕΝΙΚΕΣ ΠΛΗΡΟΦΟΡΙΕΣ: ..... 210 6183500  
ΚΑΤΑΘΕΣΕΙΣ: ..... 210 6183593  
ΤΕΛΗ: ..... 210 6183594  
ΕΞΕΤΑΣΤΕΣ: ..... 210 6183595  
ΛΟΓΙΣΤΗΡΙΟ: ..... 210 6183596  
ΝΟΜΙΚΑ ΘΕΜΑΤΑ: ..... 210 6183597  
ΤΕΧΝΙΚΗ ΠΛΗΡΟΦΟΡΗΣΗ: .... 210 6183598  
ΔΗΜΟΣΙΕΣ ΣΧΕΣΕΙΣ: ..... 210 6183599

Επιμέλεια - Έκδοση:  
Τρόμ Νικόλαος  
Οργανισμός Βιομηχανικής Ιδιοκτησίας (OBI)

© Οργανισμός Βιομηχανικής Ιδιοκτησίας (OBI)  
05 Νοεμβρίου 2009



ΟΡΓΑΝΙΣΜΟΣ  
ΒΙΟΜΗΧΑΝΙΚΗΣ  
ΙΔΙΟΚΤΗΣΙΑΣ

5 Pandanassis Str.  
GR 151 25 Paradissos Amaroussiou Athens, Greece

TELEFAX: 210 6819231

TELEPHONS:

GENERAL INFORMATION: ..... 003 210 6183500  
RECEIVING OFFICE: ..... 003 210 6183593  
FEES: ..... 003 210 6183594  
EXAMINERS: ..... 003 210 6183595  
ACCOUNTS OFFICE: ..... 003 210 6183596  
LEGAL METTERS: ..... 003 210 6183597  
TECHNICAL INFORMATION: .... 003 210 6183598  
PUBLIC RELATIONS: ..... 003 210 6183599

Editor - Publisher:  
Trom Nicholas  
Industrial Property Organisation (OBI)

© Industrial Property Organisation (OBI)  
November 05 2009

## **ΕΙΣΑΓΩΓΙΚΟ ΣΗΜΕΙΩΜΑ**

Το Ειδικό Δελτίο Βιομηχανικής Ιδιοκτησίας τηρείται από τον Οργανισμό Βιομηχανικής Ιδιοκτησίας (Ο.Β.Ι.) κατ' εφαρμογή του άρθρου 4 του νόμου 1733/1987 (ΦΕΚ 171,Α') και αποτελείται δύο τεύχη:

Στο **ΤΕΥΧΟΣ Α'** δημοσιεύονται σε μηνιαία βάση τα εξής :

- Αιτήσεις και χορηγήσεις Διπλωμάτων Ευρεσιτεχνίας (Δ.Ε.)
- Αιτήσεις και χορηγήσεις Πιστοποιητικών Υποδείγματος Χρησιμότητας (Π.Υ.Χ.)
- Αιτήσεις και χορηγήσεις Συμπληρωματικών Πιστοποιητικών Προστασίας για Φυτοπροστατευτικά προϊόντα (Σ.Π.Π.Φ.Π.)
- Αιτήσεις και χορηγήσεις Συμπληρωματικών Πιστοποιητικών Προστασίας για Φάρμακα (Σ.Π.Π.Φ.)
- Αιτήσεις Μετάφρασης Αξιώσεων Ευρωπαϊκών Διπλωμάτων Ευρεσιτεχνίας
- Βεβαιώσεις Μεταφράσεων Ευρωπαϊκών Διπλωμάτων Ευρεσιτεχνίας
- Μεταβολές - Διορθώσεις αιτήσεων και χορηγήσεων τίτλων βιομηχανικής ιδιοκτησίας
- Εκπτώσεις - Ανακλήσεις Εκπτώσεων αιτήσεων και χορηγήσεων τίτλων βιομηχανικής ιδιοκτησίας

Στο **ΤΕΥΧΟΣ Β'** δημοσιεύονται σε μηνιαία βάση οι αιτήσεις και τα καταχωρημένα Σχέδια ή Υποδείγματα.

Τα παραπάνω τεύχη διατίθενται ξεχωριστά.



**ΠΕΡΙΕΧΟΜΕΝΑ**

	Σελ.
Ανάλυση κωδικών αρθμών.....	5
Συντμήσεις .....	5

**ΜΕΡΟΣ Α΄**

**ΚΑΤΑΧΩΡΗΜΕΝΕΣ ΑΙΤΗΣΕΙΣ ΣΧΕΔΙΩΝ ΚΑΙ ΥΠΟΔΕΙΓΜΑΤΩΝ**

1. Αιτήσεις Σχεδίων και Υποδειγμάτων .....	7
2. Ευρετήριο αιτήσεων σύμφωνα με την αλφαβητική σειρά των καταθετών .....	110

**ΜΕΡΟΣ Β΄**

**ΧΟΡΗΓΗΣΕΙΣ ΠΙΣΤΟΠΟΙΗΤΙΚΩΝ ΚΑΤΑΧΩΡΗΣΗΣ ΣΧΕΔΙΩΝ ΚΑΙ ΥΠΟΔΕΙΓΜΑΤΩΝ**

1. Πιστοποιητικά καταχώρησης σχεδίων ή υποδειγμάτων.....	112
2. Ευρετήριο πιστοποιητικών καταχώρησης σχεδίων ή υποδειγμάτων σύμφωνα με την αλφαβητική σειρά των καταθετών.....	120

**ΜΕΡΟΣ Γ΄**

**ΑΝΑΝΕΩΣΕΙΣ**.....122

**ΜΕΡΟΣ Δ΄**

**ΜΕΤΑΒΟΛΕΣ**.....124

**ΜΕΡΟΣ Ε΄**

**ΛΗΞΗ ΠΡΟΣΤΑΣΙΑΣ**.....125

**ΜΕΡΟΣ ΣΤ΄**

**ΑΚΥΡΩΣΕΙΣ - ΔΙΟΡΘΩΣΕΙΣ** .....126

– Ανακοινώσεις - Συνδρομές .....	127
----------------------------------	-----

**CONTENTS**

	Page
INID Codes .....	5
Abbreviations .....	5

**PART A΄**

**REGISTERED DESIGN APPLICATIONS**

1. Design Applications .....	7
2. Design Application Index in alphabetical order of the applicant. ....	110

**PART B΄**

**GRANTS OF DESIGN REGISTRATION CERTIFICATES**

1. Design registration certificates.....	112
2. Index of design registration certificates in alphabetical order of the applicant.....	120

**PART C΄**

**RENEWALS**.....122

**PART D΄**

**MODIFICATIONS** .....124

**PART E΄**

**EXPIRY OF PROTECTION**.....125

**PART F΄**

**ANNULMENTS - CORRECTIONS** .....126

– Announcements - Subscriptions .....	127
---------------------------------------	-----



## ΚΩΔΙΚΟΙ ΑΡΙΘΜΟΙ

- (15) Ημερομηνία καταχώρησης
- (17) Ημερομηνία λήξης 1ης πενταετίας ή ανανέωσης προστασίας σε επόμενη πενταετία
- (21) Αριθμός Αίτησης Σχεδίου ή Υποδείγματος
- (28) Αριθμός Σχεδίων/Υποδειγμάτων
- (30) Συμβατικές Προτεραιότητες
- (45) Ημερομηνία λήξης αναβολής δημοσίευσης
- (51) Διεθνής Ταξινόμηση
- (54) Προσδιορισμός αντικειμένου
- (71) Καταθέτης
- (72) Δημιουργός
- (73) Δικαιούχος
- (74) Πληρεξούσιος
- (74) Αντίκλητος

## INID CODES

- (15) Registration date
- (17) Date of expiration of the 1st five-year period, or renewal for further five-year periods
- (21) Design application number
- (28) Number of designs
- (30) Priority
- (45) Date of expiration of deferment
- (51) Class and subclass of the Locarno Classification
- (54) Designation of articles
- (71) Applicant
- (72) Creator
- (73) Owner
- (74) Attorney
- (74) Representative

## ΣΥΝΤΜΗΣΕΙΣ

- OBI:** Οργανισμός Βιομηχανικής Ιδιοκτησίας
- EABI:** Ειδικό Δελτίο Βιομηχανικής Ιδιοκτησίας
- Δ.Σ.:** Διοικητικό Συμβούλιο
- ΣΧ. ή ΥΠ.:** Σχέδιο ή Υπόδειγμα
- ΚΑΤ/ΡΗΣΗ:** Καταχώρηση
- ΑΡ.ΑΙΤ.:** Αριθμός αίτησης
- ΑΝΤ/ΜΕΝΟΥ:** Αντικείμενου





## Μ Ε Ρ Ο Σ Α '

### ΚΑΤΑΧΩΡΗΜΕΝΕΣ ΑΙΤΗΣΕΙΣ ΣΧΕΔΙΩΝ ΚΑΙ ΥΠΟΔΕΙΓΜΑΤΩΝ

#### ΑΙΤΗΣΕΙΣ ΣΧΕΔΙΩΝ ΚΑΙ ΥΠΟΔΕΙΓΜΑΤΩΝ

(21) Αρ. Αίτησης Σχ. ή Υπ.: 20090600064

(15) Ημερ. Καταχώρησης: 01/04/2009

(17) Ημ. Λήξης 1ης πενταετίας : 1/4/2014

(71) Καταθέτης(ες): Π. ΠΕΡΙΠΕΡΗΣ - Α. ΡΙΣΚΟΣ Α.Β.Ε.Ε.  
ΚΟΥΦΩΜΑΤΑ ΑΛΟΥΜΙΝΙΟΥ ΚΑΙ  
ΠΛΑΣΤΙΚΩΝ ΑΕ (με διακριτικό τίτλο ΕΡΑΛ  
Α.Β.Ε.Ε.)  
2ο χλμ. Σίνδου - Χαλάστρας, 57400 ΣΙΝΔΟΣ  
(ΘΕΣΣΑΛΟΝΙΚΗΣ), ΕΛΛΑΔΑ

(30) Συμβ. Προτεραιότητα(ες):

(72) Δημιουργός(οι): ΡΙΣΚΟΣ ΑΣΤΕΡΙΟΣ

(74) Πληρεξούσιος:

(74) Αντίκλητος:

(28) Αριθμός Σχεδίων/Υποδειγμάτων: 8

(51) Διεθνής Ταξινόμηση: 25-02

(54) Προσδιορισμός Αντικειμένου: ΚΥΓΚΛΙΑΩΜΑΤΑ (ΚΑΓΚΕΛΑ)  
ΑΛΟΥΜΙΝΙΟΥ ΔΙΕΛΑΣΗΣ

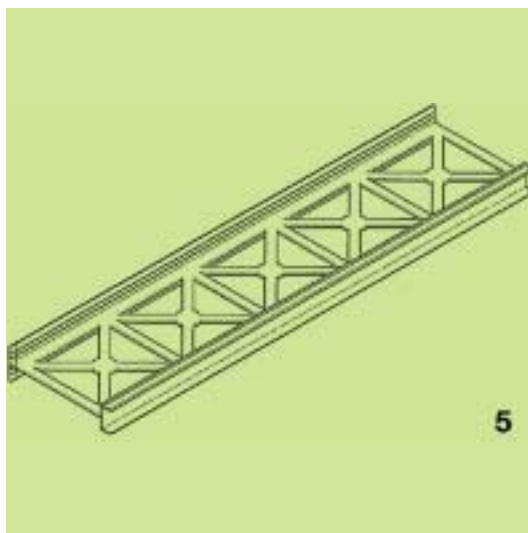
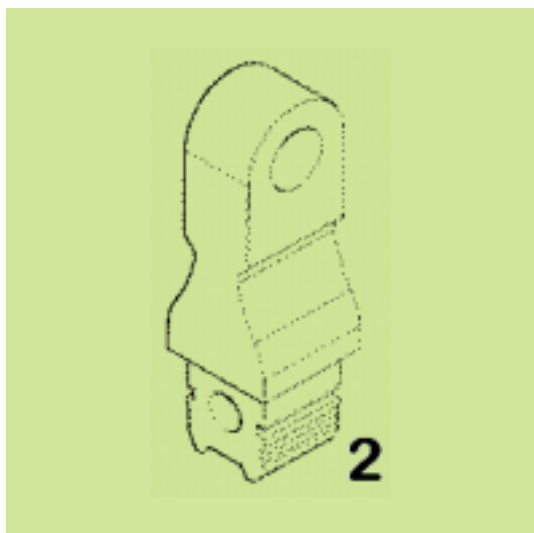
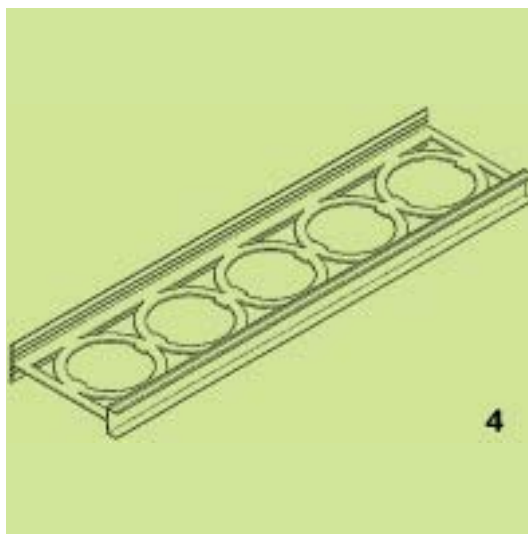
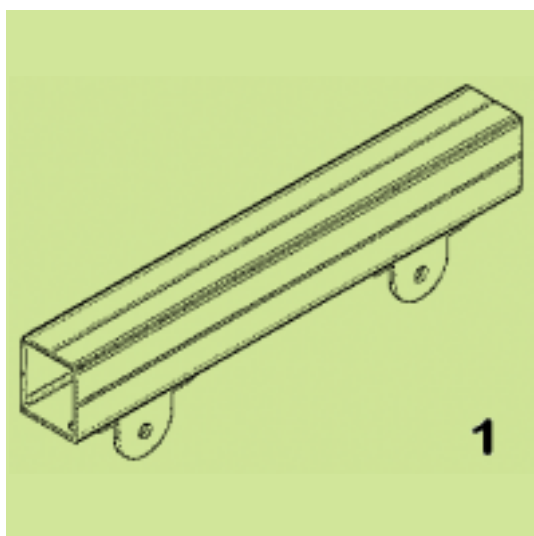
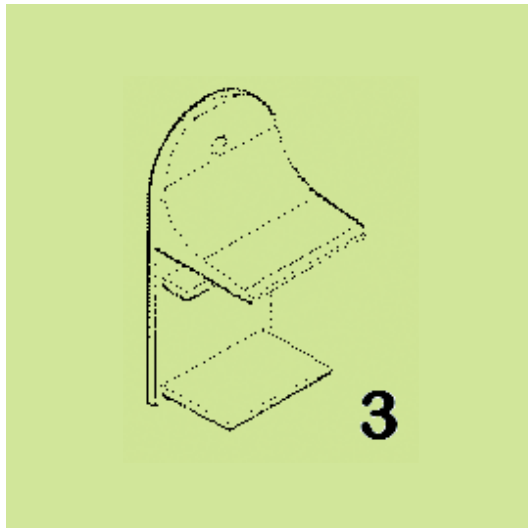

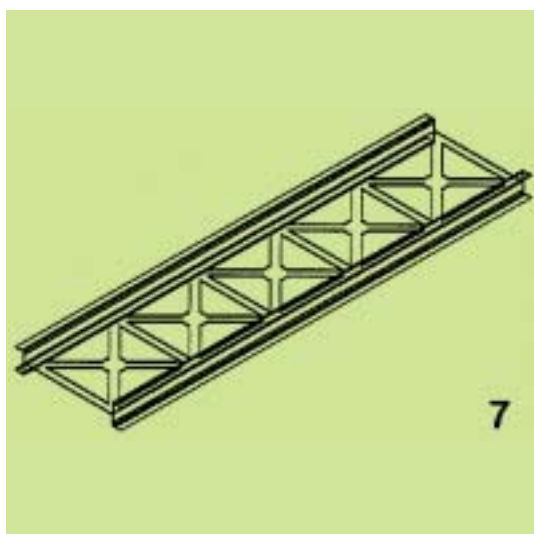
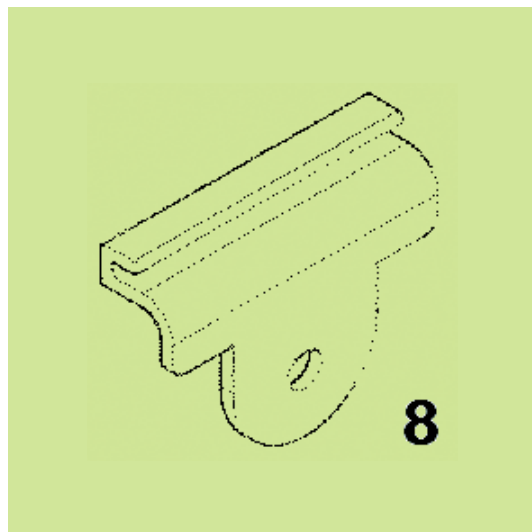
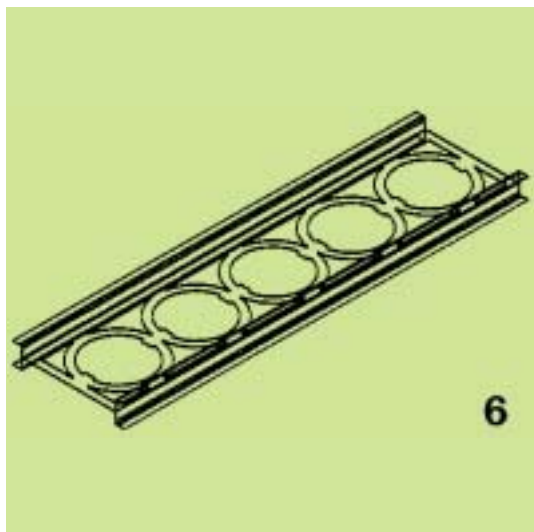

(21) Αρ. Αίτησης Σχ. ή Υπ.: 20090600065

(15) Ημερ. Καταχώρησης: 08/04/2009

(17) Ημ. Αήξης 1ης πενταετίας :8/4/2014

(71) Καταθέτης(ες): Δ. ΔΡΑΚΟΥΛΑΚΗΣ Α.Β.Ε.Τ.Ε. ΠΑΡΑΓΩΓΗΣ - ΕΜΠΟΡΙΑΣ - ΕΞΟΠΛΙΣΜΟΥ ΜΟΝΑΔΩΝ ΜΑΖΙΚΗΣ ΕΣΤΙΑΣΗΣ  
Λεωνίδου 102, 10435 ΑΘΗΝΑ (ΑΤΤΙΚΗΣ), ΕΛΛΑΔΑ

(30) Συμβ. Προτεραιότητα(ες):

(72) Δημιουργός(οι): 1)ΔΡΑΚΟΥΛΑΚΗΣ ΔΗΜΗΤΡΙΟΣ  
2)ΛΥΚΟΥΡΑΣ ΑΝΔΡΕΑΣ

(74) Πληρεξούτος: ΠΑΤΣΗΣ ΜΙΧΑΗΛ  
Γ.Γενναδίου 1 και Φειδίου 6, 10678 ΑΘΗΝΑ (ΑΤΤΙΚΗΣ)

(74) Αντίκλητος: ΠΑΤΣΗΣ ΜΙΧΑΗΛ  
Γ.Γενναδίου 1 και Φειδίου 6, 10678 ΑΘΗΝΑ (ΑΤΤΙΚΗΣ)

(28) Αριθμός Σχεδίων/Υποδειγμάτων: 1

(51) Διεθνής Ταξινόμηση: 20-02

(54) Προσδιορισμός Αντικειμένου: ΒΙΤΡΙΝΑ ΕΙΔΩΝ ΖΑΧΑΡΟΠΛΑΣΤΙΚΗΣ ΑΥΤΟΤΕΛΩΝ ΤΜΗΜΑΤΩΝ



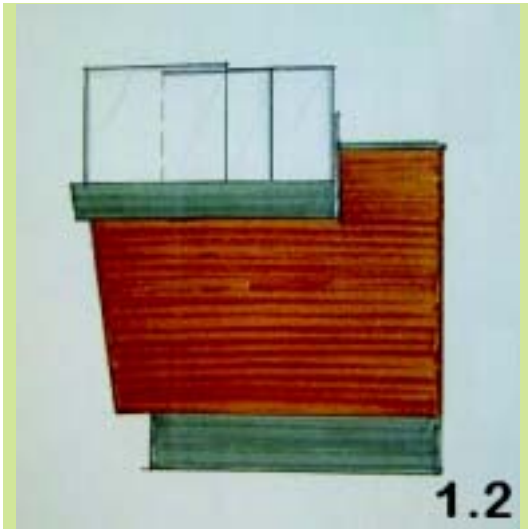

(21) Αρ. Αίτησης Σχ. ή Υπ.: 20090600066

(15) Ημερ. Καταχώρησης: 08/04/2009

(17) Ημ. Λήξης 1ης πενταετίας :8/4/2014

(71) Καταθέτης(ες): ΦΡΑΓΚΟΥΛΑΤΖΗΣ ΓΕΩΡΓΙΟΣ  
Σουρή 18., 12131 ΠΕΡΙΣΤΕΡΙ (ΑΤΤΙΚΗΣ),  
ΕΛΛΑΔΑ

(30) Συμβ. Προτεραιότητα(ες):

(72) Δημιουργός(οι): ΦΡΑΓΚΟΥΛΑΤΖΗΣ ΓΕΩΡΓΙΟΣ

(74) Πληρεξούσιος:

(74) Αντικλητος:

(28) Αριθμός Σχεδίων/Υποδειγμάτων: 44

(51) Διεθνής Ταξινόμηση: 06-01, 06-03, 06-04, 06-06, 06-07, 06-08

(54) Προσδιορισμός Αντικειμένου: ΜΕΤΑΛΛΙΚΑ ΚΡΕΒΑΤΙΑ, ΚΟΜΟ-  
ΔΙΝΑ, ΤΟΥΑΛΕΤΕΣ, ΚΑΘΡΕΦΤΕΣ,  
ΚΡΕΜΑΣΤΡΕΣ, ΚΑΛΟΓΕΡΟΪ,  
ΟΜΠΡΕΛΟΘΗΚΗ, ΣΥΡΤΑΡΙΕΡΕΣ

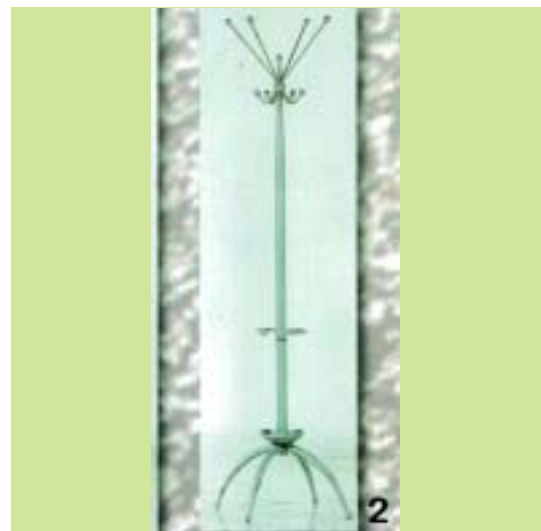

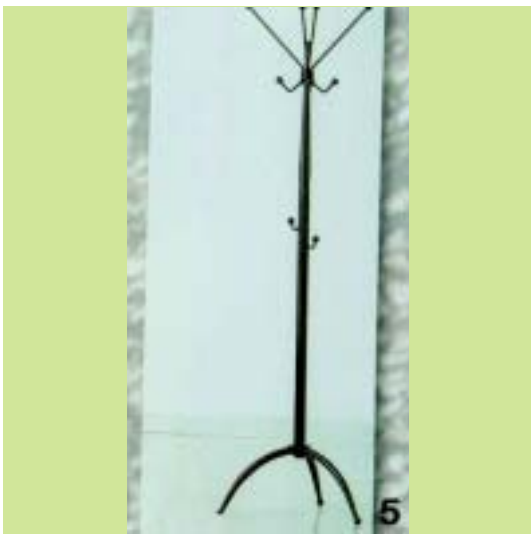

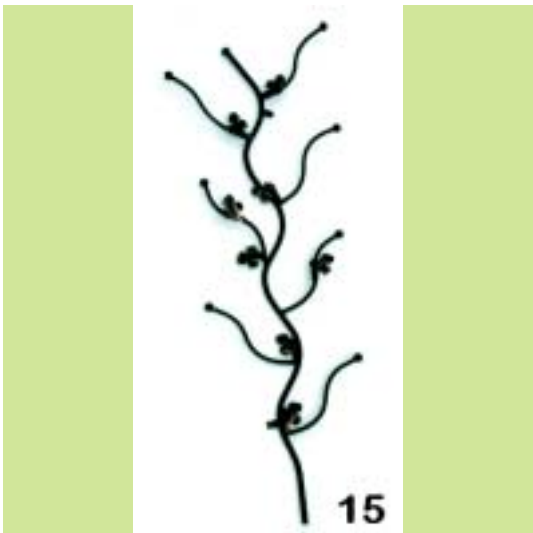
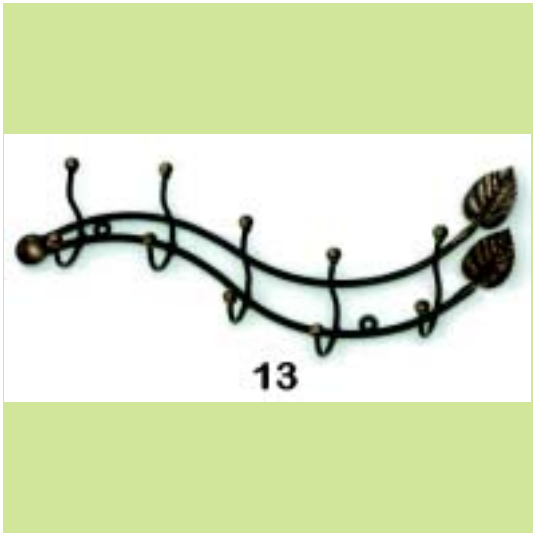
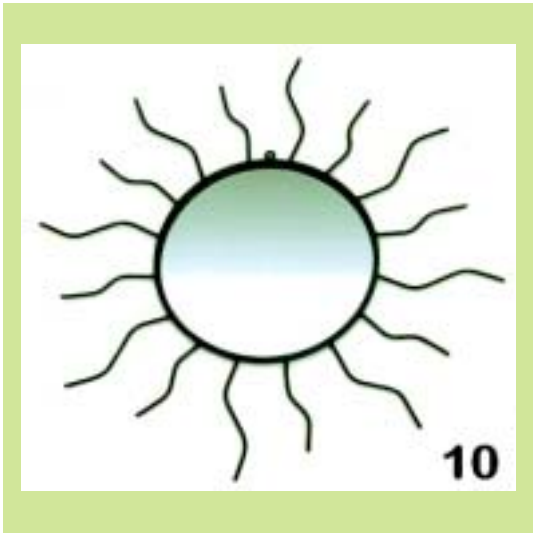













(21) *Αρ. Αίτησης Σχ. ή Υπ.*: 20090600067

(15) *Ημερ. Καταχώρησης*: 09/04/2009

(17) *Ημ. Λήξης 1ης πενταετίας*: 9/4/2014

(71) *Καταθέτης(ες)*: ΜΕΤΑΛΛΟΥΜΙΝ Α.Ε.Β.Ε.  
Αγ. Φανουρίου 20,, 13671 ΑΧΑΡΝΕΣ  
(ΑΤΤΙΚΗΣ), ΕΛΛΑΔΑ

(30) *Συμβ. Προτεραιότητα(ες)*:

(72) *Δημιουργός(οι)*: 1) ΠΑΠΑΣΤΑΥΡΟΥ ΦΩΤΗΣ  
2) ΤΣΙΒΙΛΗΣ ΓΙΑΝΝΗΣ  
3) ΤΣΑΝΤΙΩΤΗΣ ΔΗΜΗΤΡΙΟΣ  
4) ΓΕΩΡΓΟΥΣΗ ΞΑΝΘΗ  
5) ΣΤΡΑΙΓΟΣ ΚΩΝΣΤΑΝΤΙΝΟΣ

(74) *Πληρεξούσιος*:

(74) *Αντικλήτος*: ΠΑΠΑΣΤΑΥΡΟΥ ΦΩΤΙΟΣ  
Αγίου Φανουρίου 20, 13671 ΑΧΑΡΝΕΣ  
(ΑΤΤΙΚΗΣ)

(28) *Αριθμός Σχεδίων/Υποδειγμάτων*: 50

(51) *Διεθνής Ταξινόμηση*: 25-01

(54) *Προσδιορισμός Αντικειμένου*: ΠΡΟΦΙΛ (ΒΕΡΓΕΣ) ΑΛΟΥΜΙΝΙΟΥ  
ΓΙΑ ΚΑΤΑΣΚΕΥΗ ΚΟΥΦΩΜΑΤΩΝ

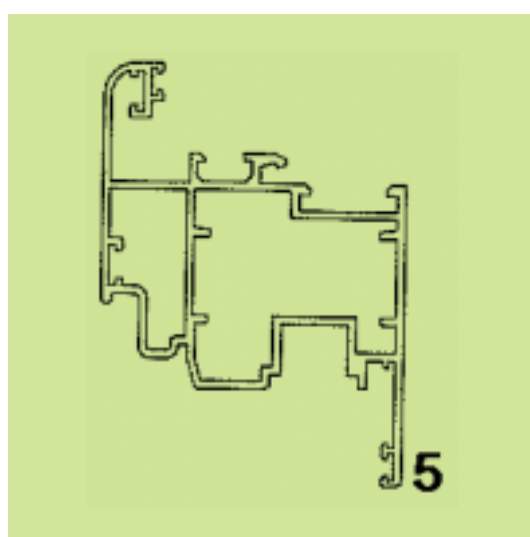
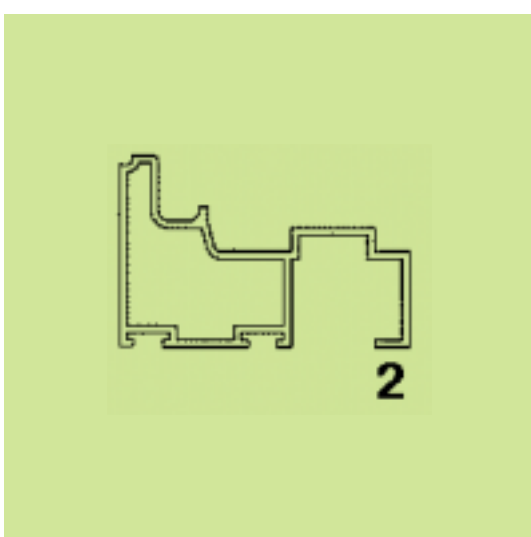
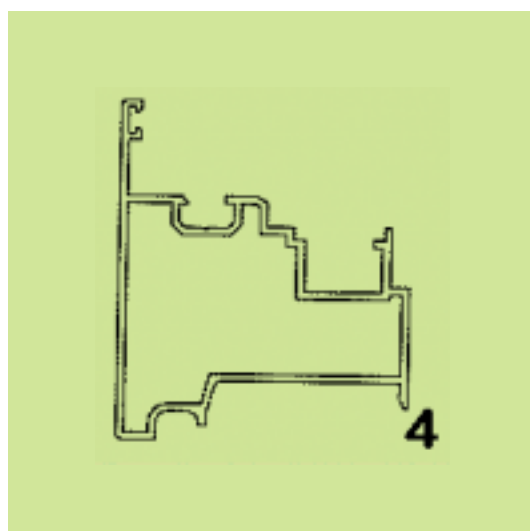
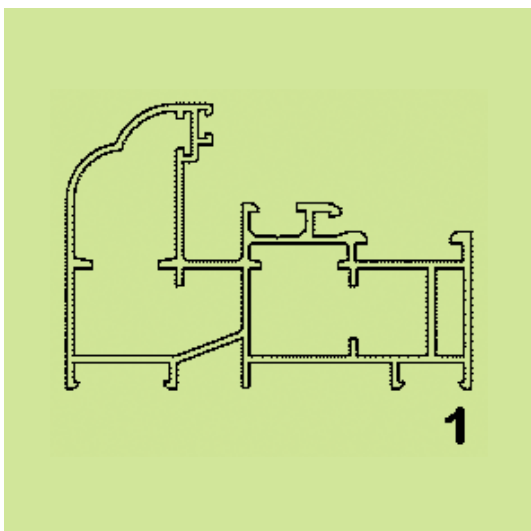
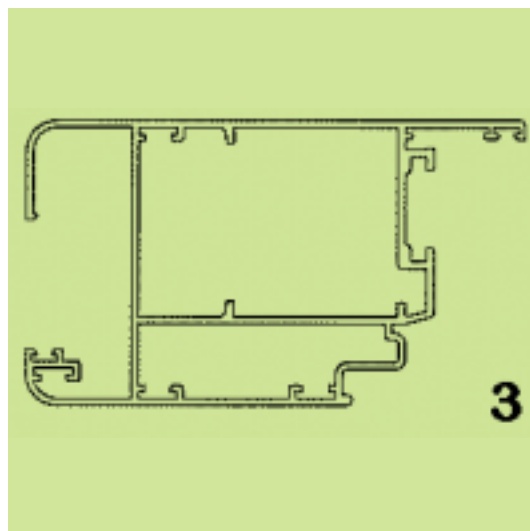

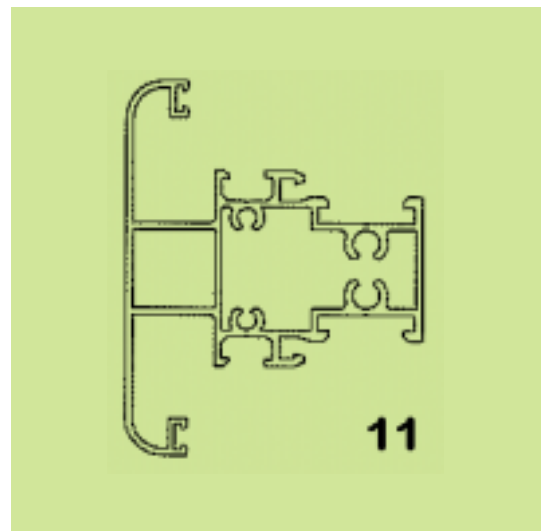
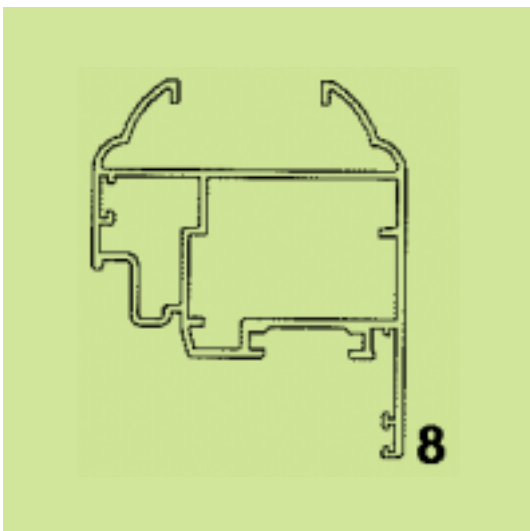
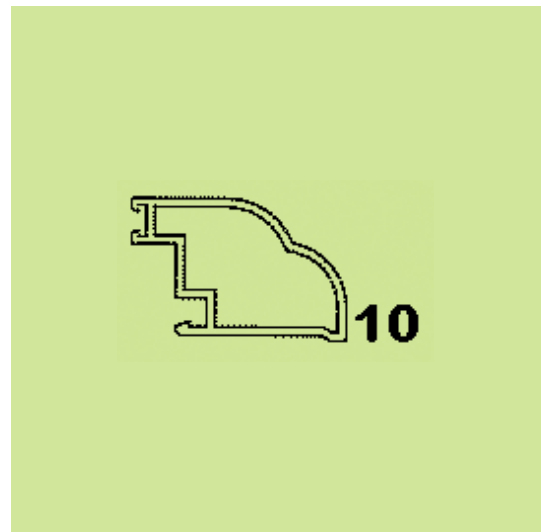
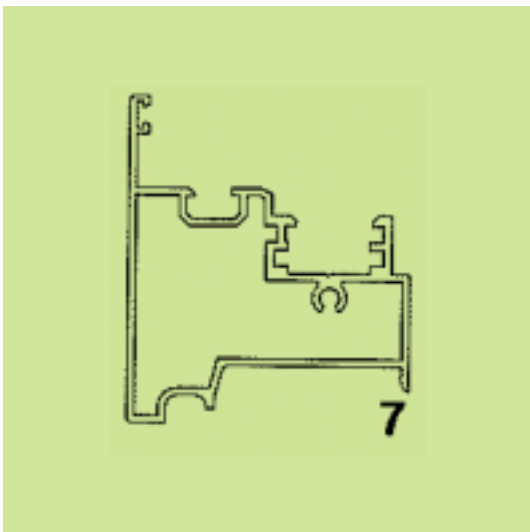
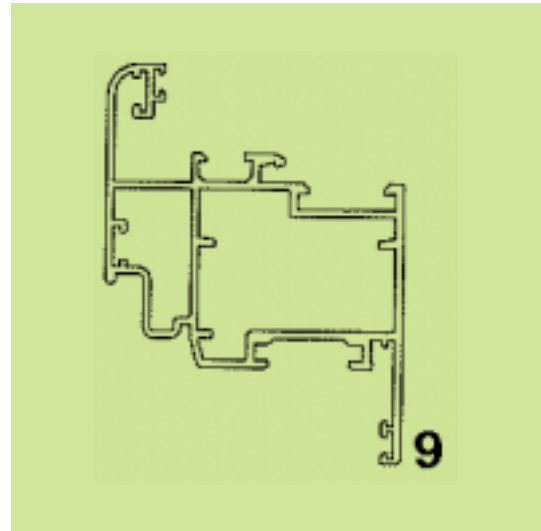
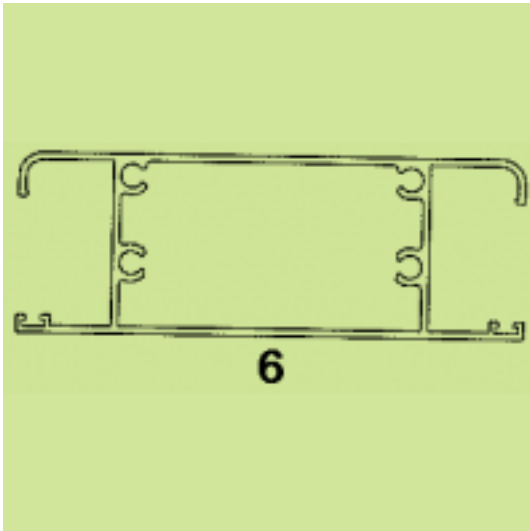

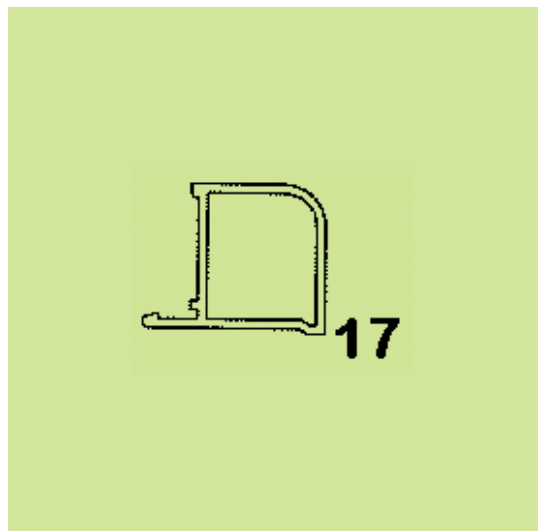
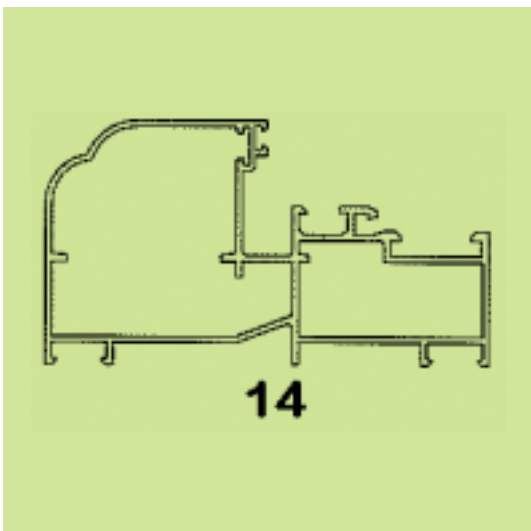
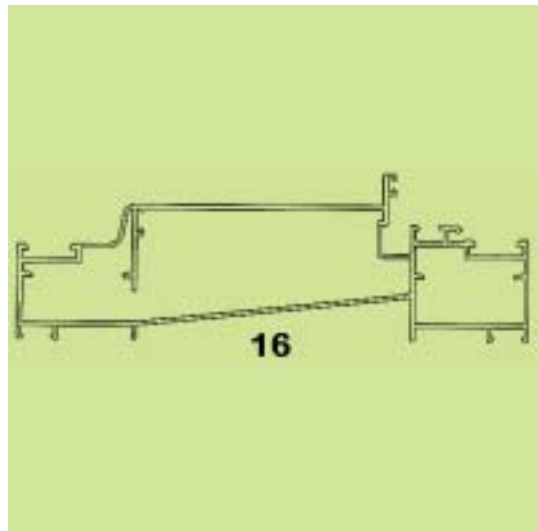
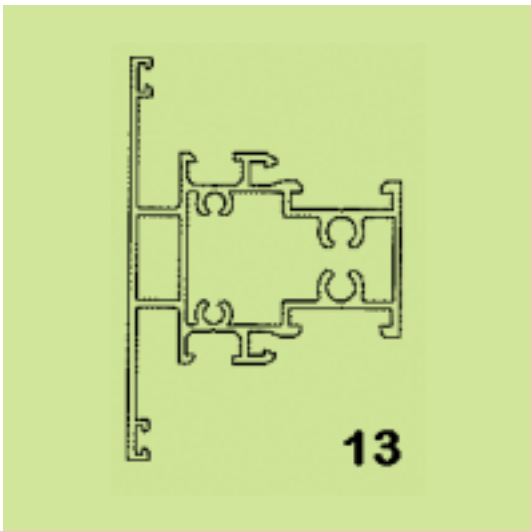
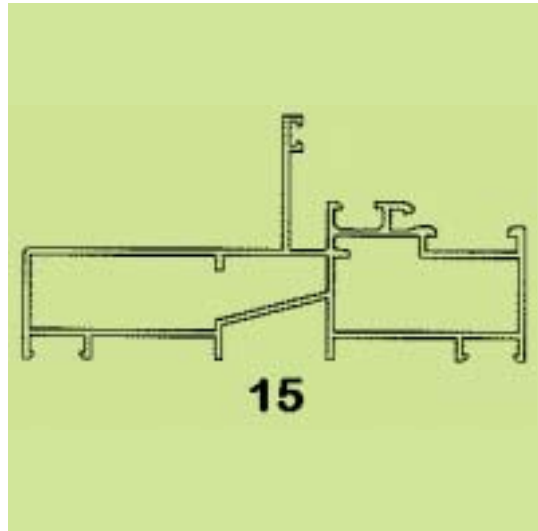
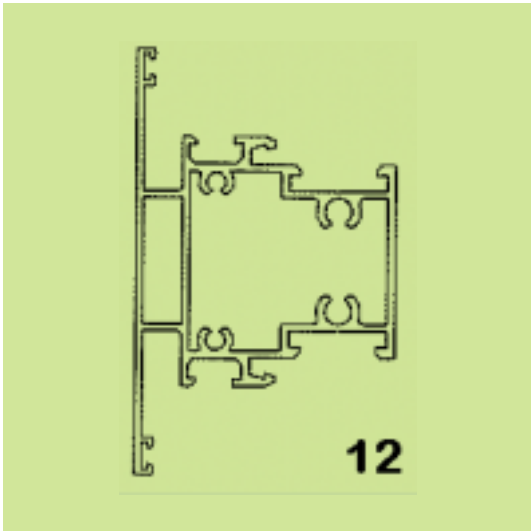

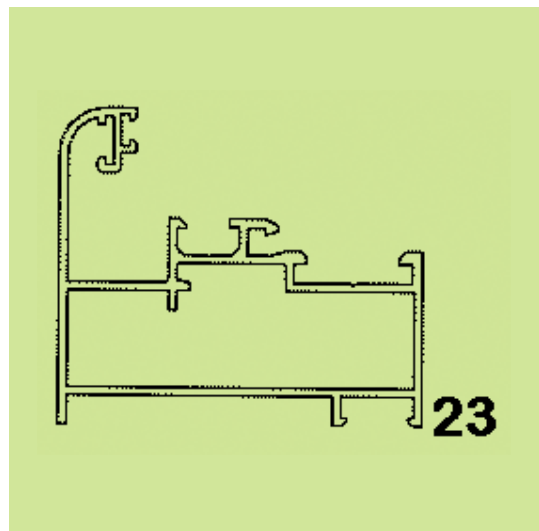
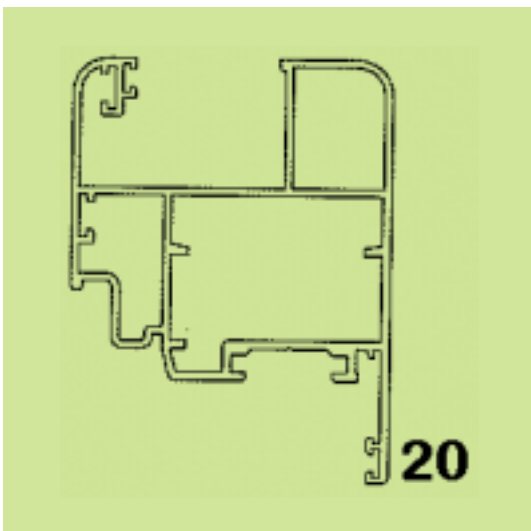
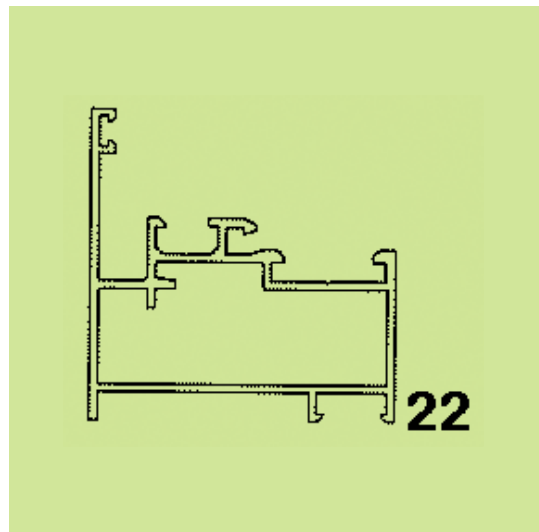
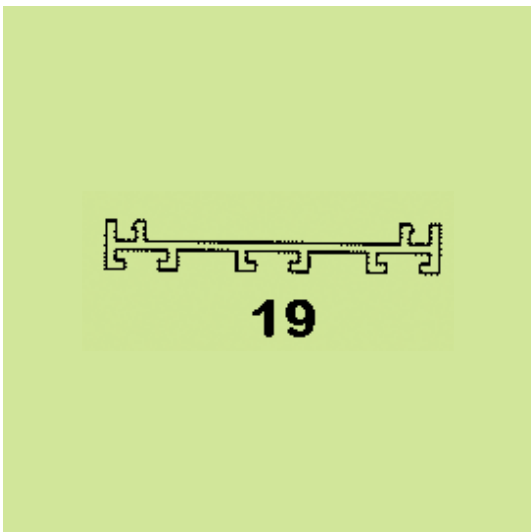
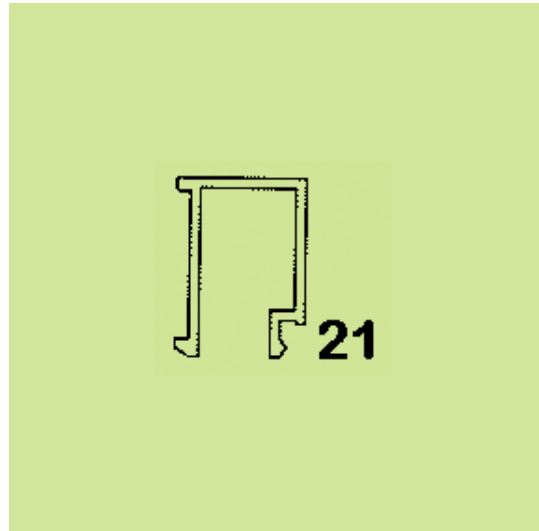
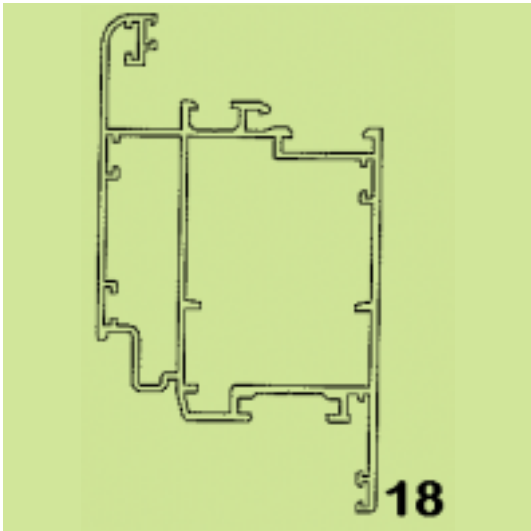

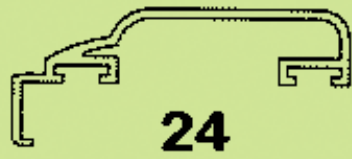

24

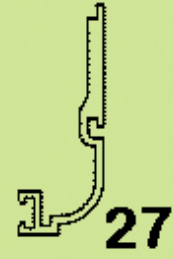

27



25

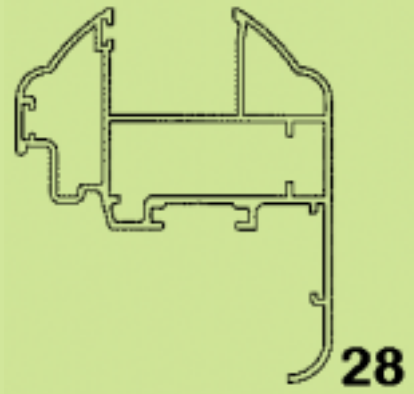

28

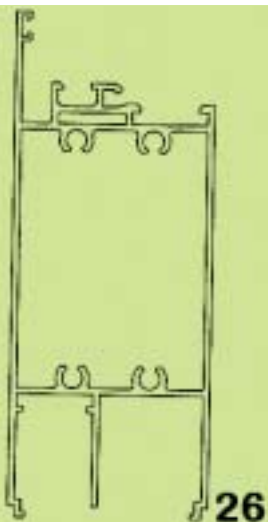

26

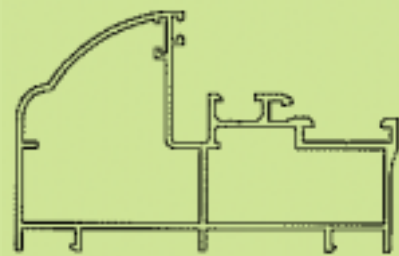

29

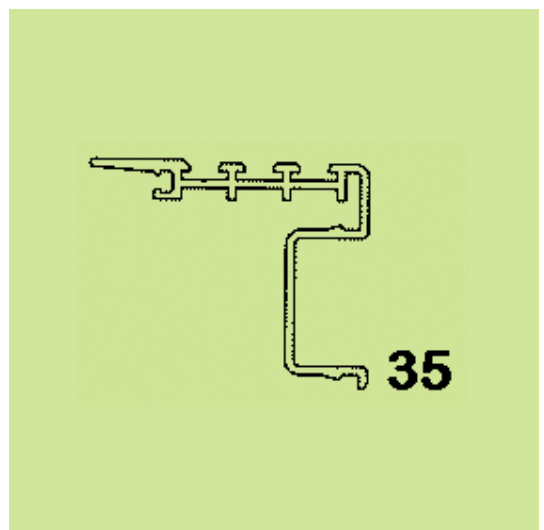
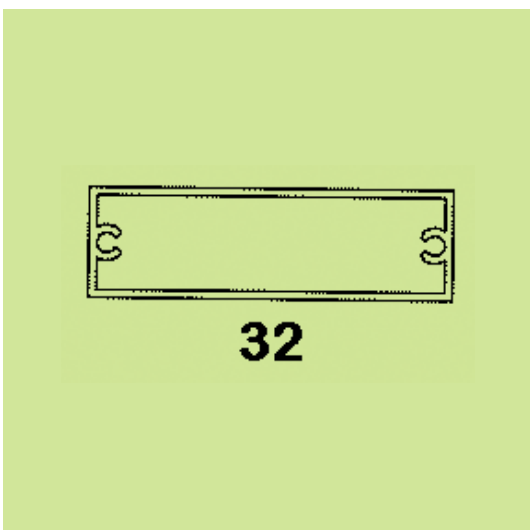
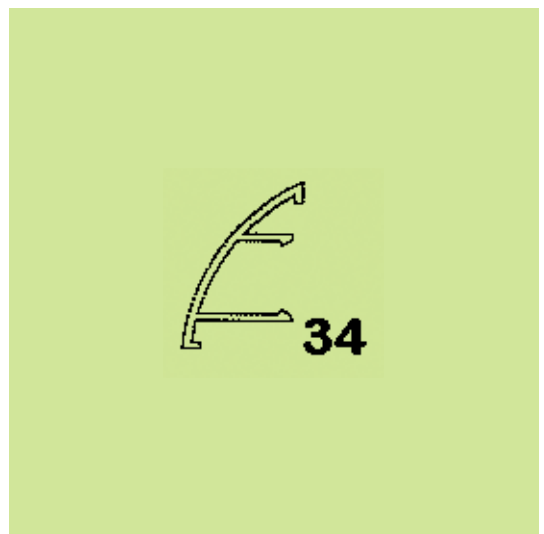
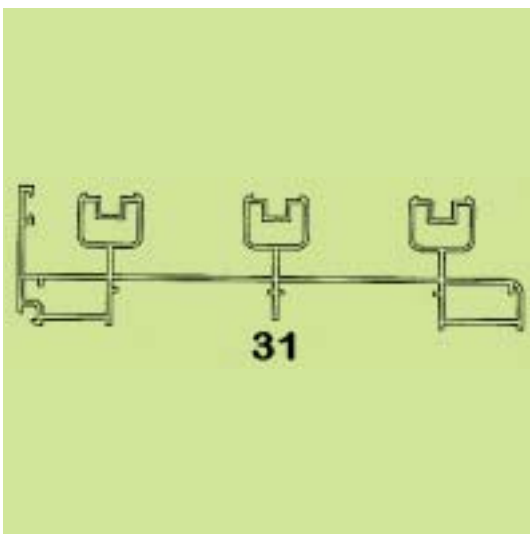
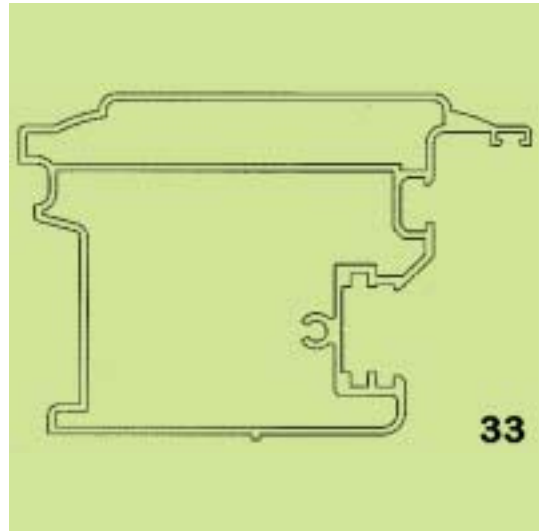
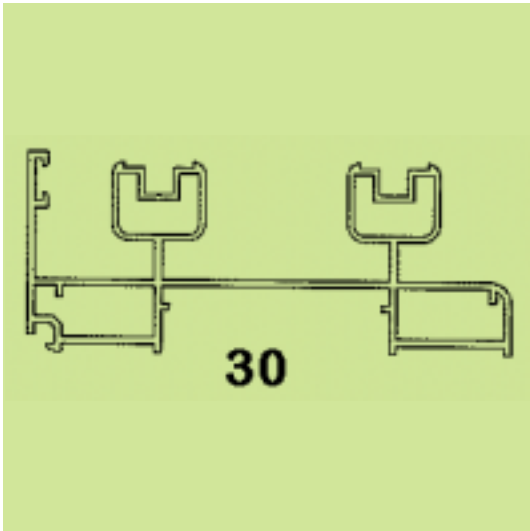



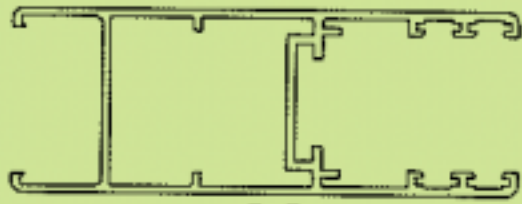

36

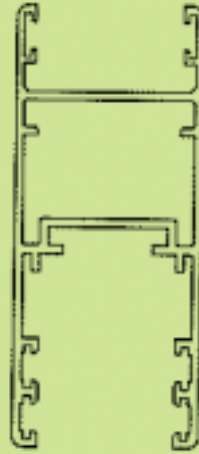

39

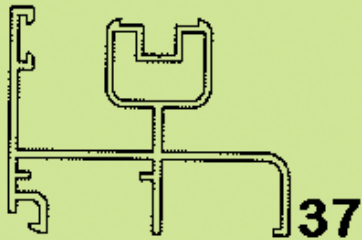

37

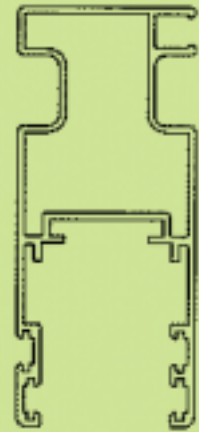

40

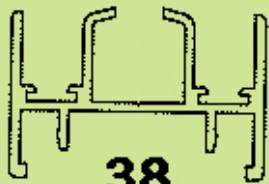

38

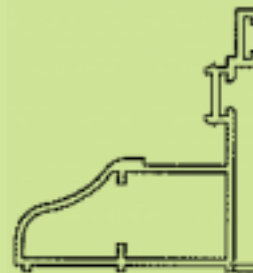

41

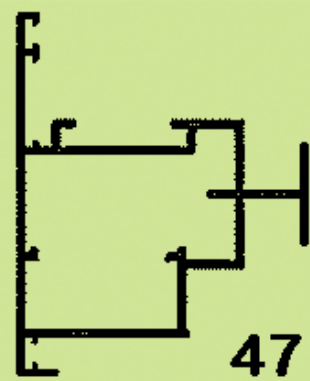
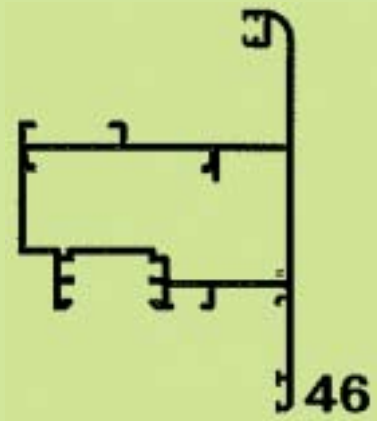
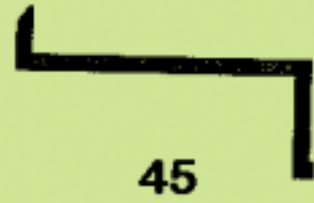

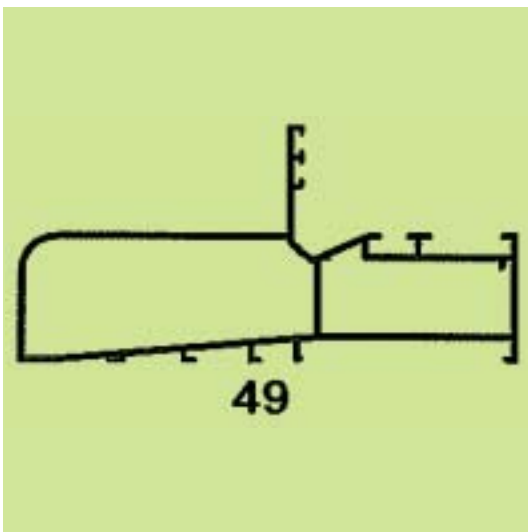
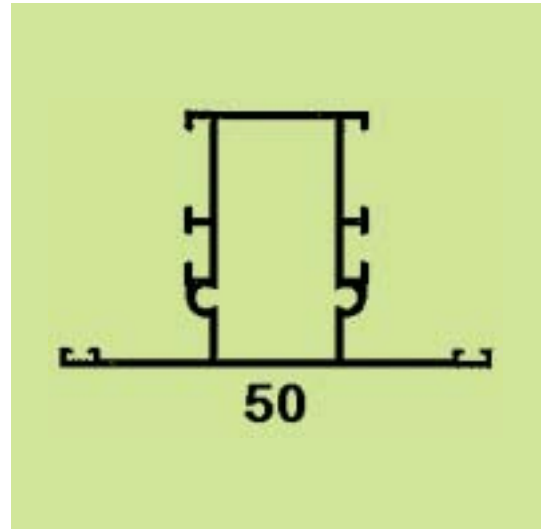
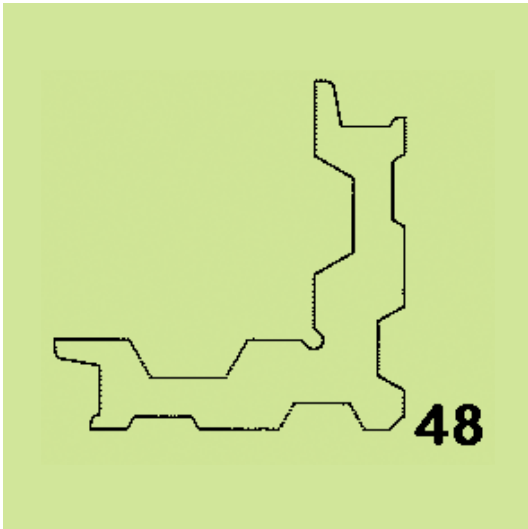

(21) Αρ. Αίτησης Σχ. ή Υπ.: 20090600068

(15) Ημερ. Καταχώρησης: 15/04/2009

(17) Ημ. Λήξης 1ης πενταετίας :15/4/2014

(71) Καταθέτης(ες): ΜΠΑΛΑΣ ΑΝΑΣΤΑΣΙΟΥ ΓΕΩΡΓΙΟΣ  
Πύλου 61-63, 10441 ΑΘΗΝΑ (ΑΤΤΙΚΗΣ),  
ΕΛΛΑΔΑ

(30) Συμβ. Προτεραιότητα(ες):

(72) Δημιουργός(οι): ΜΠΑΛΑΣ ΑΝΑΣΤΑΣΙΟΥ ΓΕΩΡΓΙΟΣ

(74) Πληρεξούσιος: ΛΙΑΠΑΚΗ ΕΛΕΝΗ  
Γραβιάς 9-13, 10678 ΑΘΗΝΑ (ΑΤΤΙΚΗΣ)

(74) Αντίκλητος: ΛΙΑΠΑΚΗ ΕΛΕΝΗ  
Γραβιάς 9-13, 10678 ΑΘΗΝΑ (ΑΤΤΙΚΗΣ)

(28) Αριθμός Σχεδίων/Υποδειγμάτων: 1

(51) Διεθνής Ταξινόμηση: 25-03

(54) Προσδιορισμός Αντικειμένου: ΠΕΡΙΠΤΕΡΟ

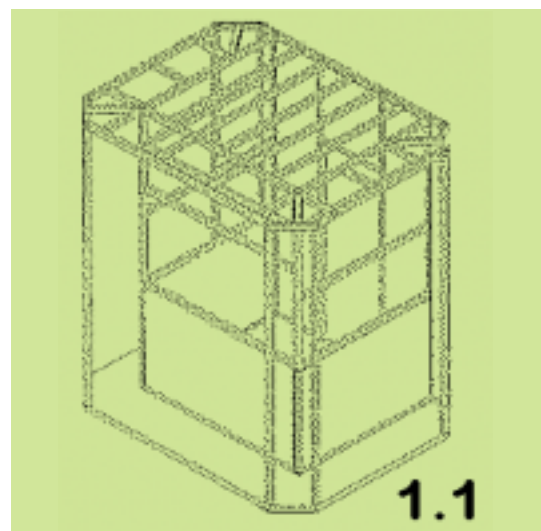

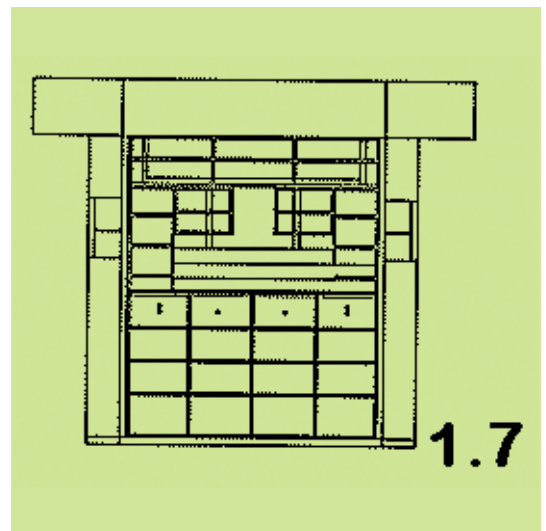
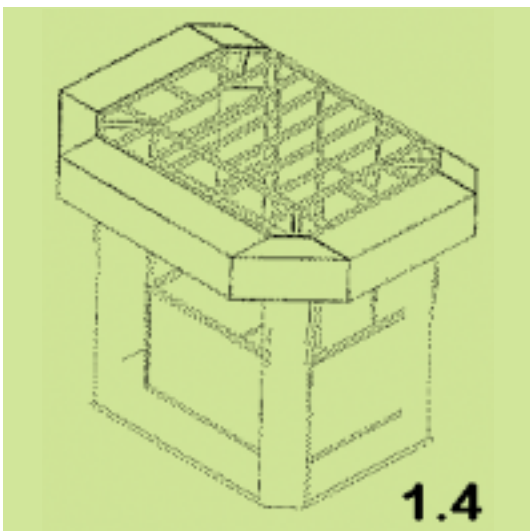
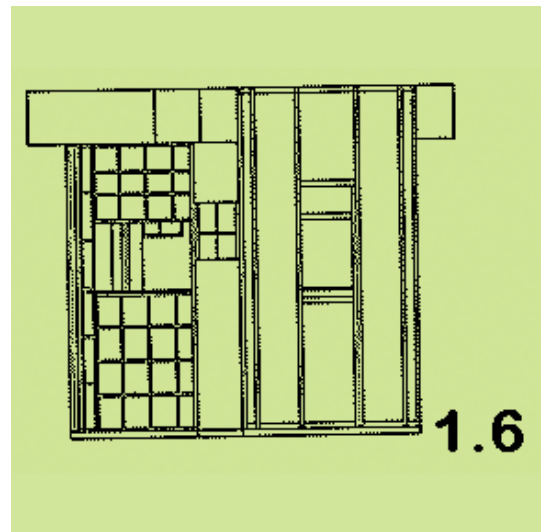
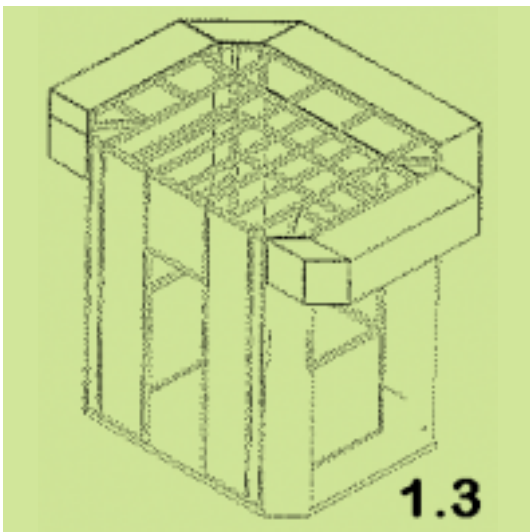
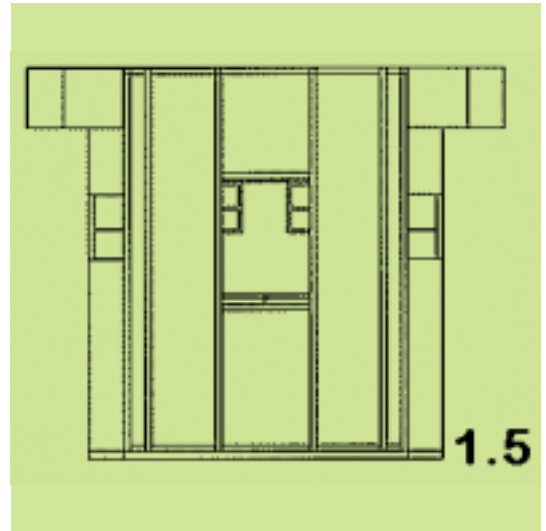
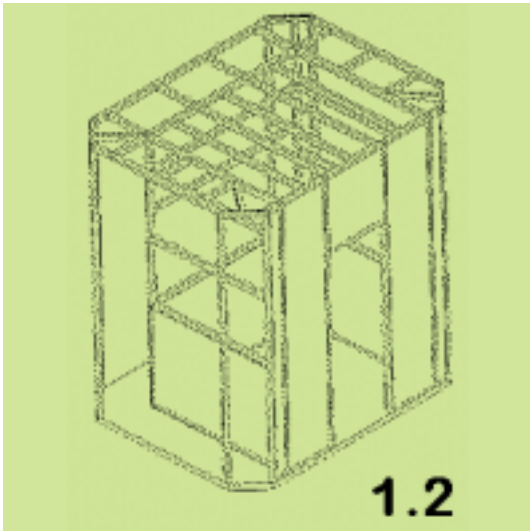

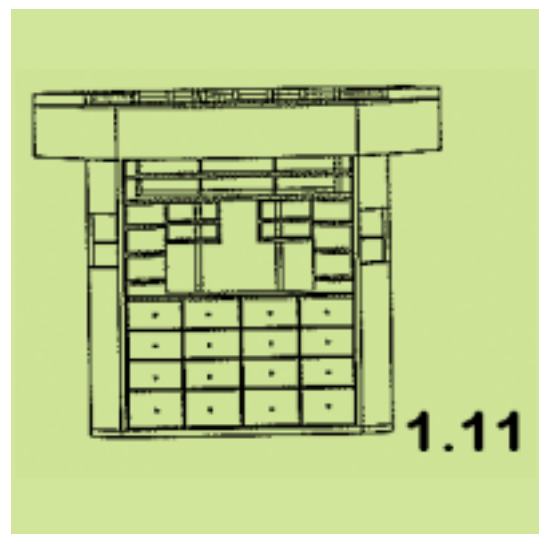
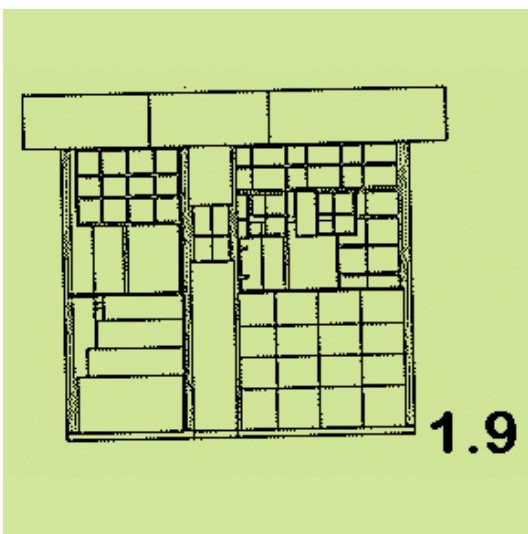
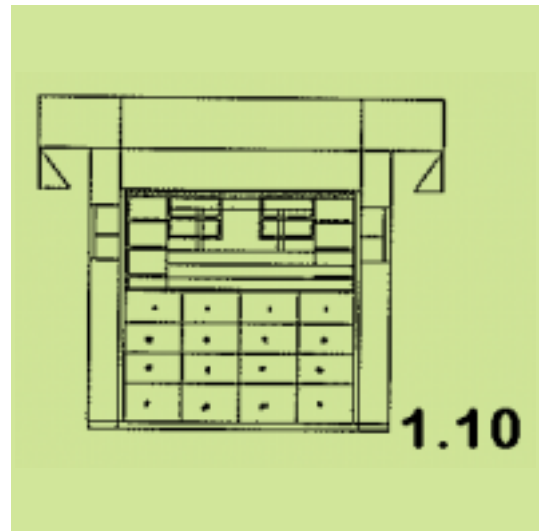
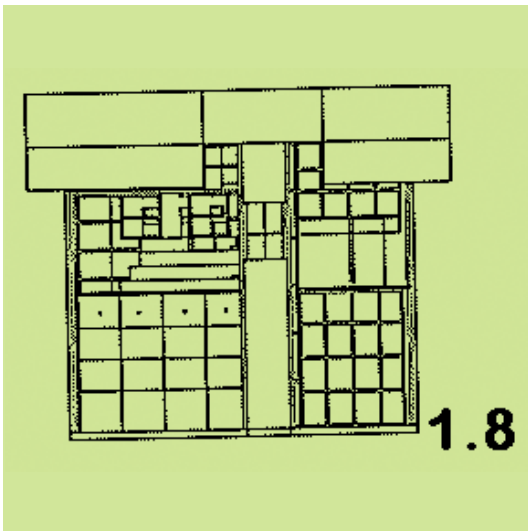

(21) *Αρ. Αίτησης Σχ. ή Υπ.:* 20090600069

(15) *Ημερ. Καταχώρησης:* 16/04/2009

(17) *Ημ. Λήξης 1ης πενταετίας:* 16/4/2014

(71) *Καταθέτης(ες):* ΖΑΧΑΡΙΑΔΗΣ ΑΝΑΣΤΑΣΙΟΣ  
Αλκιβιάδου 19, 59100 ΒΕΡΟΙΑ (ΗΜΑΘΙΑΣ),  
ΕΛΛΑΔΑ

(30) *Συμβ. Προτεραιότητα(ες):*

(72) *Δημιουργός(οι):* ΖΑΧΑΡΙΑΔΗΣ ΑΝΑΣΤΑΣΙΟΣ

(74) *Πληρεξούσιος:* ΠΕΡΙΒΟΛΑΡΗΣ ΠΑΝΑΓΙΩΤΗΣ  
Ρήγα Φεραίου 149, 26221 ΠΑΤΡΑ (ΑΧΑΪΑΣ)

(74) *Αντίκλητος:* ΝΕΖΕΡΙΤΗΣ ΚΩΝΣΤΑΝΤΙΝΟΣ  
Σταδίου 39, 10559 ΑΘΗΝΑ (ΑΤΤΙΚΗΣ)

(28) *Αριθμός Σχεδίων/Υποδειγμάτων:* 3

(51) *Διεθνής Ταξινόμηση:* 07-99

(54) *Προσδιορισμός Αντικειμένου:* ΦΩΤΙΖΟΜΕΝΟΣ ΔΙΣΚΟΣ ΣΕΡΒΙΡΙ-  
ΣΜΑΤΟΣ



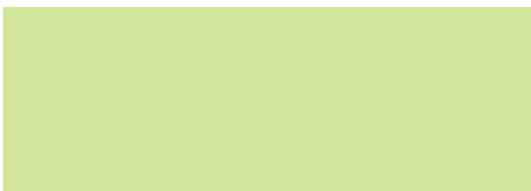

2



3.2



3.1

(21) *Αρ. Αίτησης Σχ. ή Υπ.*: 20090600070

(15) *Ημερ. Καταχώρησης*: 13/04/2009

(17) *Ημ. Λήξης 1ης πενταετίας*: 13/4/2014

(71) *Καταθέτης(ες)*: ΤΡΙΑΝΤΑΦΥΛΛΙΔΗΣ ΚΩΝΣΤΑΝΤΙΝΟΣ  
Εγνατίας 65, 58100 ΓΙΑΝΝΙΤΣΑ (ΠΕΛΛΗΣ),  
ΕΛΛΑΔΑ

(30) *Συμβ. Προτεραιότητα(ες)*:

(72) *Δημιουργός(οι)*: ΤΡΙΑΝΤΑΦΥΛΛΙΔΗΣ ΚΩΝΣΤΑΝΤΙΝΟΣ

(74) *Πληρεξούσιος*:

(74) *Αντίκλητος*:

(28) *Αριθμός Σχεδίων/Υποδειγμάτων*: 1

(51) *Διεθνής Ταξινόμηση*: 25-99

(54) *Προσδιορισμός Αντικειμένου*: ΟΙΚΟΓΕΝΕΙΑΚΟΣ Ή ΑΤΟΜΙΚΟΣ  
ΤΑΦΟΣ ΚΟΙΜΗΤΗΡΙΟΥ

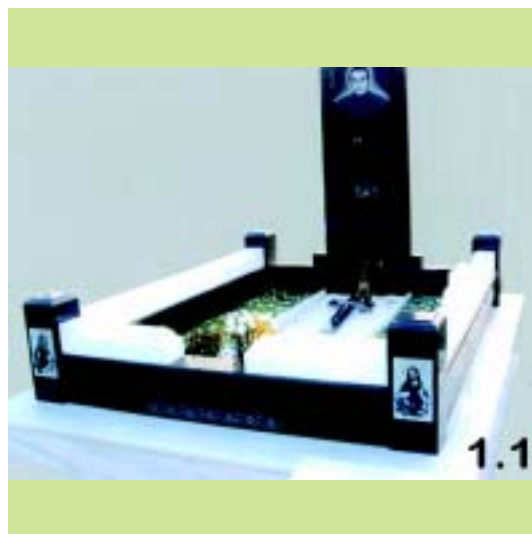

1.1

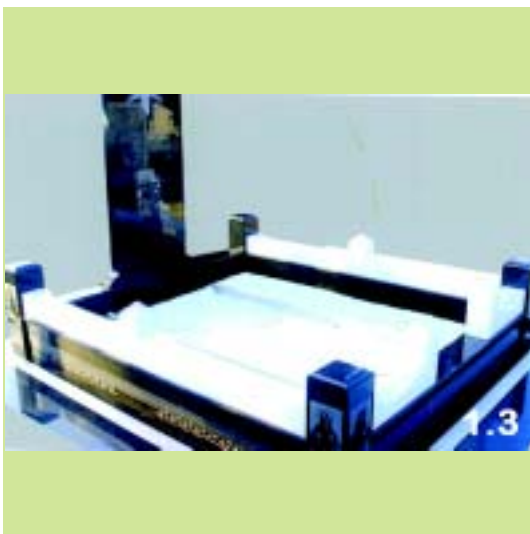
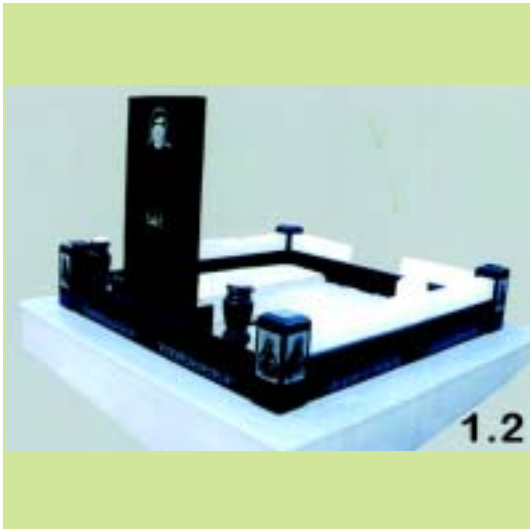

(21) Αρ. Αίτησης Σχ. ή Υπ.: 20090600071

(15) Ημερ. Καταχώρησης: 23/04/2009

(17) Ημ. Λήξης 1ης πενταετίας :23/4/2014

(71) Καταθέτης(ες): ΠΑΝΤΕΛΑΚΗΣ ΕΜΜΑΝΟΥΗΛ ΕΛΕΥΘΕΡΙΟΣ  
45η Οδός αρ. 6, ΒΙΟΠΑ, 13341 ΑΝΩ ΛΙΟΣΙΑ  
(ΑΤΤΙΚΗΣ), ΕΛΛΑΔΑ

(30) Συμβ. Προτεραιότητα(ες):

(72) Δημιουργός(οι): ΠΑΝΤΕΛΑΚΗΣ ΕΜΜΑΝΟΥΗΛ ΕΛΕΥΘΕΡΙΟΣ

(74) Πληρεξούσιος: ΠΑΡΑΣΚΕΥΟΠΟΥΛΟΥ ΕΙΡΗΝΗ  
Σαλαμίνας 8, 15127 ΜΕΛΙΣΣΙΑ (ΑΤΤΙΚΗΣ)

(74) Αντίκλητος: ΜΙΧΑΗΛΑΡΟΣ ΒΑΣΙΛΕΙΟΣ  
Σίνα 38, 10642 ΑΘΗΝΑ

(28) Αριθμός Σχεδίων/Υποδεγμάτων: 7

(51) Διεθνής Ταξινόμηση: 30-02

(54) Προσδιορισμός Αντικειμένων: **ΕΞΩΤΕΡΙΚΑ ΤΜΗΜΑΤΑ**  
**ΚΥΨΕΛΗΣ**

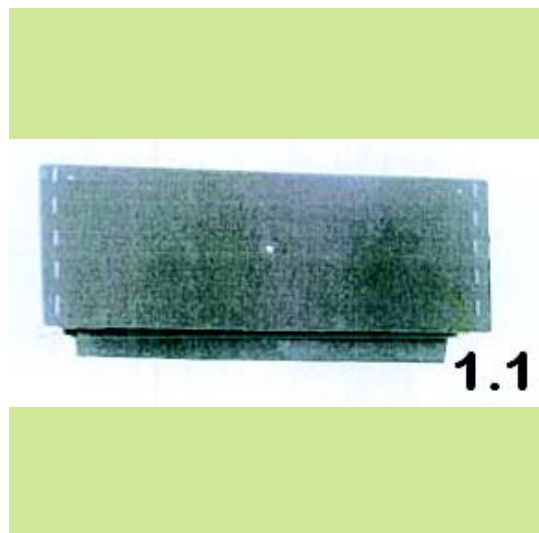

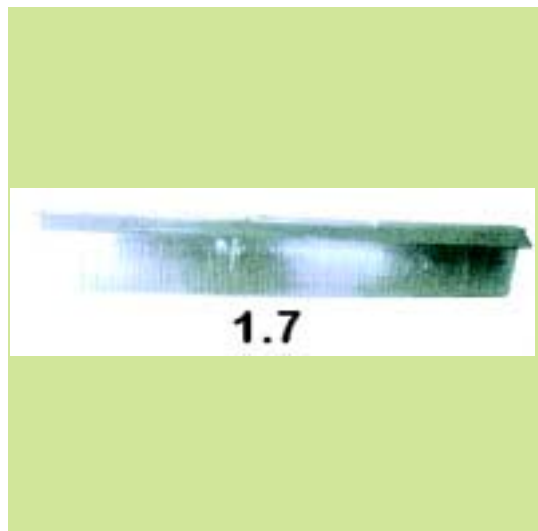
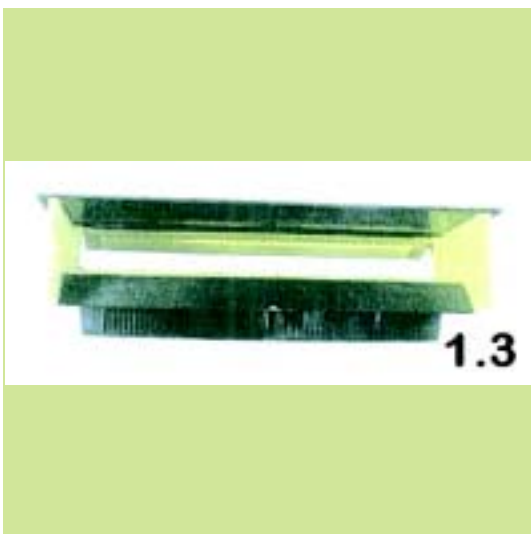
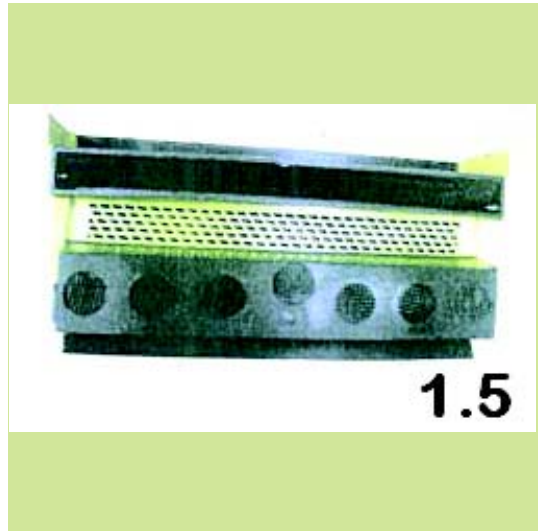
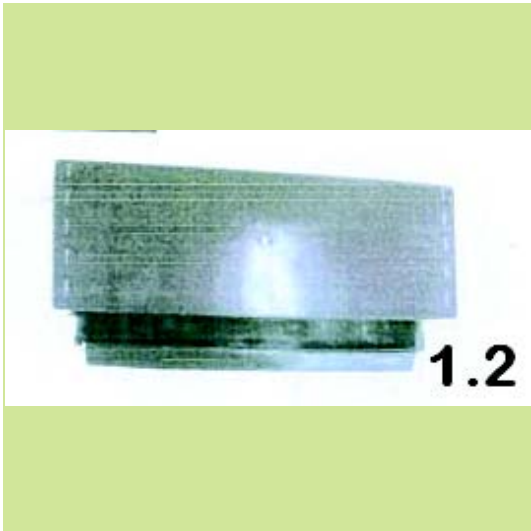



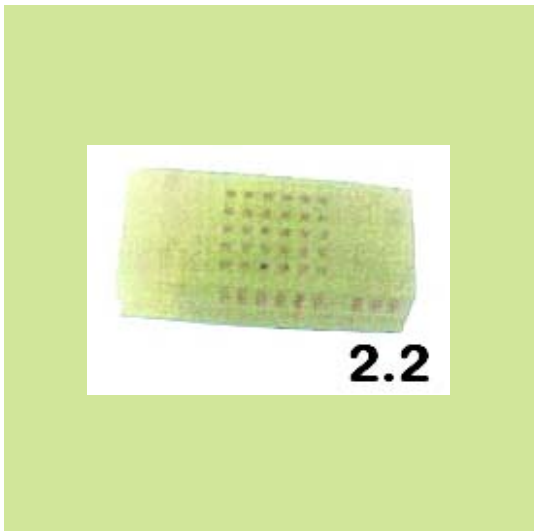
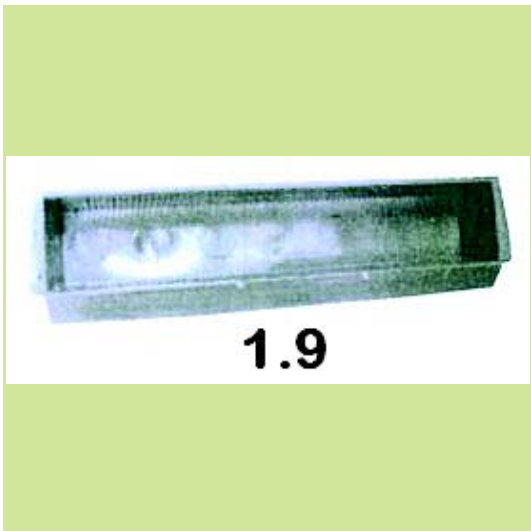
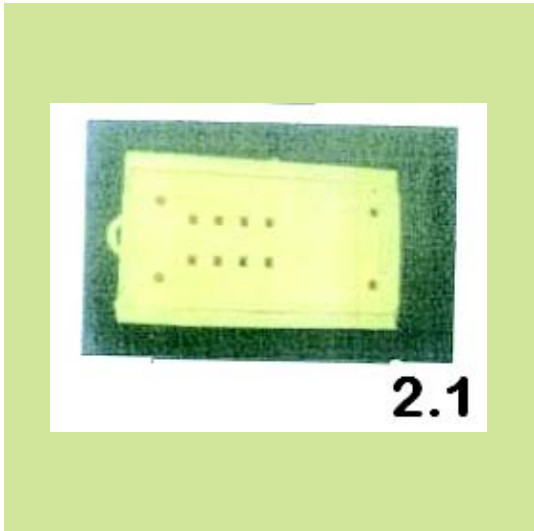

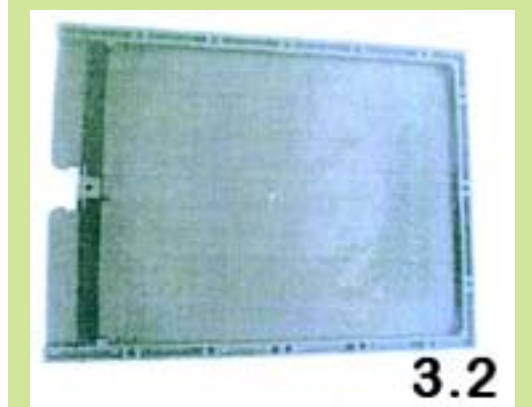
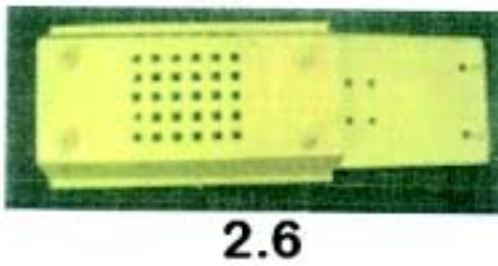
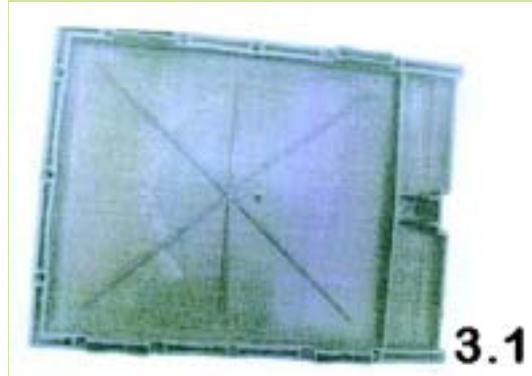
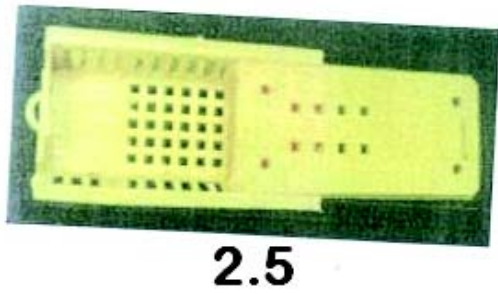

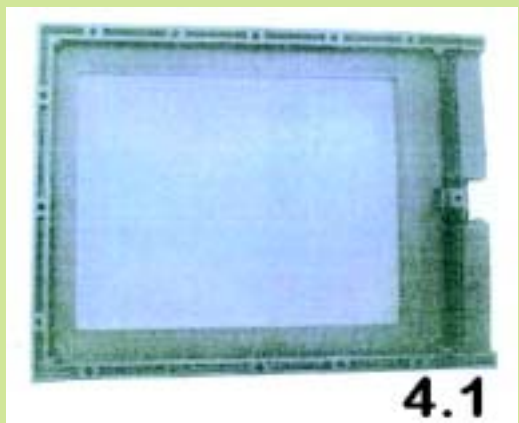
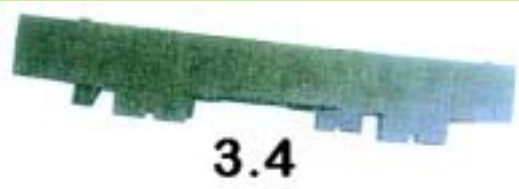
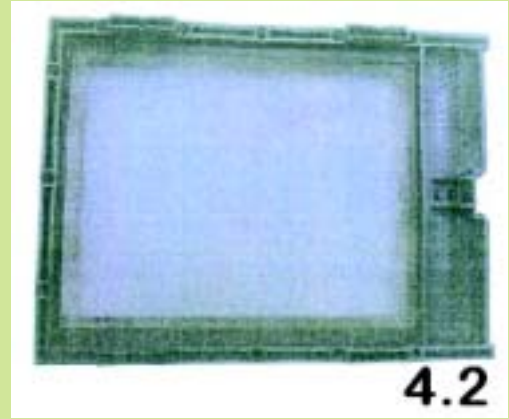
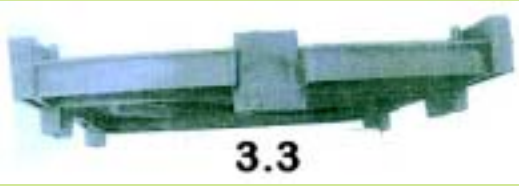

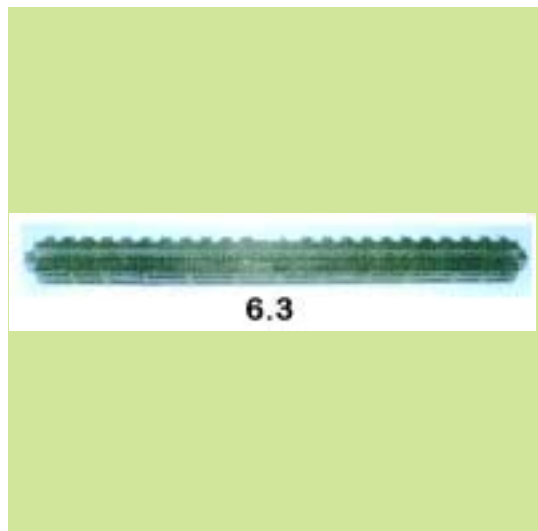
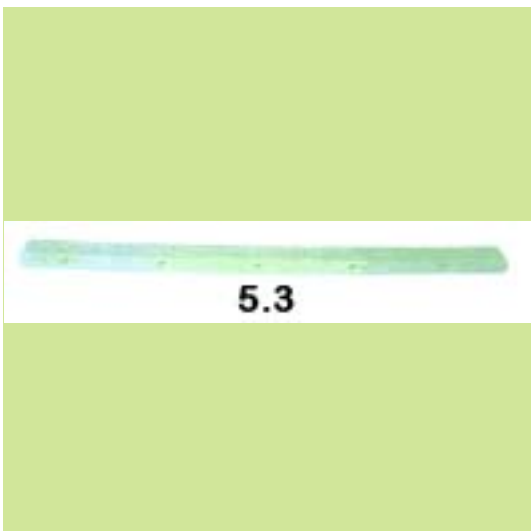
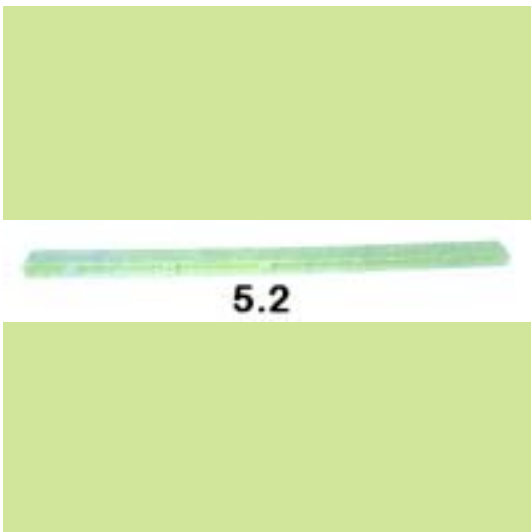
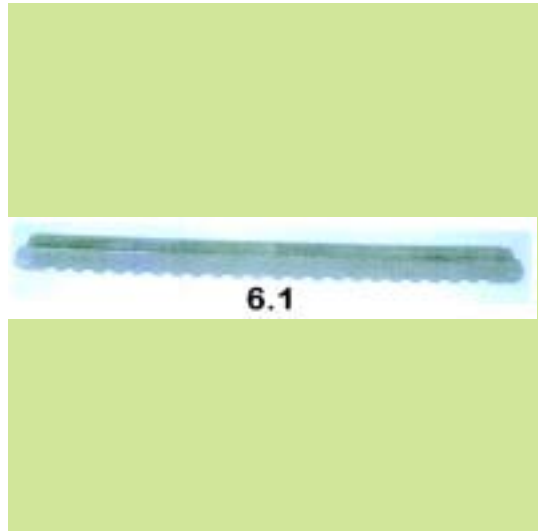



7.1



7.2

(21) Αρ. Αίτησης Σχ. ή Υπ.: 20090600072

(15) Ημερ. Καταχώρησης: 23/04/2009

(17) Ημ. Λήξης 1ης πενταετίας :23/4/2014

(71) Καταθέτης(ες): ΠΑΝΤΕΛΑΚΗΣ ΕΜΜΑΝΟΥΗΛ ΕΛΕΥΘΕΡΙΟΣ  
45η Οδός αρ. 6, ΒΙΟΠΑ, 13341 ΑΝΩ ΛΙΟΣΙΑ  
(ΑΤΤΙΚΗΣ), ΕΛΛΑΔΑ

(30) Συμβ. Προτεραιότητα(ες):

(72) Δημιουργός(οι): ΠΑΝΤΕΛΑΚΗΣ ΕΜΜΑΝΟΥΗΛ ΕΛΕΥΘΕΡΙΟΣ

(74) Πληρεξούσιος: ΠΑΡΑΣΚΕΥΟΠΟΥΛΟΥ ΕΙΡΗΝΗ  
Σαλαμίνας 8, 15127 ΜΕΛΙΣΣΙΑ (ΑΤΤΙΚΗΣ)

(74) Αντίκλητος: ΜΙΧΑΗΛΑΡΟΣ ΒΑΣΙΛΕΙΟΣ  
Σίνα 38, 10642 ΑΘΗΝΑ

(28) Αριθμός Σχεδίων/Υποδειγμάτων: 6

(51) Διεθνής Ταξινόμηση: 30-02

(54) Προσδιορισμός Αντικειμένου: ΕΣΩΤΕΡΙΚΑ ΤΜΗΜΑΤΑ ΚΥΨΕ-  
ΛΗΣ

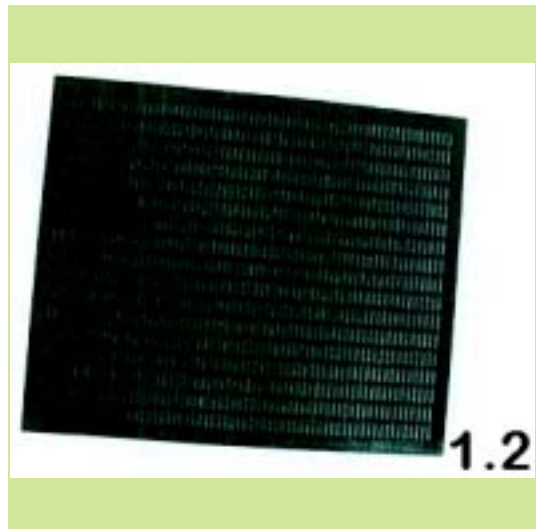

1.2

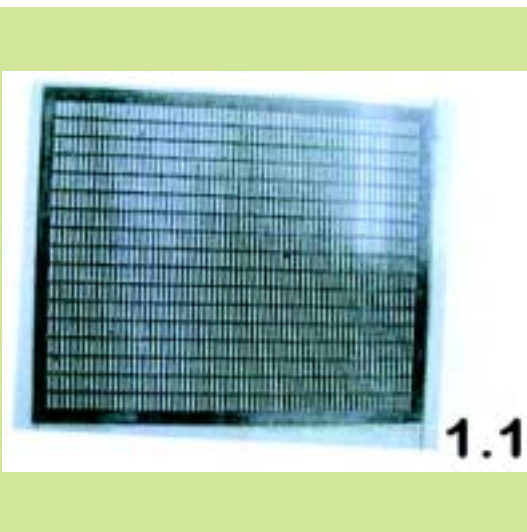

1.1

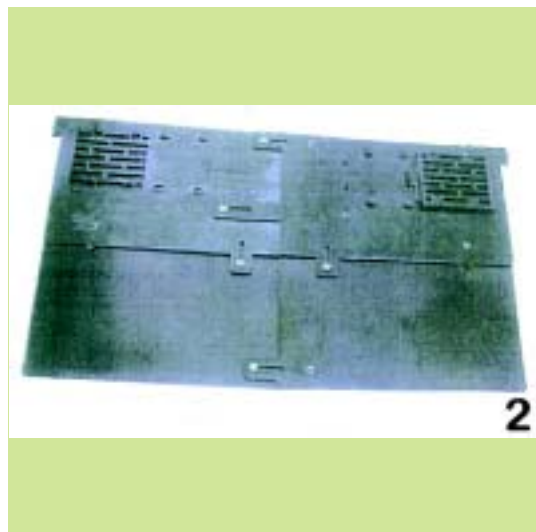

2

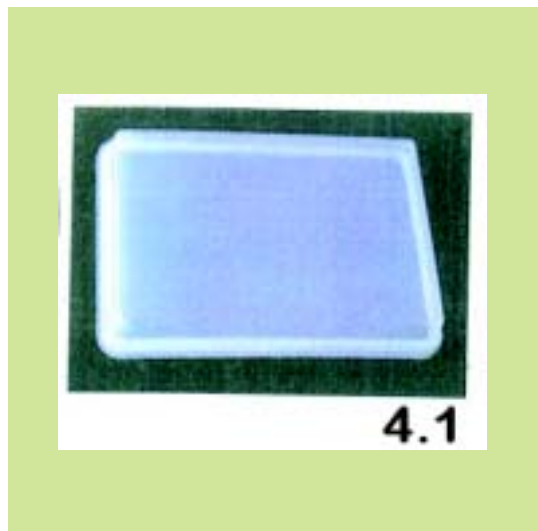
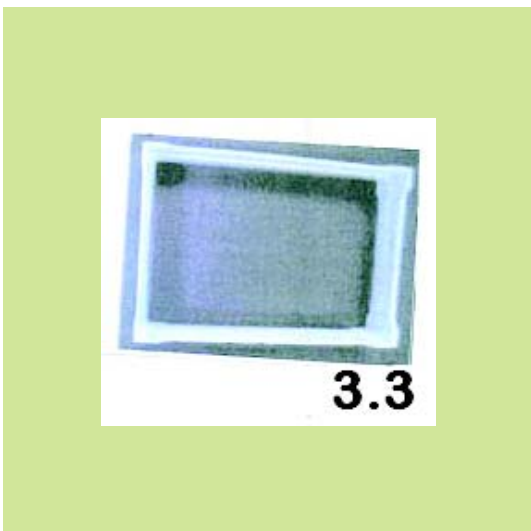
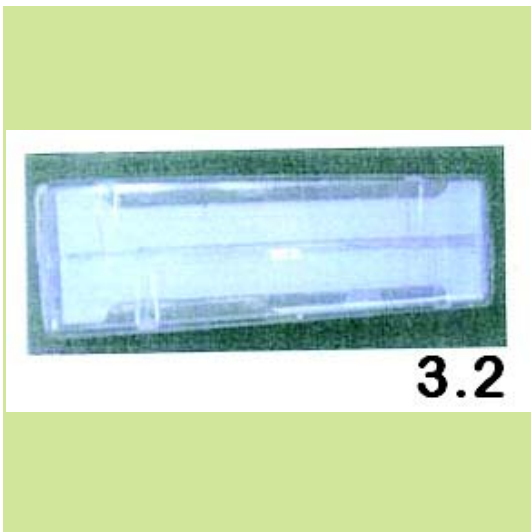
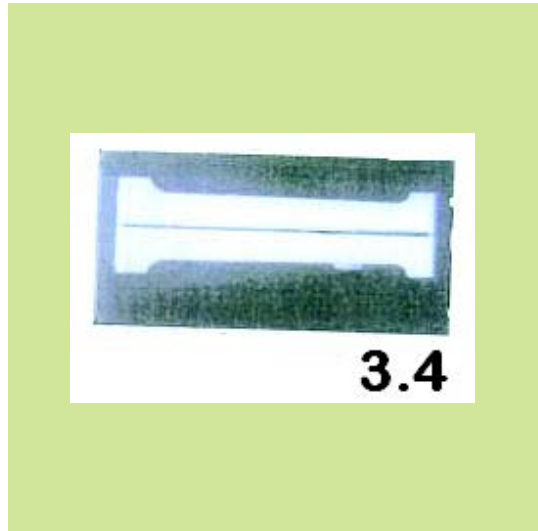
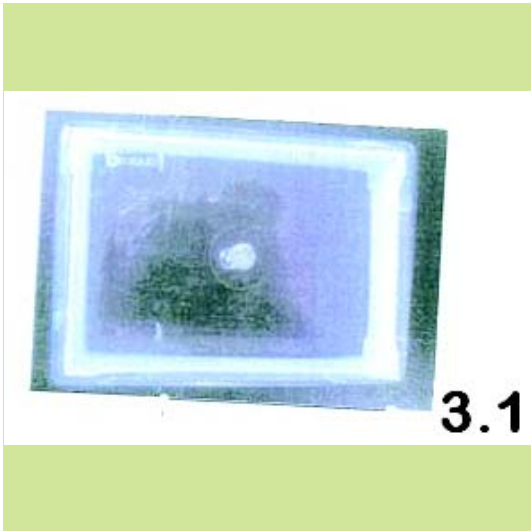

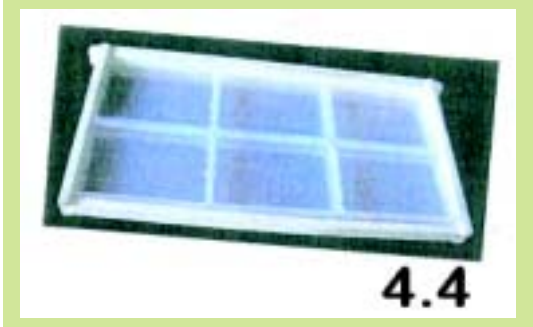
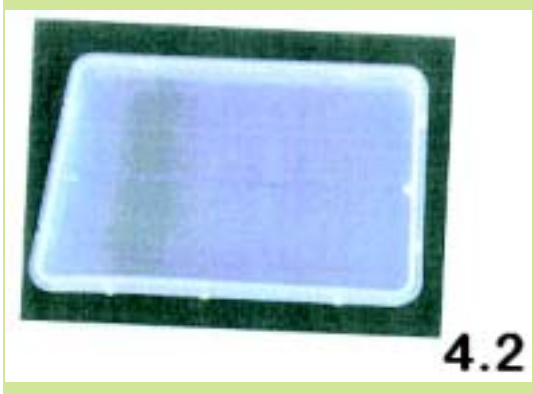

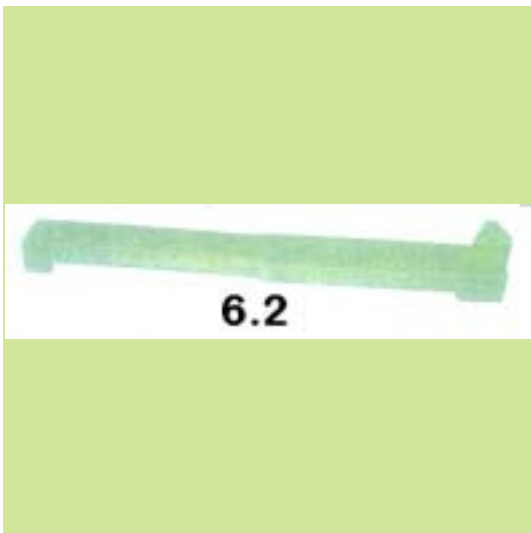
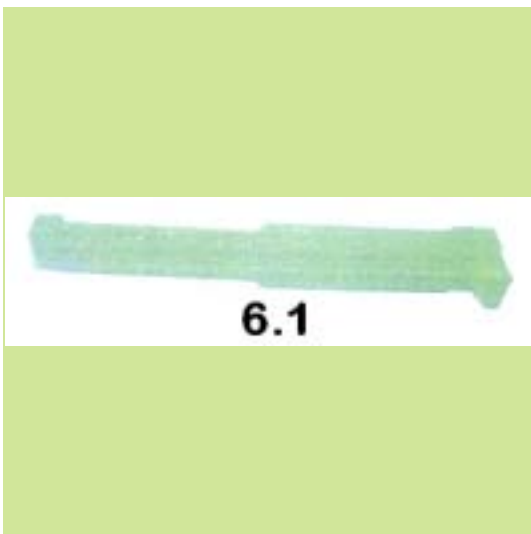
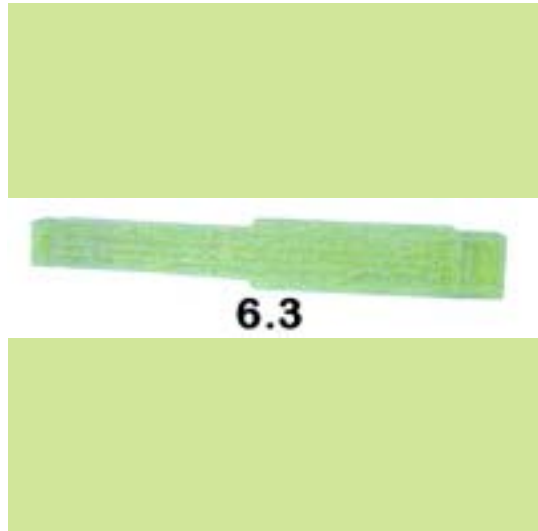
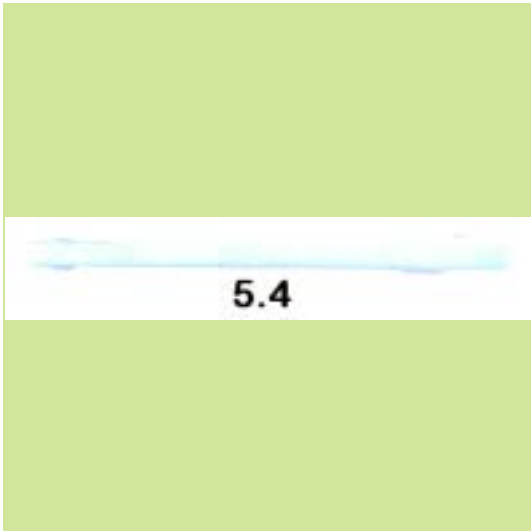



(21) *Αρ. Αίτησης Σχ. ή Υπ.:* 20090600073

(15) *Ημερ. Καταχώρησης:* 23/04/2009

(17) *Ημ. Λήξης 1ης πενταετίας :* 23/4/2014

(71) *Καταθέτης(ες):* ΠΑΝΤΕΛΑΚΗΣ ΕΜΜΑΝΟΥΗΛ ΕΛΕΥΘΕΡΙΟΣ  
45η Οδός αρ. 6, ΒΙΟΠΑ, 13341 ΑΝΩ ΛΙΟΣΙΑ  
(ΑΤΤΙΚΗΣ), ΕΛΛΑΔΑ

(30) *Συμβ. Προτεραιότητα(ες):*

(72) *Δημιουργός(οι):* ΠΑΝΤΕΛΑΚΗΣ ΕΜΜΑΝΟΥΗΛ ΕΛΕΥΘΕΡΙΟΣ

(74) *Πληρεξούσιος:* ΠΑΡΑΣΚΕΥΟΠΟΥΛΟΥ ΕΙΡΗΝΗ  
Σαλαμίνας 8, 15127 ΜΕΛΙΣΣΙΑ (ΑΤΤΙΚΗΣ)

(74) *Αντίκλητος:* ΜΙΧΑΛΑΡΟΣ ΒΑΣΙΛΕΙΟΣ  
Σίνα 38, 10642 ΑΘΗΝΑ

(28) *Αριθμός Σχεδίων/Υποδειγμάτων:* 2

(51) *Διεθνής Ταξινόμηση:* 22-06

(54) *Προσδιορισμός Αντικειμένου:* ΕΝΤΟΜΟΠΑΓΙΑΔΕΣ

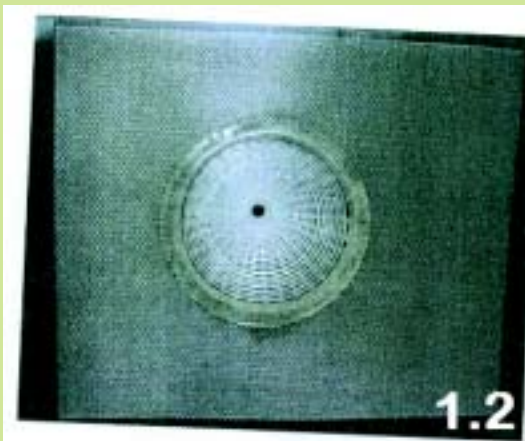
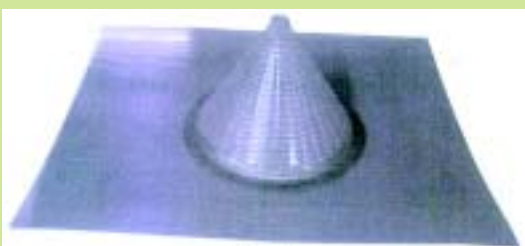

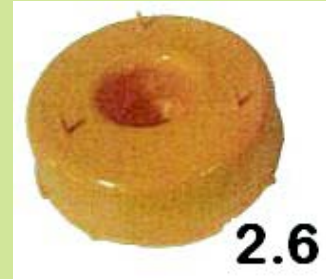

(21) Αρ. Αίτησης Σχ. ή Υπ.: 20090600074

(15) Ημερ. Καταχώρησης: 23/04/2009

(17) Ημ. Λήξης 1ης πενταετίας :23/4/2014

(71) Καταθέτης(ες): ΠΑΝΤΕΛΑΚΗΣ ΕΜΜΑΝΟΥΗΛ ΕΛΕΥΘΕΡΙΟΣ  
45η Οδός αρ. 6, ΒΙΟΠΑ, 13341 ΑΝΩ ΛΙΟΣΙΑ  
(ΑΤΤΙΚΗΣ), ΕΛΛΑΔΑ

(30) Συμβ. Προτεραιότητα(ες):

(72) Δημιουργός(οι): ΠΑΝΤΕΛΑΚΗΣ ΕΜΜΑΝΟΥΗΛ ΕΛΕΥΘΕΡΙΟΣ

(74) Πληρεξούσιος: ΠΑΡΑΣΚΕΥΟΠΟΥΛΟΥ ΕΙΡΗΝΗ  
Σαλαμίνας 8, 15127 ΜΕΛΙΣΣΙΑ (ΑΤΤΙΚΗΣ)

(74) Αντίκλητος: ΜΙΧΑΗΛΑΡΟΣ ΒΑΣΙΛΕΙΟΣ  
Σίνα 38, 10642 ΑΘΗΝΑ

(28) Αριθμός Σχεδίων/Υποδημάτων: 2

(51) Διεθνής Ταξινόμηση: 09-01

(54) Προσδιορισμός Αντικειμένου: ΒΑΖΑ ΒΑΣΙΛΙΚΟΥ ΠΟΛΤΟΥ  
ΔΗΛΑΟΥ ΤΟΙΧΩΜΑΤΟΣ



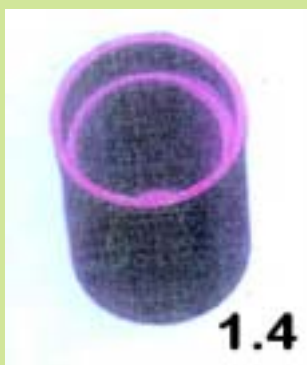
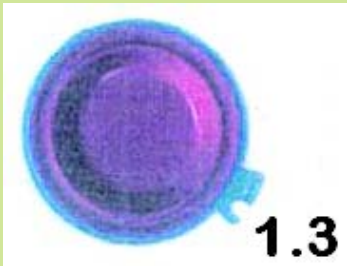
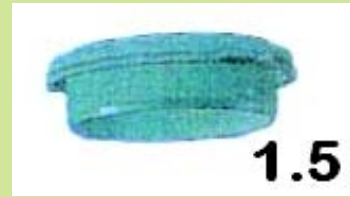

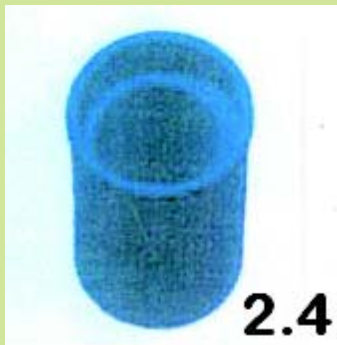

(21) *Αρ. Αίτησης Σχ. ή Υπ.*: 20090600075

(15) *Ημερ. Καταχώρησης*: 23/04/2009

(17) *Ημ. Λήξης 1ης πενταετίας*: 23/4/2014

(71) *Καταθέτης(ες)*: ΠΑΝΤΕΛΑΚΗΣ ΕΜΜΑΝΟΥΗΛ ΕΛΕΥΘΕΡΙΟΣ  
45η Οδός αρ. 6, ΒΙΟΠΑ, 13341 ΑΝΩ ΛΙΟΣΙΑ  
(ΑΤΤΙΚΗΣ), ΕΛΛΑΔΑ

(30) *Συμβ. Προτεραιότητα(ες)*:

(72) *Δημιουργός(οι)*: ΠΑΝΤΕΛΑΚΗΣ ΕΜΜΑΝΟΥΗΛ ΕΛΕΥΘΕΡΙΟΣ

(74) *Πληρεξούσιος*: ΠΑΡΑΣΚΕΥΟΠΟΥΛΟΥ ΕΙΡΗΝΗ  
Σαλαμίνας 8, 15127 ΜΕΛΙΣΣΙΑ (ΑΤΤΙΚΗΣ)

(74) *Αντίκλητος*: ΜΙΧΑΗΛΑΡΟΣ ΒΑΣΙΛΕΙΟΣ  
Σίνα 38, 10642 ΑΘΗΝΑ

(28) *Αριθμός Σχεδίων/Υποδειμάτων*: 1

(51) *Διεθνής Ταξινόμηση*: 09-07

(54) *Προσδιορισμός Αντικειμένου*: ΠΩΜΑ ΚΑΠΑΚΙΟΥ ΚΥΨΕΛΗΣ





1.2



1.3

(21) Αρ. Αίτησης Σχ. ή Υπ.: 20090600076

(15) Ημερ. Καταχώρησης: 23/04/2009

(17) Ημ. Λήξης 1ης πενταετίας :23/4/2014

(71) Καταθέτης(ες): ΠΑΝΤΕΛΑΚΗΣ ΕΜΜΑΝΟΥΗΛ ΕΛΕΥΘΕΡΙΟΣ  
45η Οδός αρ. 6, ΒΙΟΠΑ, 13341 ΑΝΩ ΛΙΟΣΙΑ  
(ΑΤΤΙΚΗΣ), ΕΛΛΑΔΑ

(30) Συμβ. Προτεραιότητα(ες):

(72) Δημιουργός(οι): ΠΑΝΤΕΛΑΚΗΣ ΕΜΜΑΝΟΥΗΛ ΕΛΕΥΘΕΡΙΟΣ

(74) Πληρεξούσιος: ΠΑΡΑΣΚΕΥΟΠΟΥΛΟΥ ΕΙΡΗΝΗ  
Σαλαμίνος 8, 15127 ΜΕΛΙΣΣΙΑ (ΑΤΤΙΚΗΣ)

(74) Αντίκλητος: ΜΙΧΑΗΛΑΡΟΣ ΒΑΣΙΛΕΙΟΣ  
Σίνα 38, 10642 ΑΘΗΝΑ

(28) Αριθμός Σχεδίων/Υποδειγμάτων: 8

(51) Διεθνής Ταξινόμηση: 30-02

(54) Προσδιορισμός Αντικειμένου: ΤΡΟΦΟΔΟΤΕΣ ΚΥΨΕΛΗΣ

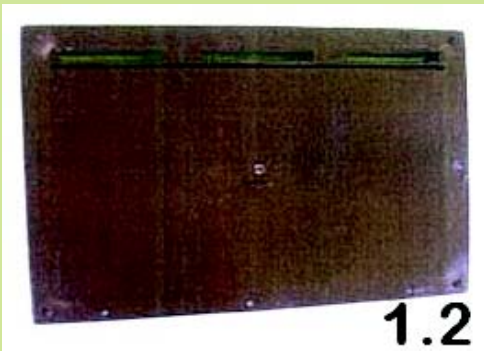

1.2



1.1



1.3

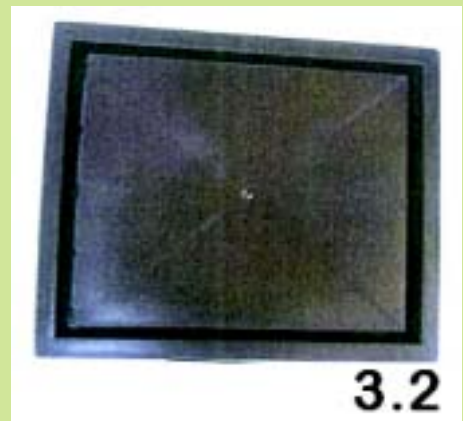
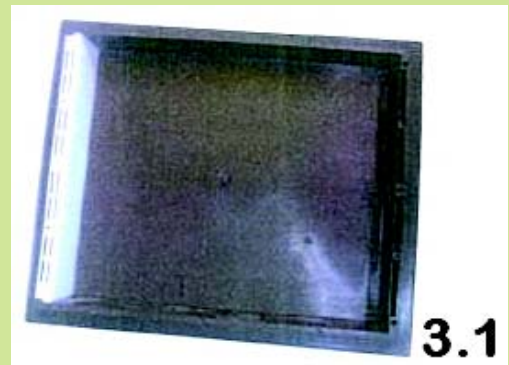
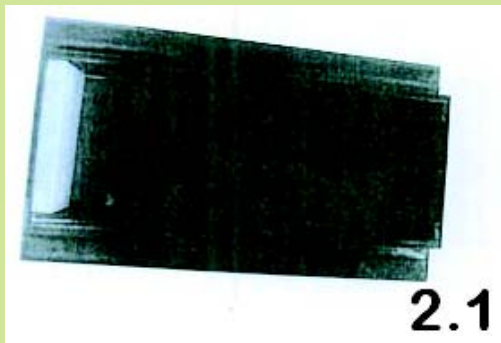

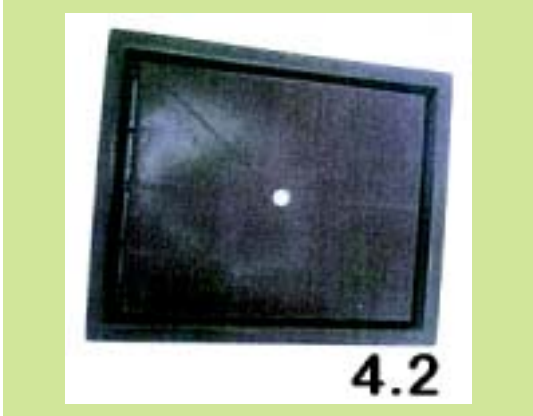
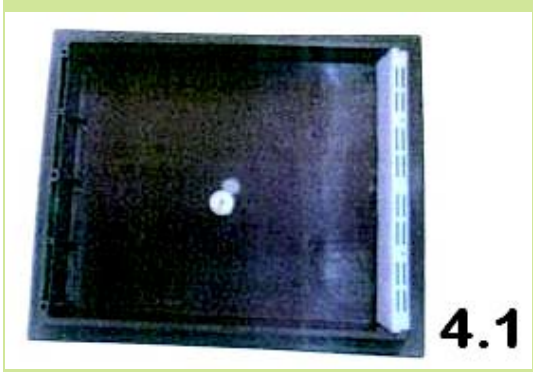

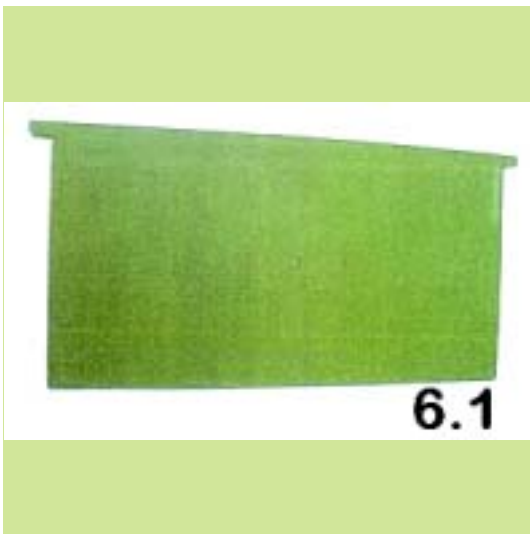





7.3



7.6



7.4



8.1



7.5



8.2



(21) *Αρ. Αίτησης Σχ. ή Υπ.:* 20090600077

(15) *Ημερ.Καταχώρησης:* 23/04/2009

(17) *Ημ. Λήξης 1ης πενταετίας :*23/4/2014

(71) *Καταθέτης(ες):* ΠΑΝΤΕΛΑΚΗΣ ΕΜΜΑΝΟΥΗΛ ΕΛΕΥΘΕΡΙΟΣ  
45η Οδός αρ. 6, ΒΙΟΠΑ, 13341 ΑΝΩ ΛΙΟΣΙΑ  
(ΑΤΤΙΚΗΣ), ΕΛΛΑΔΑ

(30) *Συμβ. Προτεραιότητα(ες):*

(72) *Δημιουργός(οι):* ΠΑΝΤΕΛΑΚΗΣ ΕΜΜΑΝΟΥΗΛ ΕΛΕΥΘΕΡΙΟΣ

(74) *Πληρεξούσιος:* ΠΑΡΑΣΚΕΥΟΠΟΥΛΟΥ ΕΙΡΗΝΗ  
Σαλαμίνος 8, 15127 ΜΕΛΙΣΣΙΑ (ΑΤΤΙΚΗΣ)

(74) *Αντίκλητος:* ΜΙΧΑΗΛΑΡΟΣ ΒΑΣΙΛΕΙΟΣ  
Σίνα 38, 10642 ΑΘΗΝΑ

(28) *Αριθμός Σχεδίων/Υποδειγμάτων:* 2

(51) *Διεθνής Ταξινόμηση:* 99-00

(54) *Προσδιορισμός Αντικειμένου:* ΣΗΤΕΣ ΚΥΨΕΛΗΣ

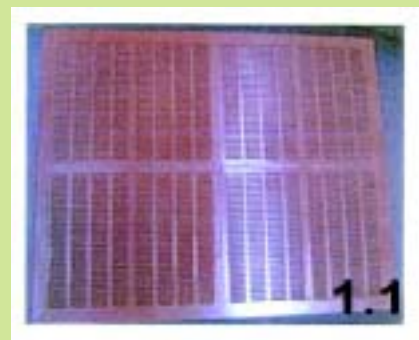

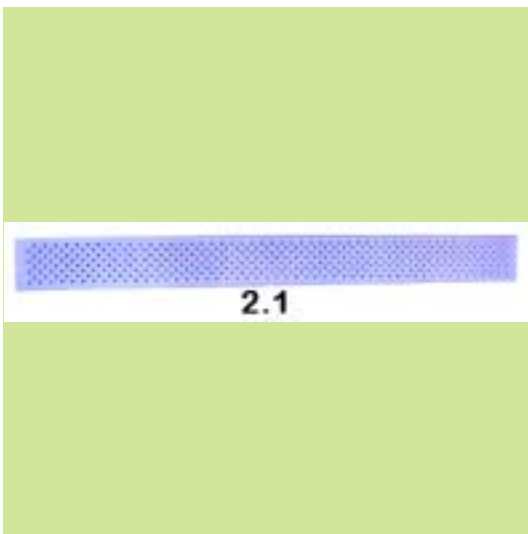
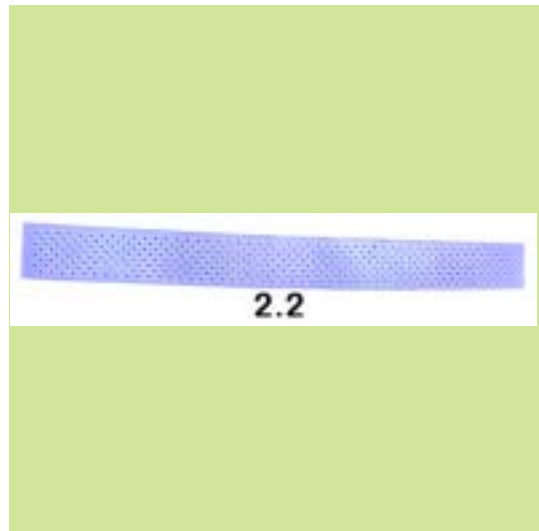
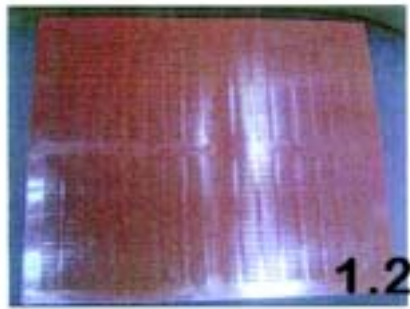

(21) *Αρ. Αίτησης Σχ. ή Υπ.*: 20090600078

(15) *Ημερ. Καταχώρησης*: 09/04/2009

(17) *Ημ. Λήξης 1ης πενταετίας*: 9/4/2014

(71) *Καταθέτης(ες)*: ΜΠΕΛΛΟΝΙ ΜΑΣΣΙΜΟ  
Οδός Α7, Κτίριο Πρόπλαστ, ΒΙΠΕΘ, 57022  
ΒΙ.ΠΕ.Θ. (ΘΕΣΣΑΛΟΝΙΚΗΣ), ΕΛΛΑΔΑ

(30) *Συμβ. Προτεραιότητα(ες)*:

(72) *Δημιουργός(οι)*: ΜΠΕΛΛΟΝΙ ΜΑΣΣΙΜΟ

(74) *Πληρεξούσιος*:

(74) *Αντίκλητος*:

(28) *Αριθμός Σχεδίων/Υποδειγμάτων*: 18

(51) *Διεθνής Ταξινόμηση*: 09-01

(54) *Προσδιορισμός Αντικειμένου*: ΣΕΙΡΑ ΔΟΧΕΙΩΝ ΤΡΟΦΙΜΩΝ





2



5



3



6



4



7



8



11



9



12



10



13



14



17



15



18



16

(21) Αρ. Αίτησης Σχ. ή Υπ.: 20090600080

(15) Ημερ. Καταχώρησης: 27/04/2009

(17) Ημ. Λήξης 1ης πενταετίας :27/4/2014

(71) Καταθέτης(ες): ΖΩΓΡΑΦΟΣ ΕΥΣΤΡΑΤΙΟΥ ΑΠΟΣΤΟΛΟΣ  
Μαρτζώκη 2, 11141 ΑΘΗΝΑ (ΑΤΤΙΚΗΣ),  
ΕΛΛΑΔΑ

(30) Συμβ. Προτεραιότητα(ες):

(72) Δημιουργός(οι): ΖΩΓΡΑΦΟΣ ΕΥΣΤΡΑΤΙΟΥ ΑΠΟΣΤΟΛΟΣ

(74) Πληρεξούσιος:

(74) Αντίκλητος:

(28) Αριθμός Σχεδίων/Υποδειγμάτων: 1

(51) Διεθνής Ταξινόμηση: 26-02

(54) Προσδιορισμός Αντικειμένου: ΦΑΚΟΣ ΚΑΤΑΔΥΣΕΩΝ

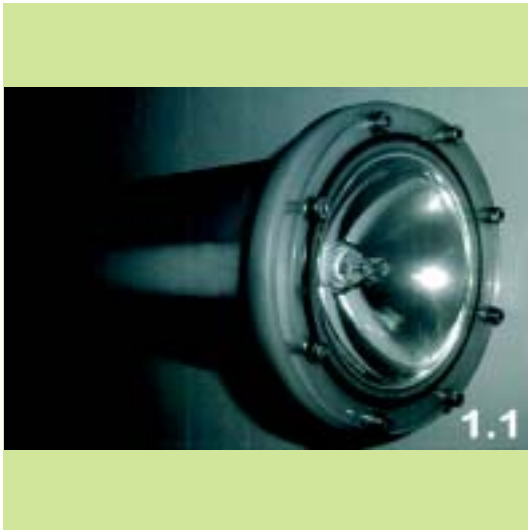



(21) *Αρ. Αίτησης Σχ. ή Υπ.*: 20090600081

(15) *Ημερ. Καταχώρησης*: 24/04/2009

(17) *Ημ. Λήξης 1ης πενταετίας*: 24/4/2014

(71) *Καταθέτης(ες)*: ΕΓΡΕΣ ΖΑΦΕΙΡΗΣ  
Μητροπόλεως 115,, 52100 ΚΑΣΤΟΡΙΑ  
(ΚΑΣΤΟΡΙΑΣ), ΕΛΛΑΔΑ

(30) *Συμβ. Προτεραιότητα(ες)*:

(72) *Δημιουργός(οι)*: ΕΓΡΕΣ ΖΑΦΕΙΡΗΣ

(74) *Πληρεξούσιος*: ΒΑΣΙΛΕΙΑΔΗΣ ΝΙΚΟΛΑΟΣ  
Μητροπόλεως 3, 52100 ΚΑΣΤΟΡΙΑ  
(ΚΑΣΤΟΡΙΑΣ)

(74) *Αντίκλητος*: ΒΑΣΙΛΕΙΑΔΗΣ ΝΙΚΟΛΑΟΣ  
Μητροπόλεως 3, 52100 ΚΑΣΤΟΡΙΑ  
(ΚΑΣΤΟΡΙΑΣ)

(28) *Αριθμός Σχεδίων/Υποδειγμάτων*: 7

(51) *Διεθνής Ταξινόμηση*: 02-02

(54) *Προσδιορισμός Αντικειμένου*: ΠΑΛΤΑ ΠΟΥ ΚΑΤΑΣΚΕΥΑΖΟΝΤΑΙ  
ΑΠΟ ΔΕΡΜΑΤΑ ΓΟΥΝΑΡΙΚΩΝ







1.4



3



2.1



4.1



2.2



4.2



4.3



5.3



5.1



5.4



5.2



6.1



(21) *Αρ. Αίτησης Σχ. ή Υπ.:* 20090600082

(15) *Ημερ. Καταχώρησης:* 30/04/2009

(17) *Ημ. Λήξης 1ης πενταετίας :*30/4/2014

(71) *Καταθέτης(ες):* Δ. ΔΡΑΚΟΥΛΑΚΗΣ Α.Β.Ε.Τ.Ε. ΠΑΡΑΓΩΓΗΣ -  
ΕΜΠΟΡΙΑΣ - ΕΞΟΠΛΙΣΜΟΥ ΜΟΝΑΔΩΝ  
ΜΑΖΙΚΗΣ ΕΣΤΙΑΣΗΣ  
Λεονίδου 102, 10435 ΑΘΗΝΑ (ΑΤΤΙΚΗΣ),  
ΕΛΛΑΔΑ

(30) *Συμβ. Προτεραιότητα(ες):*

(72) *Δημιουργός(οι):* 1)ΔΡΑΚΟΥΛΑΚΗΣ ΔΗΜΗΤΡΙΟΣ  
2)ΛΥΚΟΥΡΑΣ ΑΝΔΡΕΑΣ

(74) *Πληρεξούσιος:* ΠΑΤΣΗΣ ΜΙΧΑΗΛ  
Γ.Γενναδίου 1 και Φειδίου 6, 10678 ΑΘΗΝΑ  
(ΑΤΤΙΚΗΣ)

(74) *Αντίκλητος:* ΠΑΤΣΗΣ ΜΙΧΑΗΛ  
Γ.Γενναδίου 1 και Φειδίου 6, 10678 ΑΘΗΝΑ  
(ΑΤΤΙΚΗΣ)

(28) *Αριθμός Σχεδίων/Υποδειγμάτων:* 1

(51) *Διεθνής Ταξινόμηση:* 20-02

(54) *Προσδιορισμός Αντικειμένου:* ΒΙΤΡΙΝΑ ΕΙΔΩΝ ΑΡΤΟΠΟΙΪΑΣ

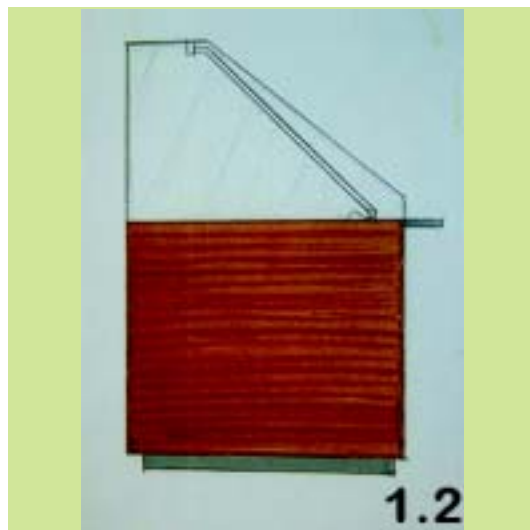

(21) *Αρ. Αίτησης Σχ. ή Υπ.:* 20090600083

(15) *Ημερ. Καταχώρησης:* 30/04/2009

(17) *Ημ. Λήξης 1ης πενταετίας :*30/4/2014

(71) *Καταθέτης(ες):* ΜΠΑΛΑΣ ΑΝΑΣΤΑΣΙΟΥ ΓΕΩΡΓΙΟΣ  
Πύλου 61-63, 10441 ΑΘΗΝΑ (ΑΤΤΙΚΗΣ),  
ΕΛΛΑΔΑ

(30) *Συμβ. Προτεραιότητα(ες):*

(72) *Δημιουργός(οι):* ΜΠΑΛΑΣ ΑΝΑΣΤΑΣΙΟΥ ΓΕΩΡΓΙΟΣ

(74) *Πληρεξούσιος:* ΛΙΑΠΑΚΗ ΕΛΕΝΗ  
Γραβιάς 9-13, 10678 ΑΘΗΝΑ (ΑΤΤΙΚΗΣ)

(74) *Αντίκλητος:* ΛΙΑΠΑΚΗ ΕΛΕΝΗ  
Γραβιάς 9-13, 10678 ΑΘΗΝΑ (ΑΤΤΙΚΗΣ)

(28) *Αριθμός Σχεδίων/Υποδειγμάτων:* 1

(51) *Διεθνής Ταξινόμηση:* 25-02

(54) *Προσδιορισμός Αντικειμένου:* ΤΕΝΤΑ ΠΕΡΙΠΤΕΡΟΥ ΜΕ  
ΑΠΟΤΜΗΣΗ ΚΑΙ ΠΟΛΥΓΩΝΗ  
ΚΟΡΩΝΙΔΑ

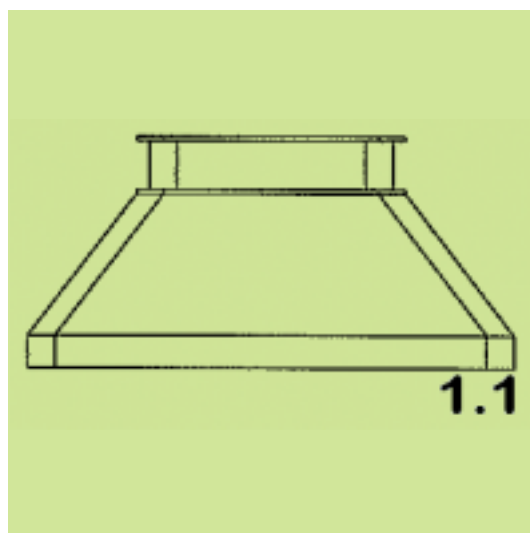

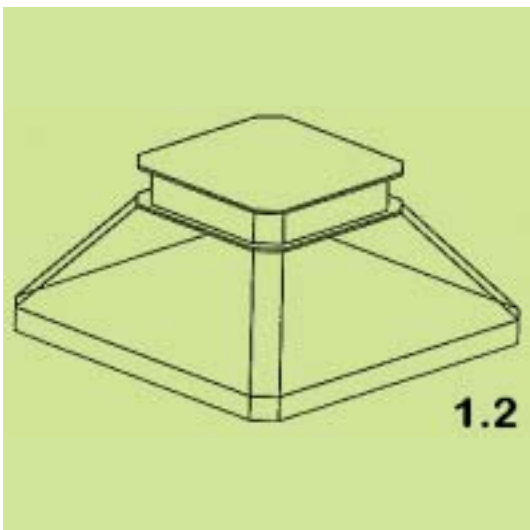

1.2

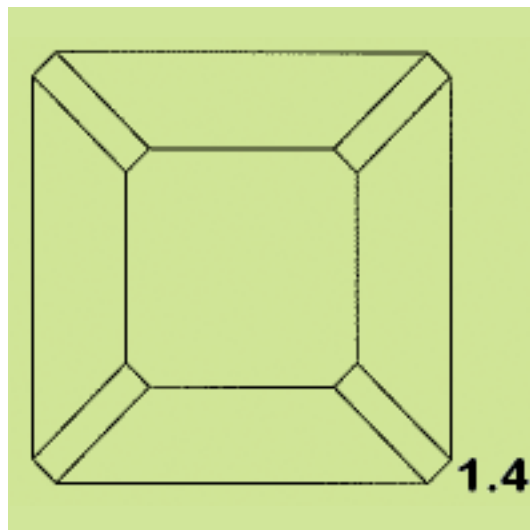

1.4

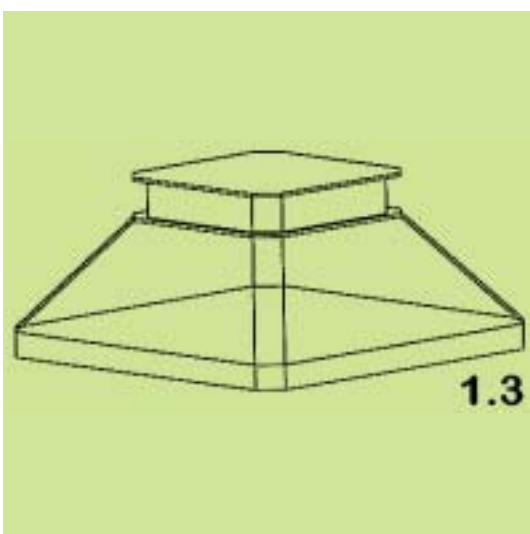

1.3

(21) Αρ. Αίτησης Σχ. ή Υπ.: 20090600084

(15) Ημερ. Καταχώρησης: 30/04/2009

(17) Ημ. Λήξης 1ης πενταετίας :30/4/2014

(71) Καταθέτης(ες): ΔΙΟΝ. ΣΠΗΛΙΑΚΟΠΟΥΛΟΣ & ΕΥΣΤ.  
ΣΑΡΛΑΝΗ ΕΕΒΕ  
Νιρβάνας 80, 11145 ΑΘΗΝΑ (ΑΤΤΙΚΗΣ),  
ΕΛΛΑΔΑ

(30) Συμβ. Προτεραιότητα(ες):

(72) Δημιουργός(οι): ΣΑΡΛΑΝΗ ΕΥΣΤΑΘΙΑ

(74) Πληρεξούσιος: ΠΟΥΛΟΠΟΥΛΟΥ ΑΙΚΑΤΕΡΙΝΗ  
Κυρ. Λουκαρέως 11, 11471 ΑΘΗΝΑ (ΑΤΤΙΚΗΣ)

(74) Αντίκλητος: ΠΟΥΛΟΠΟΥΛΟΥ ΑΙΚΑΤΕΡΙΝΗ  
Κυρ. Λουκαρέως 11, 11471 ΑΘΗΝΑ (ΑΤΤΙΚΗΣ)

(28) Αριθμός Σχεδίων/Υποδειγμάτων: 3

(51) Διεθνής Ταξινόμηση: 02-02

(54) Προσδιορισμός Αντικειμένου: ΓΥΝΑΙΚΕΙΑ ΕΝΔΥΜΑΤΑ



1.1



(21) Αρ. Αίτησης Σχ. ή Υπ.: 20090600085

(15) Ημερ. Καταχώρησης: 30/04/2009

(17) Ημ. Λήξης 1ης πενταετίας :30/4/2014

(71) Καταθέτης(ες): ΔΙΟΝ. ΣΠΗΛΙΑΚΟΠΟΥΛΟΣ & ΕΥΣΤ.  
ΣΑΡΛΑΝΗ ΕΕΒΕ  
Νιρβάνας 80, 11145 ΑΘΗΝΑ (ΑΤΤΙΚΗΣ),  
ΕΛΛΑΔΑ

(30) Συμβ. Προτεραιότητα(ες):

(72) Δημιουργός(οι): ΣΑΡΛΑΝΗ ΕΥΣΤΑΘΙΑ

(74) Πληρεξούσιος: ΠΟΥΛΟΠΟΥΛΟΥ ΑΙΚΑΤΕΡΙΝΗ  
Κυρ. Λουκαρέως 11, 11471 ΑΘΗΝΑ (ΑΤΤΙΚΗΣ)

(74) Αντίκλητος: ΠΟΥΛΟΠΟΥΛΟΥ ΑΙΚΑΤΕΡΙΝΗ  
Κυρ. Λουκαρέως 11, 11471 ΑΘΗΝΑ (ΑΤΤΙΚΗΣ)

(28) Αριθμός Σχεδίων/Υποδειγμάτων: 50

(51) Διεθνής Ταξινόμηση: 02-02

(54) Προσδιορισμός Αντικειμένου: ΓΥΝΑΙΚΕΙΑ ΕΝΔΥΜΑΤΑ















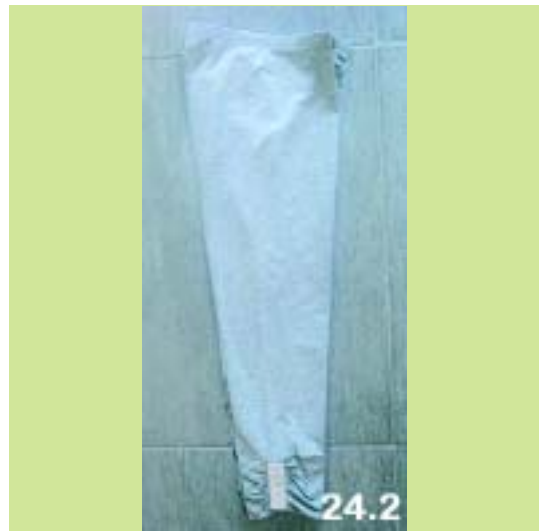









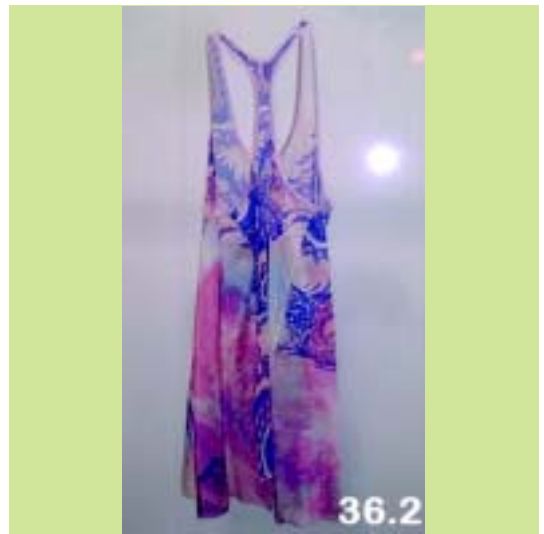





40.2



42.1



41.1



42.2



41.2



43.1



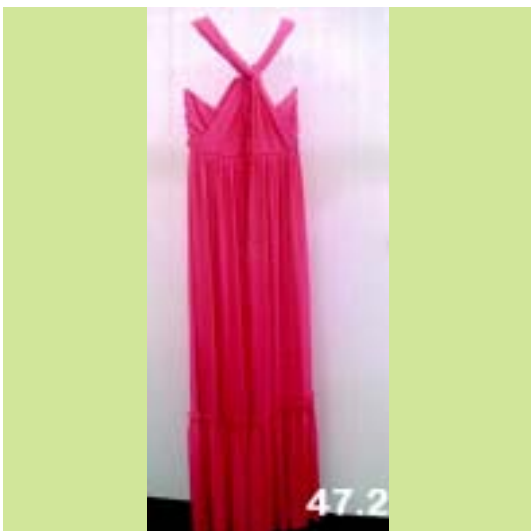

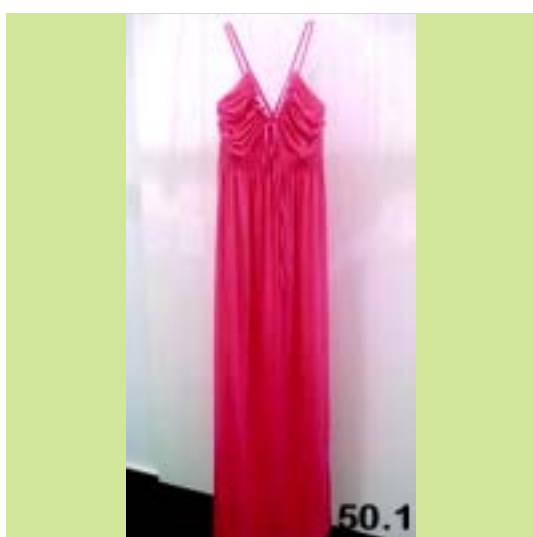

(21) *Αρ. Αίτησης Σχ. ή Υπ.:* 20090600086

(15) *Ημερ. Καταχώρησης:* 30/04/2009

(17) *Ημ. Λήξης 1ης πενταετίας :* 30/4/2014

(71) *Καταθέτης(ες):* ΖΑΧΑΡΙΑΔΗΣ ΑΝΑΣΤΑΣΙΟΣ  
Αλκιβιάδου 19, 59100 ΒΕΡΟΙΑ (ΗΜΑΘΙΑΣ),  
ΕΛΛΑΔΑ

(30) *Συμβ. Προτεραιότητα(ες):*

(72) *Δημιουργός(οι):* ΖΑΧΑΡΙΑΔΗΣ ΑΝΑΣΤΑΣΙΟΣ

(74) *Πληρεξούσιος:* ΠΕΡΙΒΟΛΑΡΗΣ ΠΑΝΑΓΙΩΤΗΣ  
Ρήγα Φεραίου 149, 26221 ΠΑΤΡΑ (ΑΧΑΪΑΣ)

(74) *Αντίκλητος:* ΝΕΖΕΡΙΤΗΣ ΚΩΝΣΤΑΝΤΙΝΟΣ  
Σταδίου 39, 10559 ΑΘΗΝΑ (ΑΤΤΙΚΗΣ)

(28) *Αριθμός Σχεδίων/Υποδειγμάτων:* 2

(51) *Διεθνής Ταξινόμηση:* 07-99

(54) *Προσδιορισμός Αντικειμένου:* ΑΥΤΟΜΑΤΟΣ ΚΑΘΑΡΙΣΤΗΣ ΣΤΑ-  
ΧΤΟΔΟΧΕΙΩΝ





(21) Αρ. Αίτησης Σχ. ή Υπ.: 20090600088

(15) Ημερ. Καταχώρησης: 29/04/2009

(17) Ημ. Λήξης 1ης πενταετίας :29/4/2014

(71) Καταθέτης(ες): Ι. ΠΑΛΛΑΙΟΧΩΡΙΝΟΣ ΦΩΤΙΣΤΙΚΑ Α.Β.Ε.Ε.  
14ο χλμ ΠΕΟ Θεσσαλονίκης-Αθηνών. ΤΘ 1163,  
ΒΙΠΕΘ, 57022 ΒΙ.ΠΕ.Θ. (ΘΕΣΣΑΛΟΝΙΚΗΣ),  
ΕΛΛΑΔΑ

(30) Συμβ. Προτεραιότητα(ες):

(72) Δημιουργός(οι): ΠΑΛΛΑΙΟΧΩΡΙΝΟΣ ΙΩΑΝΝΗΣ

(74) Πληρεξούσιος:

(74) Αντίκλητος:

(28) Αριθμός Σχεδίων/Υποδειγμάτων: 50

(51) Διεθνής Ταξινόμηση: 11-05

(54) Προσδιορισμός Αντικειμένων: ΔΙΑΚΟΣΜΗΤΙΚΕΣ ΠΑΡΑΣΤΑΣΕΙΣ  
ΔΡΟΜΩΝ-ΣΤΥΛΩΝ-ΠΛΑΤΕΙΩΝ  
ΚΑΙ ΚΑΤΑΣΤΗΜΑΤΩΝ

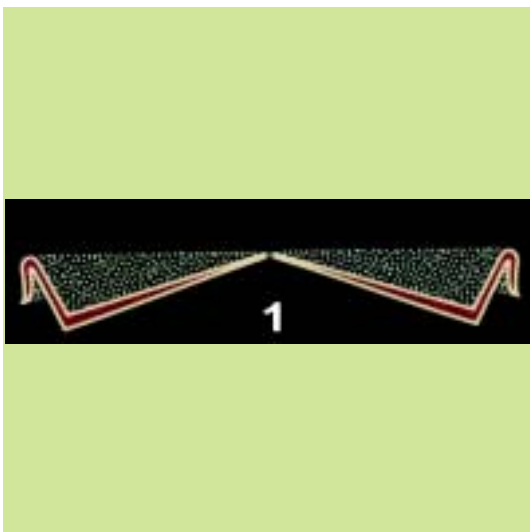

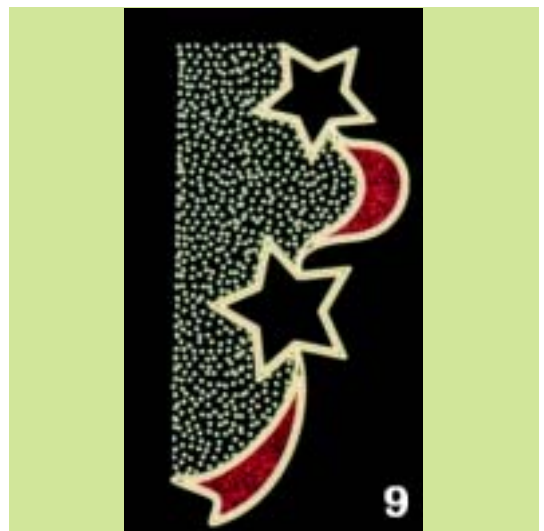
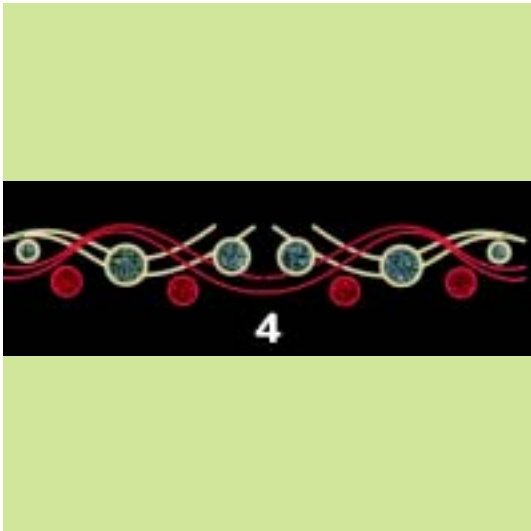





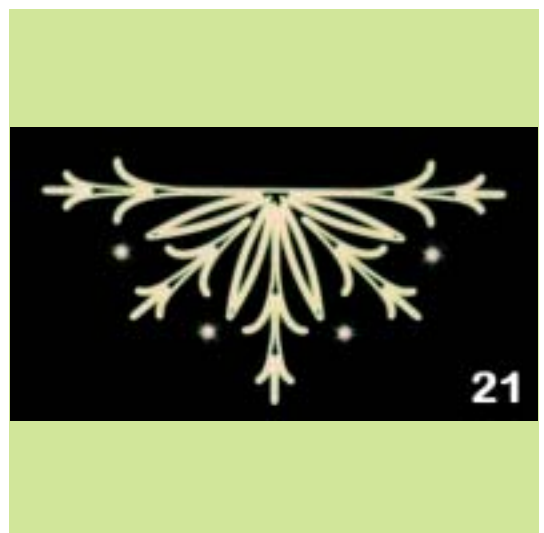

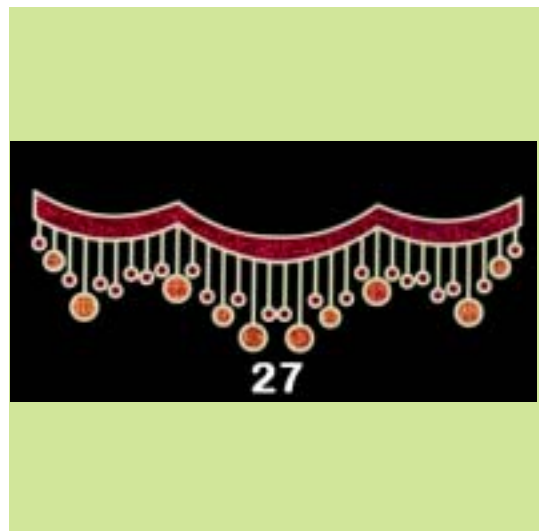



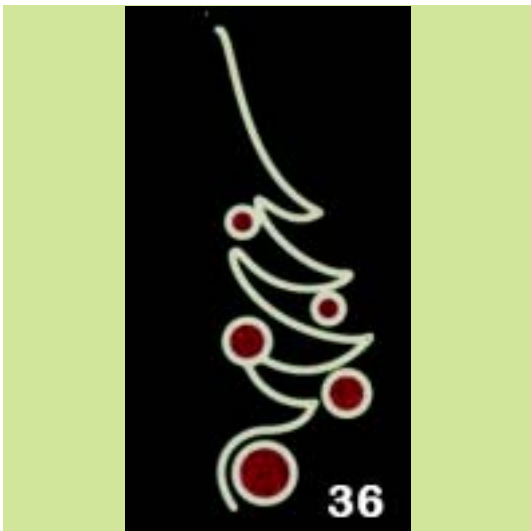
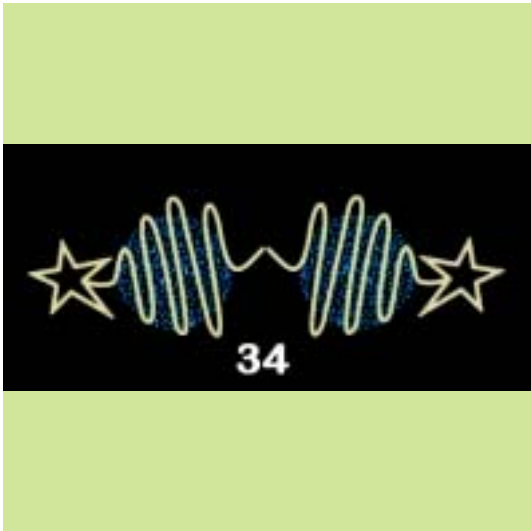



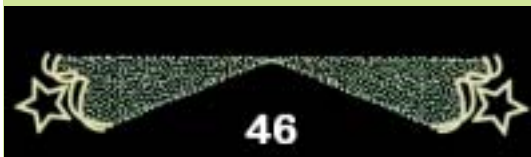

46



49



47



50



48

(21) Αρ. Αίτησης Σχ. ή Υπ.: 20090600089

(15) Ημερ.Καταχώρησης: 29/04/2009

(17) Ημ. Λήξης 1ης πενταετίας :29/4/2014

(71) Καταθέτης(ες): Ι. ΠΑΛΑΙΟΧΩΡΙΝΟΣ ΦΩΤΙΣΤΙΚΑ Α.Β.Ε.Ε.  
14ο χλμ ΠΕΟ Θεσσαλονίκης-Αθηνών. ΤΘ 1163,  
ΒΙΠΕΘ, 57022 ΒΙ.ΠΕ.Θ. (ΘΕΣΣΑΛΟΝΙΚΗΣ),  
ΕΛΛΑΔΑ

(30) Συμβ. Προτεραιότητα(ες):

(72) Δημιουργός(οι): ΠΑΛΑΙΟΧΩΡΙΝΟΣ ΙΩΑΝΝΗΣ

(74) Πληρεξούσιος:

(74) Αντικλητος:

(28) Αριθμός Σχεδίων/Υποδειγμάτων: 50

(51) Διεθνής Ταξινόμηση: 11-05

(54) Προσδιορισμός Αντικειμένου: ΔΙΑΚΟΣΜΗΤΙΚΕΣ ΠΑΡΑΣΤΑΣΕΙΣ  
ΔΡΟΜΩΝ-ΣΤΥΛΩΝ-ΠΛΑΤΕΙΩΝ  
ΚΑΙ ΚΑΤΑΣΤΗΜΑΤΩΝ

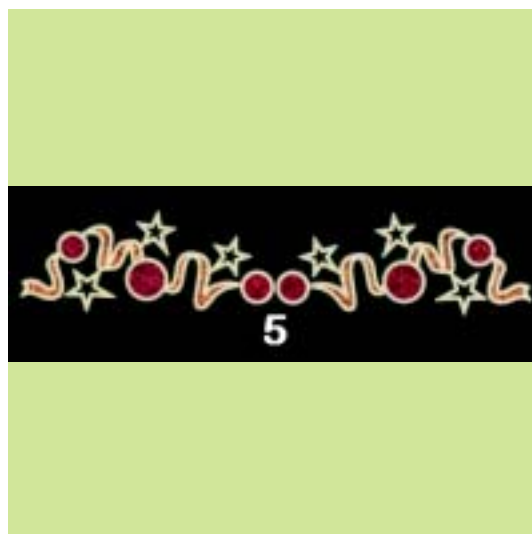
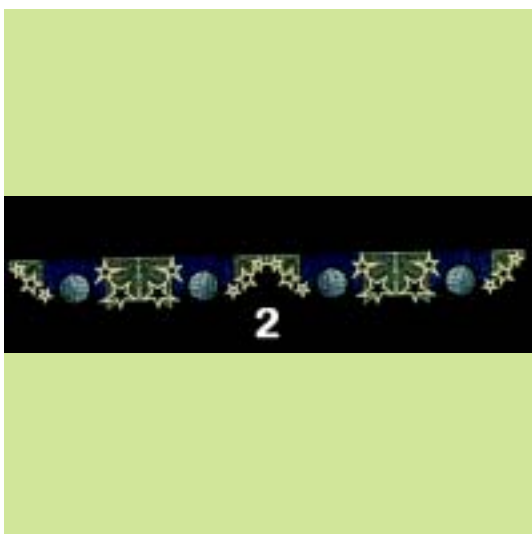
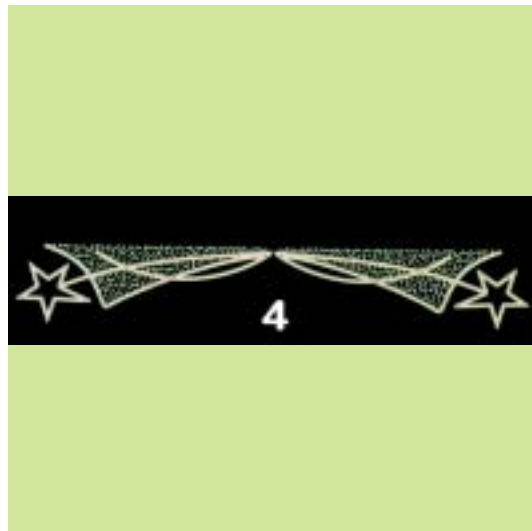
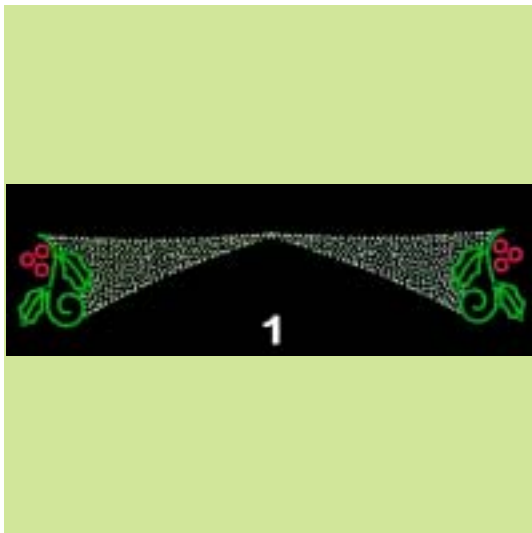
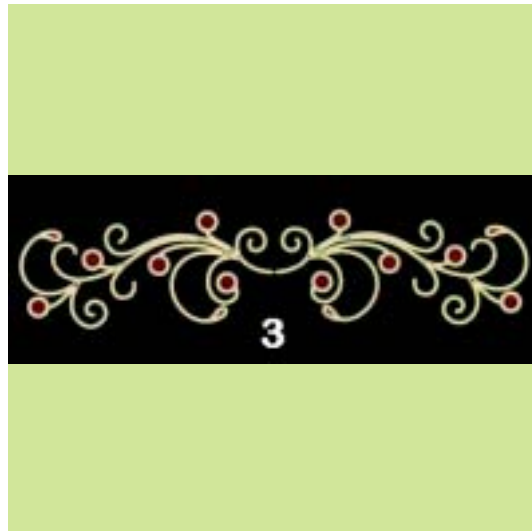



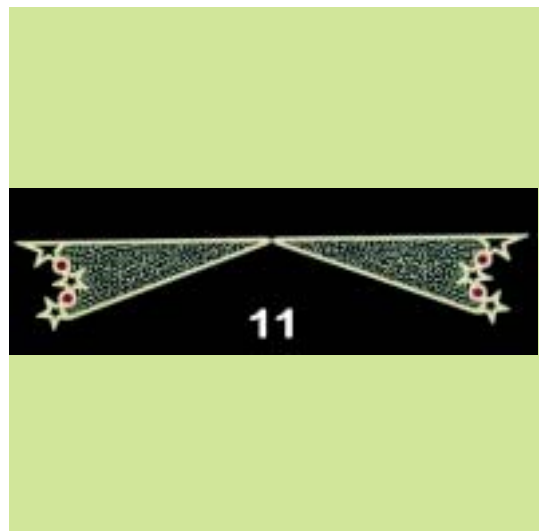
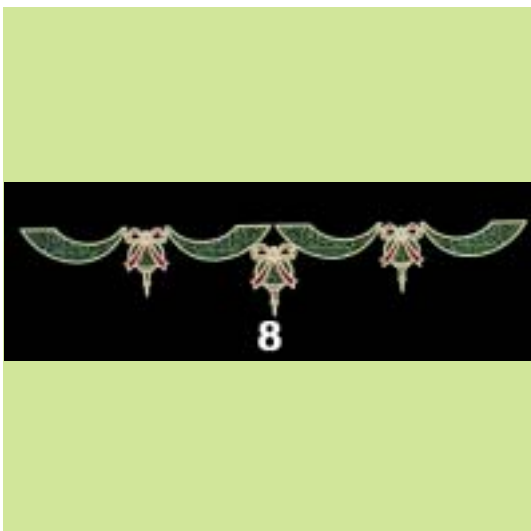
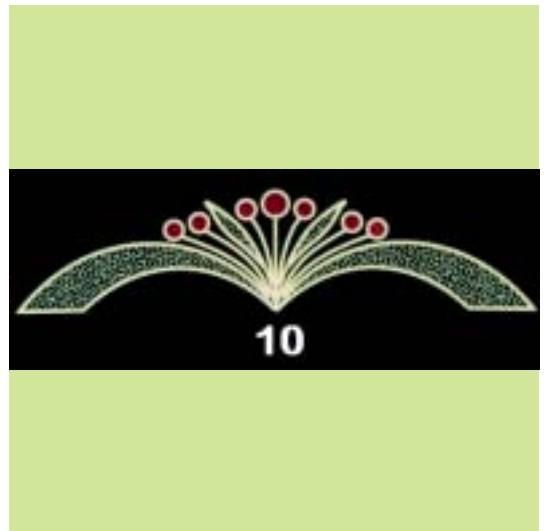
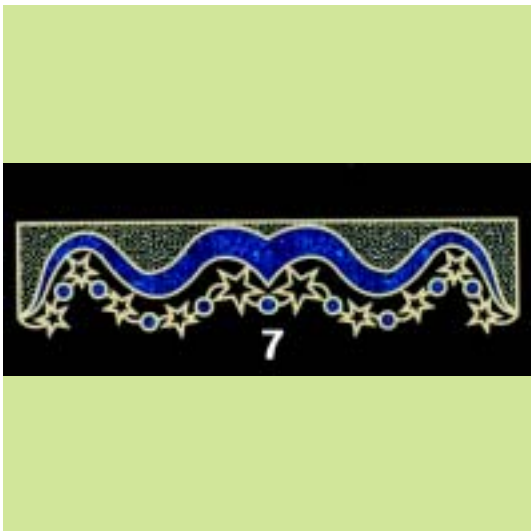
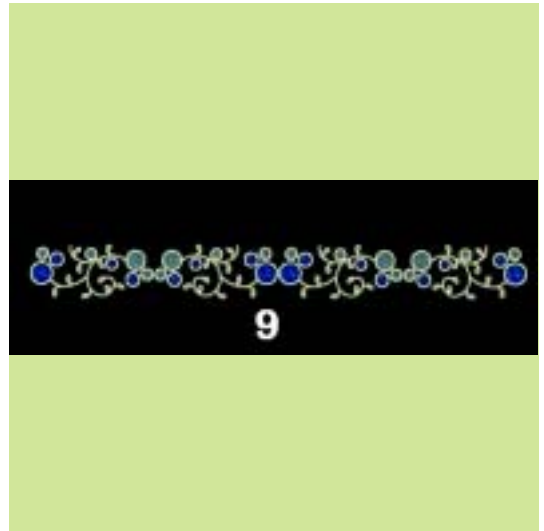





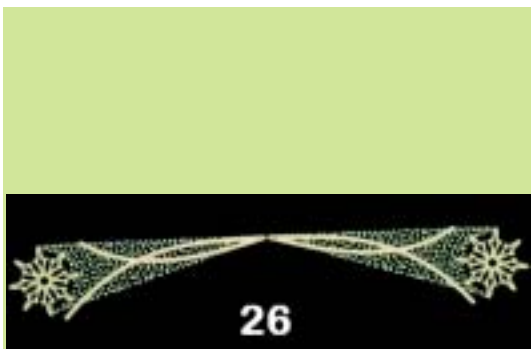

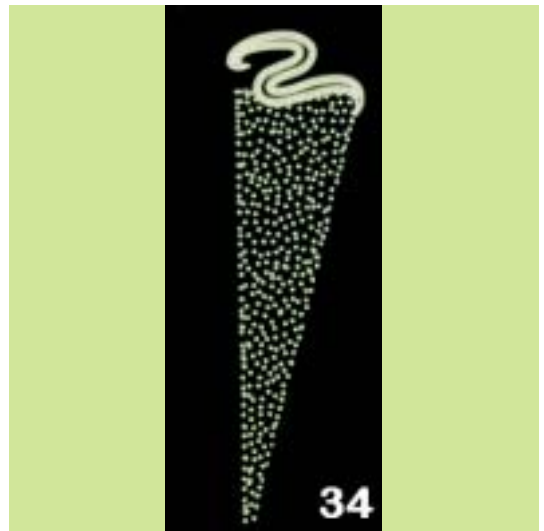

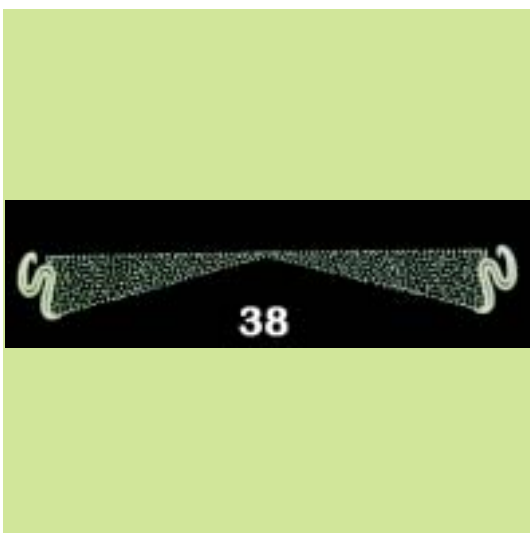
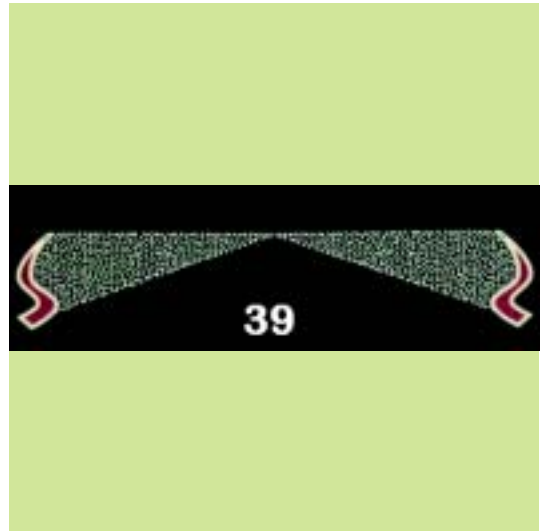

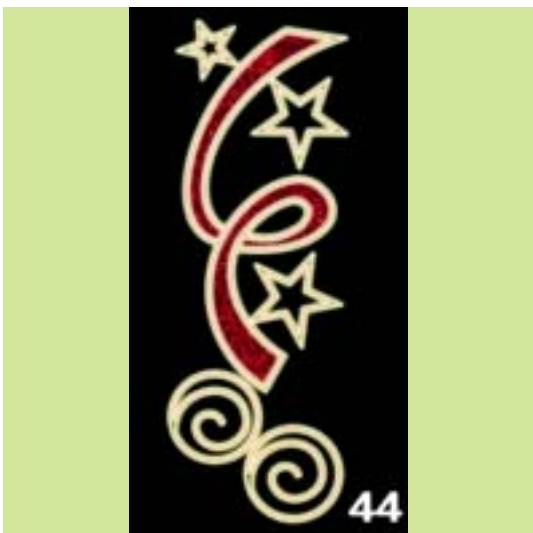
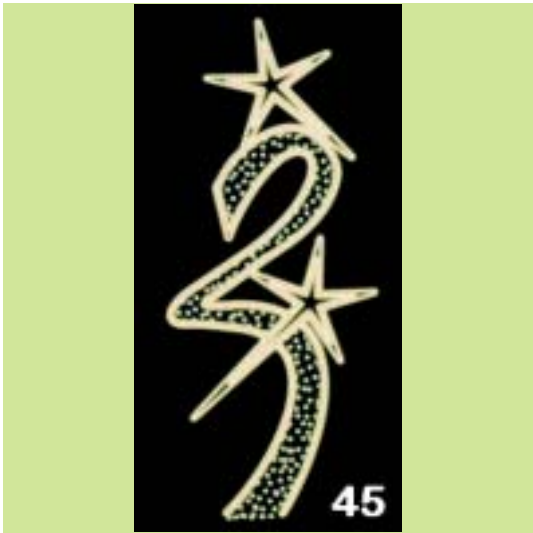

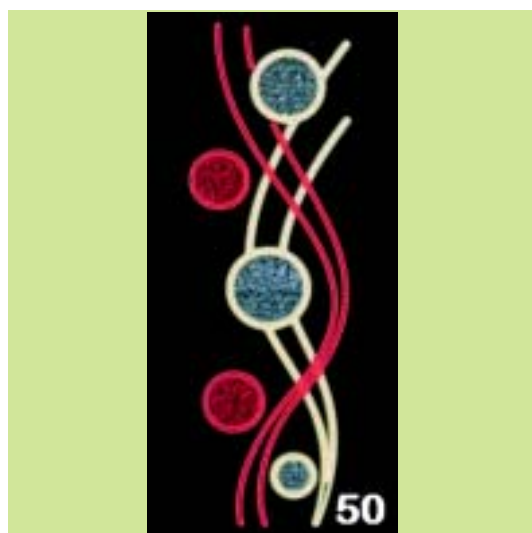

(21) *Αρ. Αίτησης Σχ. ή Υπ.:* 20090600090

(15) *Ημερ. Καταχώρησης:* 29/04/2009

(17) *Ημ. Λήξης 1ης πενταετίας:* 29/4/2014

(71) *Καταθέτης(ες):* Ι. ΠΑΛΑΙΟΧΩΡΙΝΟΣ ΦΩΤΙΣΤΙΚΑ Α.Β.Ε.Ε.  
14ο χλμ ΠΕΟ Θεσσαλονίκης-Αθηνών. ΤΘ 1163,  
ΒΠΕΘ, 57022 ΒΙ.ΠΕ.Θ. (ΘΕΣΣΑΛΟΝΙΚΗΣ),  
ΕΛΛΑΔΑ

(30) *Συμβ. Προτεραιότητα(ες):*

(72) *Δημιουργός(οι):* ΠΑΛΑΙΟΧΩΡΙΝΟΣ ΙΩΑΝΝΗΣ

(74) *Πληρεξούσιος:*

(74) *Αντίκλητος:*

(28) *Αριθμός Σχεδίων/Υποδειγμάτων:* 50

(51) *Διεθνής Ταξινόμηση:* 11-05

(54) *Προσδιορισμός Αντικειμένου:* ΔΙΑΚΟΣΜΗΤΙΚΕΣ ΠΑΡΑΣΤΑΣΕΙΣ  
ΔΡΟΜΩΝ-ΣΤΥΛΩΝ-ΠΛΑΤΕΙΩΝ  
ΚΑΙ ΚΑΤΑΣΤΗΜΑΤΩΝ





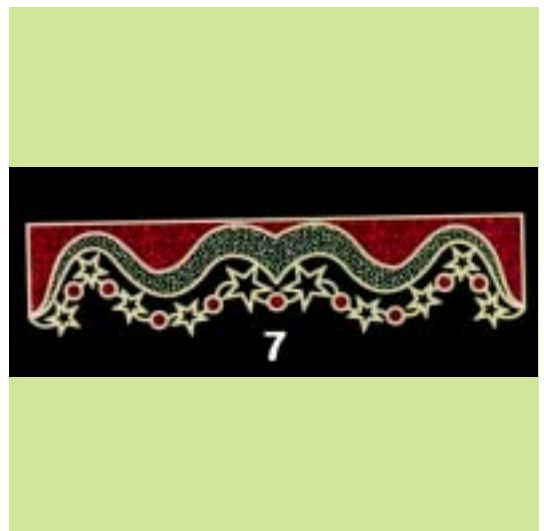
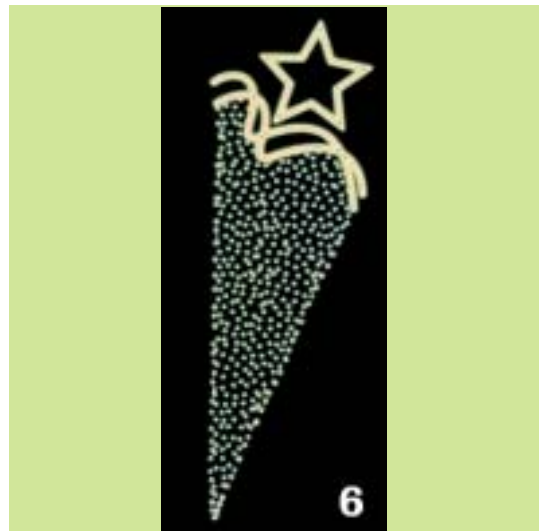
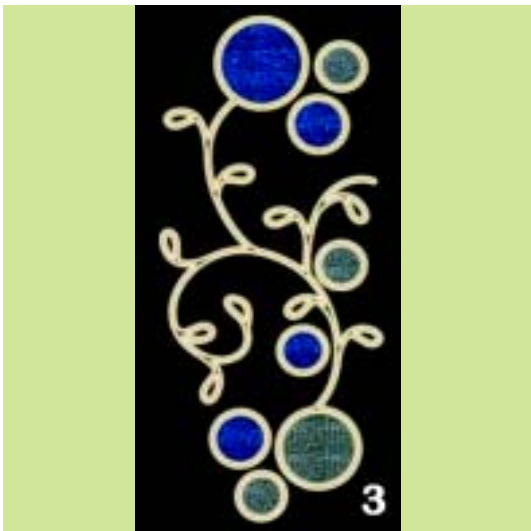



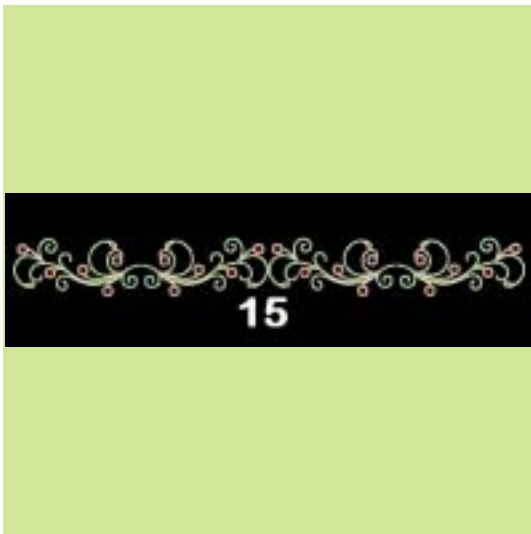



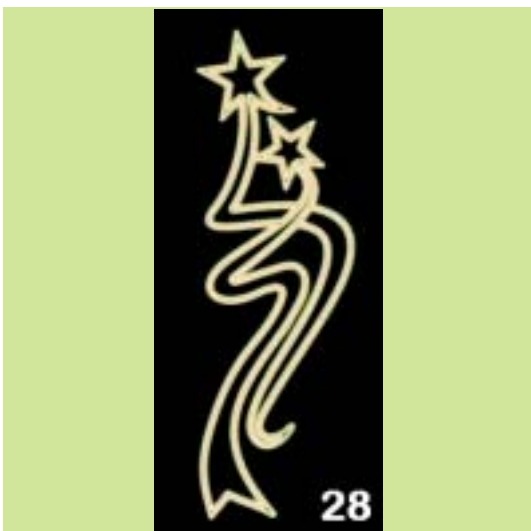
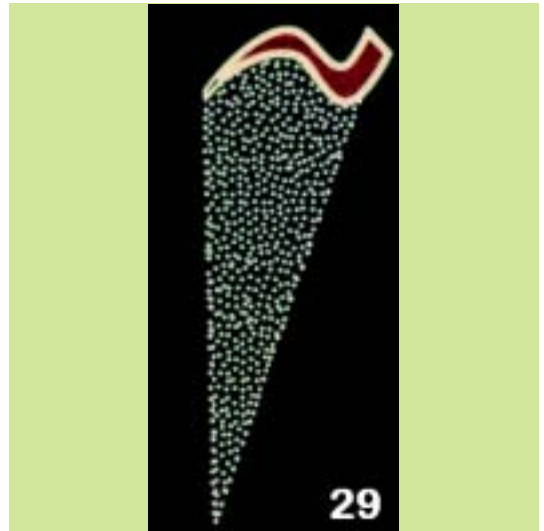



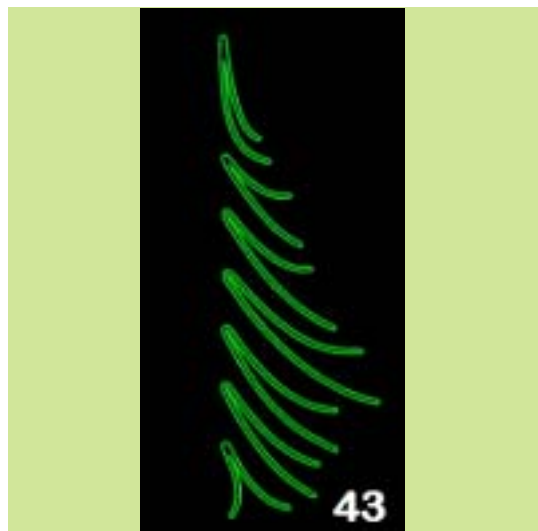
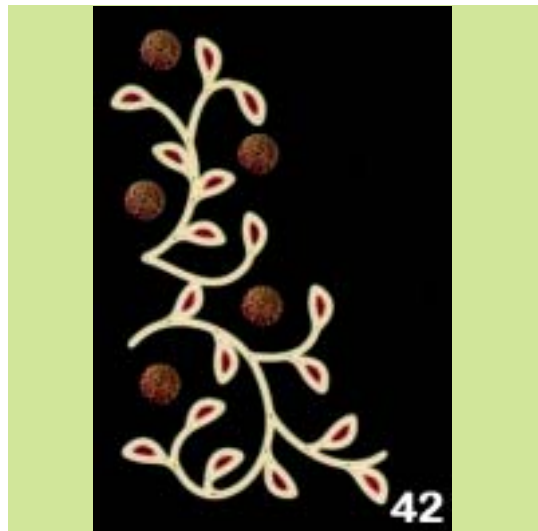
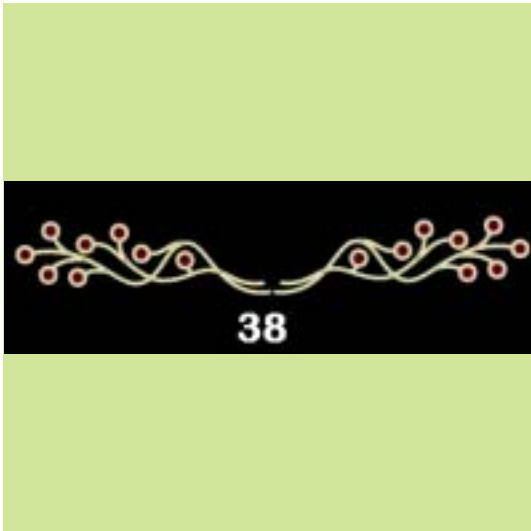

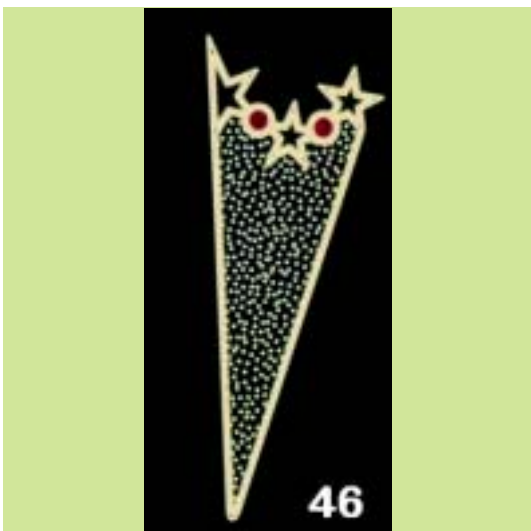





(21) Αρ. Αίτησης Σχ. ή Υπ.: 20090600091

(15) Ημερ. Καταχώρησης: 29/04/2009

(17) Ημ. Λήξης 1ης πενταετίας :29/4/2014

(71) Καταθέτης(ες): Ι. ΠΑΛΑΙΟΧΩΡΙΝΟΣ ΦΩΤΙΣΤΙΚΑ Α.Β.Ε.Ε.  
14ο χλμ ΠΕΟ Θεσσαλονίκης-Αθηνών. ΤΘ 1163,  
ΒΙΠΕΘ, 57022 ΒΙ.ΠΕ.Θ. (ΘΕΣΣΑΛΟΝΙΚΗΣ),  
ΕΛΛΑΔΑ

(30) Συμβ. Προτεραιότητα(ες):

(72) Δημιουργός(οι): ΠΑΛΑΙΟΧΩΡΙΝΟΣ ΙΩΑΝΝΗΣ

(74) Πληρεξούσιος:

(74) Αντίκλητος:

(28) Αριθμός Σχεδίων/Υποδειγμάτων: 32

(51) Διεθνής Ταξινόμηση: 11-05

(54) Προσδιορισμός Αντικειμένου: ΔΙΑΚΟΣΜΗΤΙΚΕΣ ΠΑΡΑΣΤΑΣΕΙΣ  
ΔΡΟΜΩΝ-ΣΤΥΛΩΝ-ΠΛΑΤΕΙΩΝ  
ΚΑΙ ΚΑΤΑΣΤΗΜΑΤΩΝ

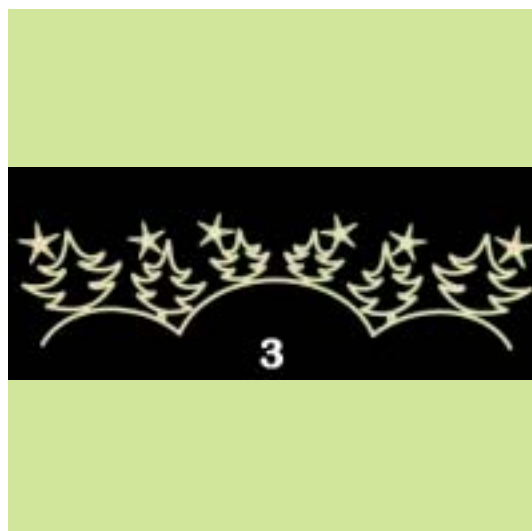
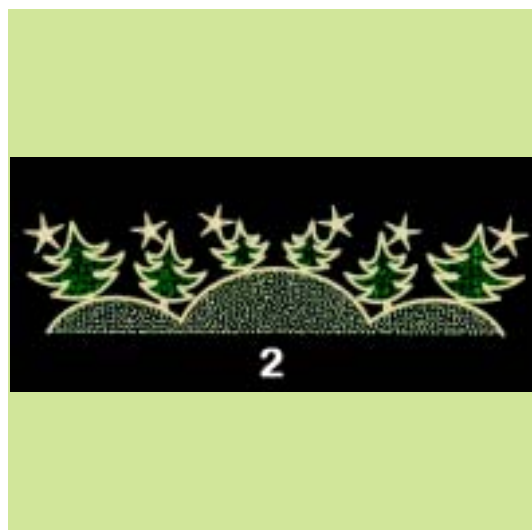



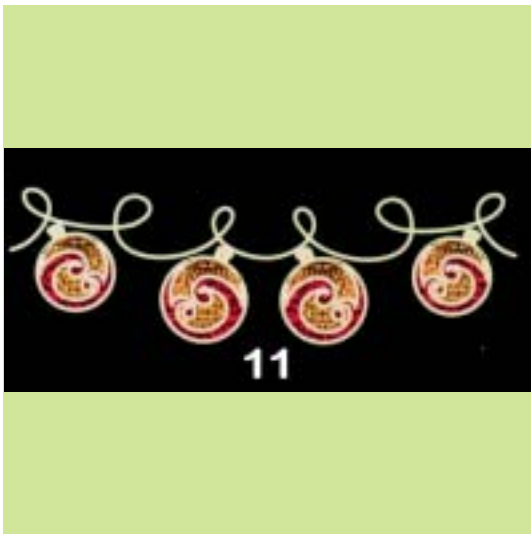
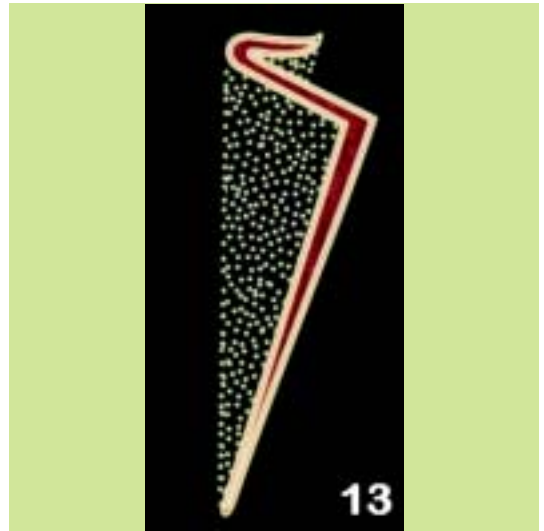

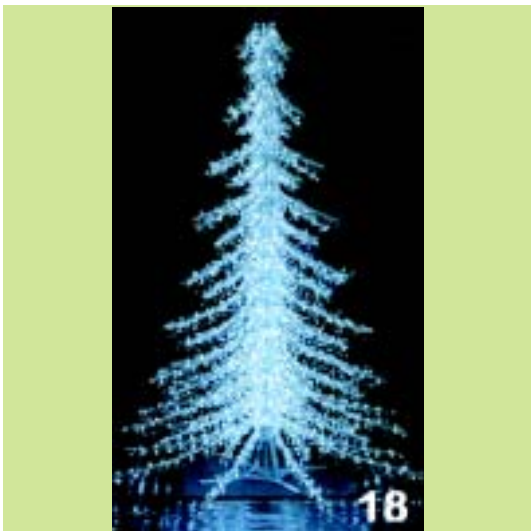
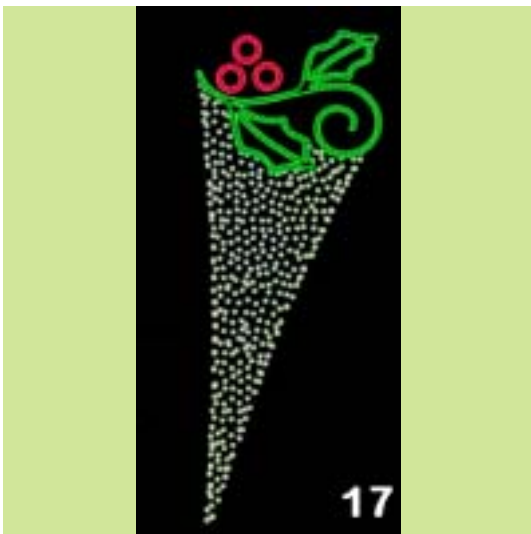
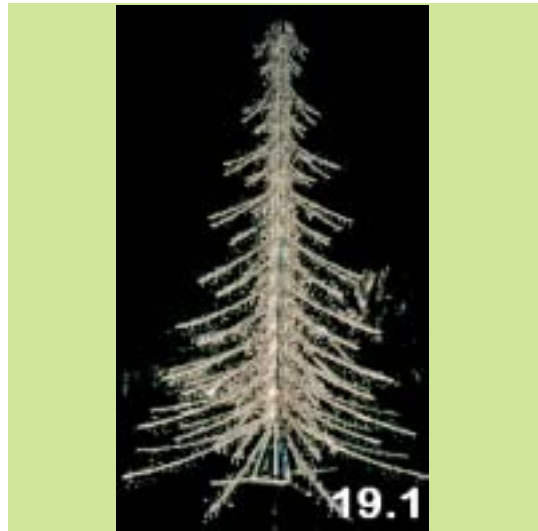



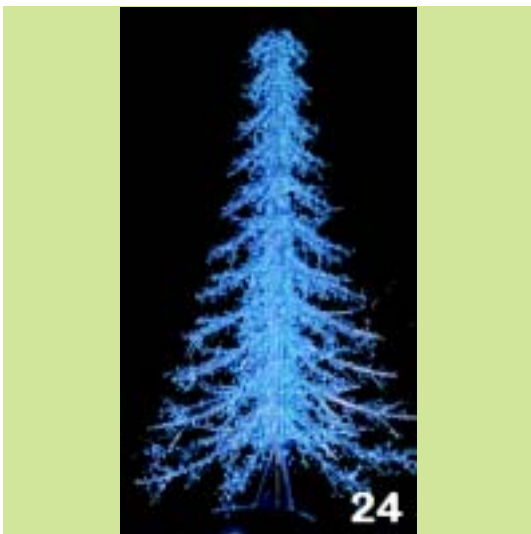
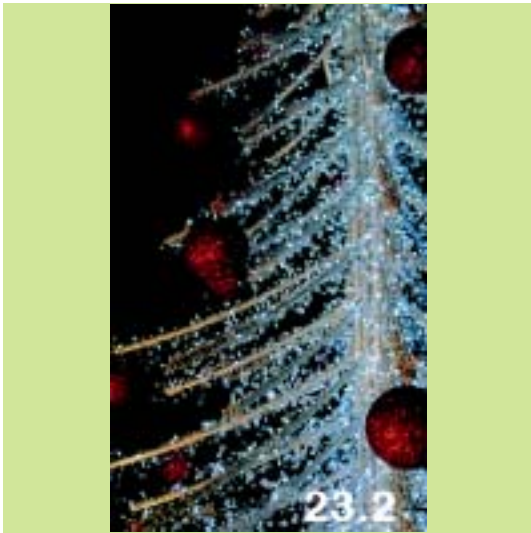

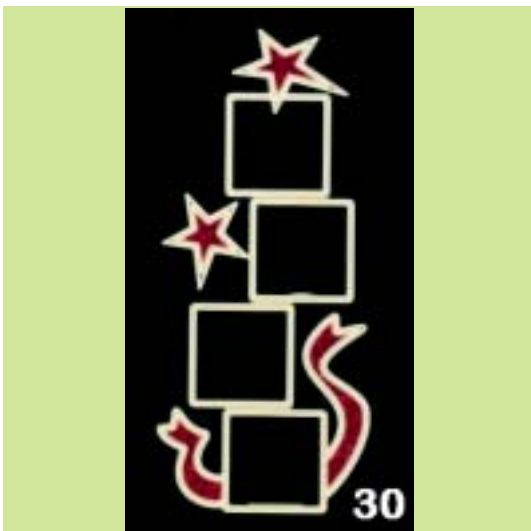
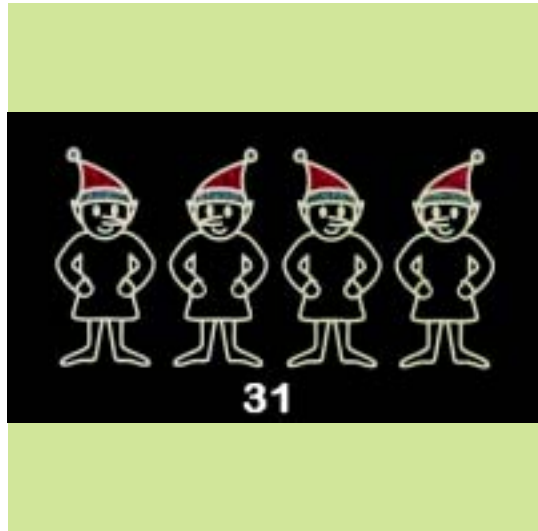
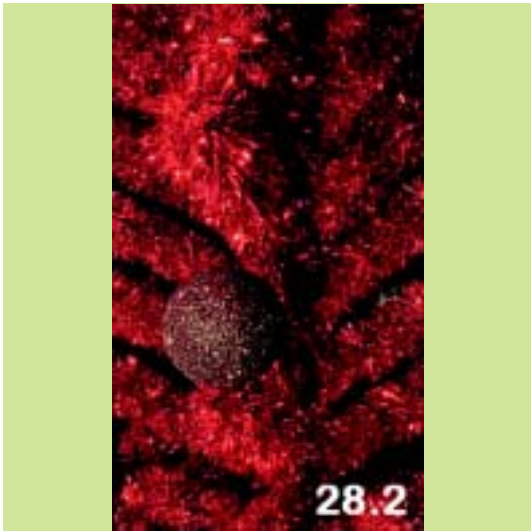

**ΕΥΡΕΤΗΡΙΟ ΑΙΤΗΣΕΩΝ ΣΧΕΔΙΩΝ Ή ΥΠΟΔΕΙΓΜΑΤΩΝ ΣΥΜΦΩΝΑ ΜΕ ΤΗΝ ΑΛΦΑΒΗΤΙΚΗ  
ΣΕΙΡΑ ΤΩΝ ΚΑΤΑΘΕΤΩΝ**

<b>ΚΑΤΑΘΕΤΗΣ (71)</b>	<b>ΠΡΟΣΔΙΟΡΙΣΜΟΣ ΑΝΤ/ΜΕΝΟΥ ΣΧ. Ή ΥΠ. (54)</b>	<b>ΚΑΤ/ΡΗΣΗ (15)</b>	<b>ΑΡ. ΑΙΤ. (21)</b>
<i><b>Δ. ΔΡΑΚΟΥΛΑΚΗΣ Α.Β.Ε.Τ.Ε. ΠΑΡΑΓΩΓΗΣ -ΕΜΠΟΡΙΑΣ - ΕΞΟΠΛΙΣΜΟΥ ΜΟΝΑΔΩΝ ΜΑΖΙΚΗΣ ΕΣΤΙΑΣΗΣ</b></i>	ΒΙΤΡΙΝΑ ΕΙΔΩΝ ΖΑΧΑΡΟΠΛΑΣΤΙΚΗΣ ΑΥΤΟΤΕΛΩΝ ΤΜΗΜΑΤΩΝ	08/04/2009	20090600065
<i><b>Δ. ΔΡΑΚΟΥΛΑΚΗΣ Α.Β.Ε.Τ.Ε. ΠΑΡΑΓΩΓΗΣ -ΕΜΠΟΡΙΑΣ - ΕΞΟΠΛΙΣΜΟΥ ΜΟΝΑΔΩΝ ΜΑΖΙΚΗΣ ΕΣΤΙΑΣΗΣ</b></i>	ΒΙΤΡΙΝΑ ΕΙΔΩΝ ΑΡΤΟΠΟΙΪΑΣ	30/04/2009	20090600082
<i><b>ΔΙΟΝ. ΣΠΗΛΙΑΚΟΠΟΥΛΟΣ &amp; ΕΥΣΤ. ΣΑΡΛΑΝΗ ΕΕΒΕ</b></i>	ΓΥΝΑΙΚΕΙΑ ΕΝΔΥΜΑΤΑ	30/04/2009	20090600084
<i><b>ΔΙΟΝ. ΣΠΗΛΙΑΚΟΠΟΥΛΟΣ &amp; ΕΥΣΤ. ΣΑΡΛΑΝΗ ΕΕΒΕ</b></i>	ΓΥΝΑΙΚΕΙΑ ΕΝΔΥΜΑΤΑ	30/04/2009	20090600085
<i><b>ΕΓΓΡΕΣ ΖΑΦΕΙΡΗΣ</b></i>	ΠΑΛΤΑ ΠΟΥ ΚΑΤΑΣΚΕΥΑΖΟΝΤΑΙ ΑΠΟ ΔΕΡΜΑΤΑ ΓΟΥΝΑΡΙΚΩΝ	24/04/2009	20090600081
<i><b>ΖΑΧΑΡΙΑΔΗΣ ΑΝΑΣΤΑΣΙΟΣ</b></i>	ΦΩΤΙΖΟΜΕΝΟΣ ΔΙΣΚΟΣ ΣΕΡΒΙΡΙΣΜΑΤΟΣ	16/04/2009	20090600069
<i><b>ΖΑΧΑΡΙΑΔΗΣ ΑΝΑΣΤΑΣΙΟΣ</b></i>	ΑΥΤΟΜΑΤΟΣ ΚΑΘΑΡΙΣΤΗΣ ΣΤΑΧΤΟΔΟΧΕΙΩΝ	30/04/2009	20090600086
<i><b>ΖΩΓΡΑΦΟΣ ΑΠΟΣΤΟΛΟΣ</b></i>	ΦΑΚΟΣ ΚΑΤΑΔΥΣΕΩΝ	27/04/2009	20090600080
<i><b>Ι. ΠΑΛΑΙΟΧΩΡΙΝΟΣ ΦΩΤΙΣΤΙΚΑ Α.Β.Ε.Ε.</b></i>	ΔΙΑΚΟΣΜΗΤΙΚΕΣ ΠΑΡΑΣΤΑΣΕΙΣ ΔΡΟΜΩΝ-ΣΤΥΛΩΝ- ΠΛΑΤΕΙΩΝ ΚΑΙ ΚΑΤΑΣΤΗΜΑΤΩΝ	29/04/2009	20090600088
<i><b>Ι. ΠΑΛΑΙΟΧΩΡΙΝΟΣ ΦΩΤΙΣΤΙΚΑ Α.Β.Ε.Ε.</b></i>	ΔΙΑΚΟΣΜΗΤΙΚΕΣ ΠΑΡΑΣΤΑΣΕΙΣ ΔΡΟΜΩΝ-ΣΤΥΛΩΝ- ΠΛΑΤΕΙΩΝ ΚΑΙ ΚΑΤΑΣΤΗΜΑΤΩΝ	29/04/2009	20090600089
<i><b>Ι. ΠΑΛΑΙΟΧΩΡΙΝΟΣ ΦΩΤΙΣΤΙΚΑ Α.Β.Ε.Ε.</b></i>	ΔΙΑΚΟΣΜΗΤΙΚΕΣ ΠΑΡΑΣΤΑΣΕΙΣ ΔΡΟΜΩΝ-ΣΤΥΛΩΝ- ΠΛΑΤΕΙΩΝ ΚΑΙ ΚΑΤΑΣΤΗΜΑΤΩΝ	29/04/2009	20090600090
<i><b>Ι. ΠΑΛΑΙΟΧΩΡΙΝΟΣ ΦΩΤΙΣΤΙΚΑ Α.Β.Ε.Ε.</b></i>	ΔΙΑΚΟΣΜΗΤΙΚΕΣ ΠΑΡΑΣΤΑΣΕΙΣ ΔΡΟΜΩΝ-ΣΤΥΛΩΝ- ΠΛΑΤΕΙΩΝ ΚΑΙ ΚΑΤΑΣΤΗΜΑΤΩΝ	29/04/2009	20090600091
<i><b>ΜΕΤΑΛΟΥΜΙΝ Α.Ε.Β.Ε.</b></i>	ΠΡΟΦΙΛ (ΒΕΡΓΕΣ) ΑΛΟΥΜΙΝΙΟΥ ΓΙΑ ΚΑΤΑΣΚΕΥΗ ΚΟΥΦΩΜΑΤΩΝ	09/04/2009	20090600067
<i><b>ΜΠΑΛΑΣ ΓΕΩΡΓΙΟΣ</b></i>	ΠΕΡΙΠΤΕΡΟ	15/04/2009	20090600068
<i><b>ΜΠΑΛΑΣ ΓΕΩΡΓΙΟΣ</b></i>	ΤΕΝΤΑ ΠΕΡΙΠΤΕΡΟΥ ΜΕ ΑΠΟΤΜΗΣΗ ΚΑΙ ΠΟΛΥΓΩΝΗ ΚΟΡΩΝΙΔΑ	30/04/2009	20090600083
<i><b>ΜΠΕΛΛΟΝΙ ΜΑΣΣΙΜΟ</b></i>	ΣΕΙΡΑ ΔΟΧΕΙΩΝ ΤΡΟΦΙΜΩΝ	09/04/2009	20090600078
<i><b>Π. ΠΕΡΠΕΡΗΣ - Α. ΡΙΣΚΟΣ Α.Β.Ε.Ε. ΚΟΥΦΩΜΑΤΑ ΑΛΟΥΜΙΝΙΟΥ ΚΑΙ ΠΛΑΣΤΙΚΩΝ ΑΕ (με διακριτικό τίτλο EPAL Α.Β.Ε.Ε.)</b></i>	ΚΥΤΚΛΙΔΩΜΑΤΑ (ΚΑΓΚΕΛΑ) ΑΛΟΥΜΙΝΙΟΥ ΔΙΕΛΑΣΗΣ	01/04/2009	20090600064
<i><b>ΠΑΝΤΕΛΑΚΗΣ ΕΛΕΥΘΕΡΙΟΣ</b></i>	ΕΞΩΤΕΡΙΚΑ ΤΜΗΜΑΤΑ ΚΥΨΕΛΗΣ	23/04/2009	20090600071
<i><b>ΠΑΝΤΕΛΑΚΗΣ ΕΛΕΥΘΕΡΙΟΣ</b></i>	ΕΣΩΤΕΡΙΚΑ ΤΜΗΜΑΤΑ ΚΥΨΕΛΗΣ	23/04/2009	20090600072
<i><b>ΠΑΝΤΕΛΑΚΗΣ ΕΛΕΥΘΕΡΙΟΣ</b></i>	ΕΝΤΟΜΟΠΑΓΙΔΕΣ	23/04/2009	20090600073
<i><b>ΠΑΝΤΕΛΑΚΗΣ ΕΛΕΥΘΕΡΙΟΣ</b></i>	ΒΑΖΑ ΒΑΣΙΛΙΚΟΥ ΠΟΛΤΟΥ ΔΙΠΛΟΥ ΤΟΙΧΩΜΑΤΟΣ	23/04/2009	20090600074
<i><b>ΠΑΝΤΕΛΑΚΗΣ ΕΛΕΥΘΕΡΙΟΣ</b></i>	ΠΩΜΑ ΚΑΠΑΚΙΟΥ ΚΥΨΕΛΗΣ	23/04/2009	20090600075
<i><b>ΠΑΝΤΕΛΑΚΗΣ ΕΛΕΥΘΕΡΙΟΣ</b></i>	ΤΡΟΦΟΔΟΤΕΣ ΚΥΨΕΛΗΣ	23/04/2009	20090600076
<i><b>ΠΑΝΤΕΛΑΚΗΣ ΕΛΕΥΘΕΡΙΟΣ</b></i>	ΣΗΤΕΣ ΚΥΨΕΛΗΣ	23/04/2009	20090600077
<i><b>ΤΡΙΑΝΤΑΦΥΛΛΙΑΔΗΣ ΚΩΝΣΤΑΝΤΙΝΟΣ</b></i>	ΟΙΚΟΓΕΝΕΙΑΚΟΣ Ή ΑΤΟΜΙΚΟΣ ΤΑΦΟΣ ΚΟΙΜΗΤΗΡΙΟΥ	13/04/2009	20090600070



ΚΑΤΑΘΕΤΗΣ (71)	ΠΡΟΣΔΙΟΡΙΣΜΟΣ ΑΝΤ/ΜΕΝΟΥ ΣΧ. Ή ΥΠ. (54)	ΚΑΤ/ΡΗΣΗ (15)	ΑΡ. ΑΙΤ. (21)
<b>ΦΡΑΓΚΟΥΛΑΤΖΗΣ ΓΕΩΡΓΙΟΣ</b>	ΜΕΤΑΛΛΙΚΑ ΚΡΕΒΑΤΙΑ, ΚΟΜΟΔΙΝΑ, ΤΟΥΑΛΕΤΕΣ, ΚΑΘΡΕΦΤΕΣ, ΚΡΕΜΑΣΤΡΕΣ, ΚΑΛΟΓΕΡΟΙ, ΟΜΠΡΕΛΟΘΗΚΗ, ΣΥΡΤΑΡΙΕΡΕΣ	08/04/2009	20090600066

**Μ Ε Ρ Ο Σ Β '**  
**ΚΑΤΑΧΩΡΗΜΕΝΑ ΠΙΣΤΟΠΟΙΗΤΙΚΑ ΣΧΕΔΙΩΝ ΚΑΙ ΥΠΟΔΕΙΓΜΑΤΩΝ**

**ΧΟΡΗΓΗΣΕΙΣ ΠΙΣΤΟΠΟΙΗΤΙΚΩΝ ΚΑΤΑΧΩΡΗΣΗΣ ΣΧΕΔΙΩΝ ΚΑΙ ΥΠΟΔΕΙΓΜΑΤΩΝ**

**(11) Αρ. Πιστοπ. Καταχώρησης Σχ. ή Υπ.:6002826**

- (21) Αριθμός Αίτησης Σχ. ή Υπ.: 20080600208  
(15) Ημερομηνία Καταχώρησης: 24/10/2008  
(47) Ημερομηνία Χορήγησης: 07/09/2009  
(73) Δικαιούχος (οι): ΚΟΥΡΝΙΑΤΗΣ ΑΘΑΝΑΣΙΟΥ ΝΙΚΟΛΑΟΣ  
Μομφεράτου 32, 11473 ΑΘΗΝΑ (ΑΤΤΙΚΗΣ), ΕΛΛΑΔΑ  
(54) Προσδιορισμός Αντικειμένου: ΟΙΚΙΑΚΑ ΕΙΔΗ-ΕΠΙΤΡΑΠΕΖΙΑ ΣΚΕΥΗ ΣΕΡΒΙΡΙΣΜΑΤΟΣ

*Περισσότερα στοιχεία στην πρώτη δημοσίευση: ΕΛΒΙ (Τεύχος Β') Μάρτιος 2009*

**(11) Αρ. Πιστοπ. Καταχώρησης Σχ. ή Υπ.:6002827**

- (21) Αριθμός Αίτησης Σχ. ή Υπ.: 20090600001  
(15) Ημερομηνία Καταχώρησης: 09/01/2009  
(47) Ημερομηνία Χορήγησης: 07/09/2009  
(73) Δικαιούχος (οι): ΜΕΓΑΣ ΕΛΛΗΝΙΚΟΣ ΠΑΡΑΔΟΣΙΑΚΟΣ ΓΥΡΟΣ  
ΑΝΩΝΥΜΗ ΒΙΟΜΗΧΑΝΙΚΗ ΕΤΑΙΡΕΙΑ ΕΠΕΞΕΡΓΑ-  
ΣΙΑΣ ΠΡΟΪΟΝΤΩΝ ΚΡΕΑΤΟΣ  
Λεωφ. ΝΑΤΟ 100, 19300 ΑΣΠΡΟΠΥΡΓΟΣ (ΑΤΤΙΚΗΣ),  
ΕΛΛΑΔΑ  
(54) Προσδιορισμός Αντικειμένου: ΚΑΛΑΜΑΚΙ ΓΙΑ ΣΟΥΒΛΑΚΙ

*Περισσότερα στοιχεία στην πρώτη δημοσίευση: ΕΛΒΙ (Τεύχος Β') Ιούνιος 2009*

**(11) Αρ. Πιστοπ. Καταχώρησης Σχ. ή Υπ.:6002828**

- (21) Αριθμός Αίτησης Σχ. ή Υπ.: 20090600002  
(15) Ημερομηνία Καταχώρησης: 09/01/2009  
(47) Ημερομηνία Χορήγησης: 07/09/2009  
(73) Δικαιούχος (οι): Π. ΘΕΟΔΩΡΙΔΗΣ & ΣΙΑ Ε.Ε.  
Μακεδονομάχων 8, 18542 ΠΕΙΡΑΙΑΣ (ΑΤΤΙΚΗΣ),  
ΕΛΛΑΔΑ  
(54) Προσδιορισμός Αντικειμένου: ΜΑΞΙΛΑΡΙ-ΔΙΣΚΟΣ

*Περισσότερα στοιχεία στην πρώτη δημοσίευση: ΕΛΒΙ (Τεύχος Β') Ιούνιος 2009*

**(11) Αρ. Πιστοπ. Καταχώρησης Σχ. ή Υπ.:6002829**

- (21) Αριθμός Αίτησης Σχ. ή Υπ.: 20090600003  
(15) Ημερομηνία Καταχώρησης: 14/01/2009  
(47) Ημερομηνία Χορήγησης: 07/09/2009  
(73) Δικαιούχος (οι): ΦΑΝΑΡΙΩΤΗΣ ΠΑΝΑΓΙΩΤΗΣ  
Ζησιμοπούλου 77, 17564 ΠΑΛΑΙΟ ΦΑΛΗΡΟ (ΑΤΤΙΚΗΣ),  
ΕΛΛΑΔΑ  
(54) Προσδιορισμός Αντικειμένου: ΚΟΣΜΗΜΑΤΑ

*Περισσότερα στοιχεία στην πρώτη δημοσίευση: ΕΛΒΙ (Τεύχος Β') Ιούνιος 2009*

**(11) Αρ. Πιστοπ. Καταχώρησης Σχ. ή Υπ.:6002830**

- (21) Αριθμός Αίτησης Σχ. ή Υπ.: 20090600004  
(15) Ημερομηνία Καταχώρησης: 23/01/2009  
(47) Ημερομηνία Χορήγησης: 07/09/2009  
(73) Δικαιούχος (οι): Π.ΚΟΥΡΜΠΕΛΑΣ ΚΑΙ ΣΙΑ Ε.Ε. ΒΙΟΤΕΧΝΙΑ ΠΛΕΚΤΩΝ  
ΕΝΔΥΜΑΤΩΝ  
Αλιμούντος 86, 16451 ΑΡΓΥΡΟΥΠΟΛΗ (ΑΤΤΙΚΗΣ),  
ΕΛΛΑΔΑ  
(54) Προσδιορισμός Αντικειμένου: ΠΛΕΚΤΑ ΕΝΔΥΜΑΤΑ

*Περισσότερα στοιχεία στην πρώτη δημοσίευση: ΕΛΒΙ (Τεύχος Β') Ιούνιος 2009*

---

**(11) Αρ. Πιστοπ. Καταχώρησης Σχ. ή Υπ.:6002831**

(21) Αριθμός Αίτησης Σχ. ή Υπ.: 20090600005  
(15) Ημερομηνία Καταχώρησης: 22/01/2009  
(47) Ημερομηνία Χορήγησης: 07/09/2009  
(73) Δικαιούχος (οι): ΜΑΤΘΑΙΟΥ ΑΝΤΩΝΙΟΣ  
6ο χλμ Θεσσαλονίκης-Ωραιοκάστρου, 57013 ΩΡΑΙΟ-  
ΚΑΣΤΡΟ (ΘΕΣΣΑΛΟΝΙΚΗΣ), ΕΛΛΑΔΑ

**(54) Προσδιορισμός Αντικειμένου:** ΠΕΙΡΟΣ ΣΥΣΤΗΜΑΤΟΣ ΜΑΝΔΑΛΩΣΗΣ ΘΥΡΩΝ ΑΝΕΛΚΥΣΤΗΡΩΝ

---

---

*Περισσότερα στοιχεία στην πρώτη δημοσίευση: ΕΔΒΙ (Τεύχος Β') Ιούνιος 2009*

---

---

---

**(11) Αρ. Πιστοπ. Καταχώρησης Σχ. ή Υπ.:6002832**

(21) Αριθμός Αίτησης Σχ. ή Υπ.: 20090600006  
(15) Ημερομηνία Καταχώρησης: 23/01/2009  
(47) Ημερομηνία Χορήγησης: 07/09/2009  
(73) Δικαιούχος (οι): Π.ΚΟΥΡΜΠΕΛΑΣ ΚΑΙ ΣΙΑ Ε.Ε. ΒΙΟΤΕΧΝΙΑ ΠΛΕΚΤΩΝ  
ΕΝΔΥΜΑΤΩΝ  
Αλιμούντος 86, 16451 ΑΡΓΥΡΟΥΠΟΛΗ (ΑΤΤΙΚΗΣ),  
ΕΛΛΑΔΑ

**(54) Προσδιορισμός Αντικειμένου:** ΠΛΕΚΤΑ ΤΕΜΑΧΙΑ

---

---

*Περισσότερα στοιχεία στην πρώτη δημοσίευση: ΕΔΒΙ (Τεύχος Β') Ιούνιος 2009*

---

---

---

**(11) Αρ. Πιστοπ. Καταχώρησης Σχ. ή Υπ.:6002833**

(21) Αριθμός Αίτησης Σχ. ή Υπ.: 20090600007  
(15) Ημερομηνία Καταχώρησης: 22/01/2009  
(47) Ημερομηνία Χορήγησης: 07/09/2009  
(73) Δικαιούχος (οι): ΜΑΤΘΑΙΟΥ ΑΝΤΩΝΙΟΣ  
6ο χλμ Θεσσαλονίκης-Ωραιοκάστρου, 57013 ΩΡΑΙΟ-  
ΚΑΣΤΡΟ (ΘΕΣΣΑΛΟΝΙΚΗΣ), ΕΛΛΑΔΑ

**(54) Προσδιορισμός Αντικειμένου:** ΚΛΕΙΣΤΡΟ ΑΣΦΑΛΕΙΑΣ ΣΥΣΤΗΜΑΤΟΣ ΜΑΝΔΑΛΩΣΗΣ ΘΥΡΩΝ ΑΝΕΛΚΥΣΤΗΡΩΝ

---

---

*Περισσότερα στοιχεία στην πρώτη δημοσίευση: ΕΔΒΙ (Τεύχος Β') Ιούνιος 2009*

---

---

---

**(11) Αρ. Πιστοπ. Καταχώρησης Σχ. ή Υπ.:6002834**

(21) Αριθμός Αίτησης Σχ. ή Υπ.: 20090600008  
(15) Ημερομηνία Καταχώρησης: 26/01/2009  
(47) Ημερομηνία Χορήγησης: 07/09/2009  
(73) Δικαιούχος (οι): ΜΟΡΑΛΗ ΓΕΩΡΓΙΟΥ ΧΡΙΣΤΙΝΑ  
Αναπαύσεως 5, 14565 ΑΓΙΟΣ ΣΤΕΦΑΝΟΣ (ΑΤΤΙΚΗΣ),  
ΕΛΛΑΔΑ

**(54) Προσδιορισμός Αντικειμένου:** ΚΕΡΑΜΙΚΑ ΠΙΑΤΑ

---

---

*Περισσότερα στοιχεία στην πρώτη δημοσίευση: ΕΔΒΙ (Τεύχος Β') Ιούνιος 2009*

---

---

---

**(11) Αρ. Πιστοπ. Καταχώρησης Σχ. ή Υπ.:6002835**

(21) Αριθμός Αίτησης Σχ. ή Υπ.: 20090600009  
(15) Ημερομηνία Καταχώρησης: 28/01/2009  
(47) Ημερομηνία Χορήγησης: 07/09/2009  
(73) Δικαιούχος (οι): ΔΙΑΦΑΣ ΔΗΜΗΤΡΙΟΣ  
Ομήρου 10-12, 17121 ΝΕΑ ΣΜΥΡΝΗ (ΑΤΤΙΚΗΣ),  
ΕΛΛΑΔΑ

**(54) Προσδιορισμός Αντικειμένου:** ΚΑΘΙΣΜΑ-ΣΚΑΜΠΟ

---

---

*Περισσότερα στοιχεία στην πρώτη δημοσίευση: ΕΔΒΙ (Τεύχος Β') Ιούνιος 2009*

---

---

---

**(11) Αρ. Πιστοπ. Καταχώρησης Σχ. ή Υπ.:6002836**

- (21) Αριθμός Αίτησης Σχ. ή Υπ.: 20090600010  
(15) Ημερομηνία Καταχώρησης: 28/01/2009  
(47) Ημερομηνία Χορήγησης: 07/09/2009  
(73) Δικαιούχος (οι): INTPALLOT ANONYMH ETAIPEIA OLOKLHΡΩΜENA  
ΠΛΗΡΟΦΟΡΙΑΚΑ ΣΥΣΤΗΜΑΤΑ ΚΑΙ ΥΠΗΡΕΣΙΕΣ  
ΤΥΧΕΡΩΝ ΠΑΙΧΝΙΔΙΩΝ  
Λ. Κηφισιάς 64 και Πρεμετής 3, 15125 ΜΑΡΟΥΣΙ  
(ΑΤΤΙΚΗΣ), ΕΛΛΑΔΑ
- (54) Προσδιορισμός Αντικειμένου:** ΣΥΣΚΕΥΗ ΑΝΑΓΝΩΣΗΣ ΕΓΓΡΑΦΩΝ ΚΑΙ ΘΕΡΜΙΚΗΣ ΕΚΤΥΠΩΣΗΣ
- 

*Περισσότερα στοιχεία στην πρώτη δημοσίευση: ΕΛΒΙ (Τεύχος Β')* Ιούνιος 2009

---

---

**(11) Αρ. Πιστοπ. Καταχώρησης Σχ. ή Υπ.:6002837**

- (21) Αριθμός Αίτησης Σχ. ή Υπ.: 20090600012  
(15) Ημερομηνία Καταχώρησης: 02/02/2009  
(47) Ημερομηνία Χορήγησης: 07/09/2009  
(73) Δικαιούχος (οι): ΜΑΡΘΑ ANNA  
Μίνως 29,12241 ΑΙΓΑΛΕΩ (ΑΤΤΙΚΗΣ), ΕΛΛΑΔΑ
- (54) Προσδιορισμός Αντικειμένου:** ΘΗΚΕΣ DVD
- 

*Περισσότερα στοιχεία στην πρώτη δημοσίευση: ΕΛΒΙ (Τεύχος Β')* Ιούλιος 2009

---

---

**(11) Αρ. Πιστοπ. Καταχώρησης Σχ. ή Υπ.:6002838**

- (21) Αριθμός Αίτησης Σχ. ή Υπ.: 20090600013  
(15) Ημερομηνία Καταχώρησης: 02/02/2009  
(47) Ημερομηνία Χορήγησης: 07/09/2009  
(73) Δικαιούχος (οι): SYLCO HELLAS Κ.ΣΥΛΛΙΟΣ Α.Ε. ΗΛΕΚΤΡΟΓΕΝ-  
ΝΗΤΡΙΕΣ-ΜΗΧΑΝΗΜΑΤΑ ΓΕΩΡΓΙΑΣ  
Γιαννιτσών 103, 54628 ΜΕΝΕΜΕΝΗ (ΘΕΣΣΑΛΟΝΙΚΗΣ),  
ΕΛΛΑΔΑ
- (54) Προσδιορισμός Αντικειμένου:** ΕΓΚΛΩΒΙΣΜΟΣ ΓΡΗΓΟΡΗΣ ΔΙΑΦΥΓΗΣ ΑΙΓΟΠΡΟΒΑΤΩΝ
- 

*Περισσότερα στοιχεία στην πρώτη δημοσίευση: ΕΛΒΙ (Τεύχος Β')* Ιούλιος 2009

---

---

**(11) Αρ. Πιστοπ. Καταχώρησης Σχ. ή Υπ.:6002839**

- (21) Αριθμός Αίτησης Σχ. ή Υπ.: 20090600014  
(15) Ημερομηνία Καταχώρησης: 03/02/2009  
(47) Ημερομηνία Χορήγησης: 07/09/2009  
(73) Δικαιούχος (οι): ΤΣΟΥΣΗΣ ΣΤΑΥΡΟΣ-ΕΛΕΥΘΕΡΙΟΣ  
Π.Π. Γερμανού 39, 15233 ΧΑΛΑΝΔΡΙ (ΑΤΤΙΚΗΣ),  
ΕΛΛΑΔΑ
- (54) Προσδιορισμός Αντικειμένου:** ΡΟΜΠΟΤΙΚΟ ΟΧΗΜΑ ΚΑΙ ΤΗΛΕΧΕΙΡΙΣΤΗΡΙΟ
- 

*Περισσότερα στοιχεία στην πρώτη δημοσίευση: ΕΛΒΙ (Τεύχος Β')* Ιούλιος 2009

---

---

**(11) Αρ. Πιστοπ. Καταχώρησης Σχ. ή Υπ.:6002840**

- (21) Αριθμός Αίτησης Σχ. ή Υπ.: 20090600015  
(15) Ημερομηνία Καταχώρησης: 03/02/2009  
(47) Ημερομηνία Χορήγησης: 07/09/2009  
(73) Δικαιούχος (οι): ΚΑΤΣΙΚΑ ΓΕΩΡΓΙΟΥ ΜΑΡΙΑ  
Μιλτιάδου 4α, 15122 ΜΑΡΟΥΣΙ (ΑΤΤΙΚΗΣ), ΕΛΛΑΔΑ
- (54) Προσδιορισμός Αντικειμένου:** ΚΑΘΙΣΜΑ
- 

*Περισσότερα στοιχεία στην πρώτη δημοσίευση: ΕΛΒΙ (Τεύχος Β')* Ιούλιος 2009

---

---

**(11) Αρ. Πιστοπ. Καταχώρησης Σχ. ή Υπ.:6002841**

- (21) Αριθμός Αίτησης Σχ. ή Υπ.: 20090600016  
(15) Ημερομηνία Καταχώρησης: 03/02/2009  
(47) Ημερομηνία Χορήγησης: 07/09/2009  
(73) Δικαιούχος (οι): ΚΟΥΠΕΡ ΓΙΟΥΝΙΒΕΛ ΑΝΩΝΥΜΗ ΒΙΟΜΗΧΑΝΙΚΗ ΚΑΙ ΕΜΠΟΡΙΚΗ ΕΤΑΙΡΕΙΑ ΗΛΕΚΤΡΙΚΩΝ ΚΑΙ ΗΛΕΚΤΡΟΝΙΚΩΝ ΕΙΔΩΝ, δ.τ."ΚΟΥΠΕΡ ΓΙΟΥΝΙΒΕΛ Α.Ε"  
Κόμβος Κορίνου Τ.Θ. 48, 60100 ΚΑΤΕΡΙΝΗ (ΠΙΕΡΙΑΣ), ΕΛΛΑΔΑ
- (54) Προσδιορισμός Αντικειμένου: ΦΩΤΙΣΤΙΚΟ ΑΣΦΑΛΕΙΑΣ
- 
- 

*Περισσότερα στοιχεία στην πρώτη δημοσίευση: ΕΛΒΙ (Τεύχος Β')* Ιούλιος 2009

---

---

---

**(11) Αρ. Πιστοπ. Καταχώρησης Σχ. ή Υπ.:6002842**

- (21) Αριθμός Αίτησης Σχ. ή Υπ.: 20090600017  
(15) Ημερομηνία Καταχώρησης: 03/02/2009  
(47) Ημερομηνία Χορήγησης: 07/09/2009  
(73) Δικαιούχος (οι): ΚΟΥΠΕΡ ΓΙΟΥΝΙΒΕΛ ΑΝΩΝΥΜΗ ΒΙΟΜΗΧΑΝΙΚΗ ΚΑΙ ΕΜΠΟΡΙΚΗ ΕΤΑΙΡΕΙΑ ΗΛΕΚΤΡΙΚΩΝ ΚΑΙ ΗΛΕΚΤΡΟΝΙΚΩΝ ΕΙΔΩΝ, δ.τ."ΚΟΥΠΕΡ ΓΙΟΥΝΙΒΕΛ Α.Ε"  
Κόμβος Κορίνου Τ.Θ. 48, 60100 ΚΑΤΕΡΙΝΗ (ΠΙΕΡΙΑΣ), ΕΛΛΑΔΑ
- (54) Προσδιορισμός Αντικειμένου: ΣΥΣΚΕΥΗ ΦΩΤΙΣΜΟΥ
- 
- 

*Περισσότερα στοιχεία στην πρώτη δημοσίευση: ΕΛΒΙ (Τεύχος Β')* Ιούλιος 2009

---

---

---

**(11) Αρ. Πιστοπ. Καταχώρησης Σχ. ή Υπ.:6002843**

- (21) Αριθμός Αίτησης Σχ. ή Υπ.: 20090600018  
(15) Ημερομηνία Καταχώρησης: 10/02/2009  
(47) Ημερομηνία Χορήγησης: 07/09/2009  
(73) Δικαιούχος (οι): ΦΟΥΡΝΑΡΗ ΠΑΝΑΓΙΩΤΗ ΣΟΦΙΑ  
Ηλείας 4, 15234 ΧΑΛΑΝΔΡΙ (ΑΤΤΙΚΗΣ), ΕΛΛΑΔΑ
- (54) Προσδιορισμός Αντικειμένου: ΥΠΟΔΗΜΑΤΑ
- 
- 

*Περισσότερα στοιχεία στην πρώτη δημοσίευση: ΕΛΒΙ (Τεύχος Β')* Ιούλιος 2009

---

---

---

**(11) Αρ. Πιστοπ. Καταχώρησης Σχ. ή Υπ.:6002844**

- (21) Αριθμός Αίτησης Σχ. ή Υπ.: 20090600019  
(15) Ημερομηνία Καταχώρησης: 10/02/2009  
(47) Ημερομηνία Χορήγησης: 07/09/2009  
(73) Δικαιούχος (οι): FOLLI FOLLIE ABEE  
23ο χλμ Εθνικής Οδού Αθηνών-Λαμίας, 14565 ΑΓΙΟΣ ΣΤΕΦΑΝΟΣ (ΑΤΤΙΚΗΣ), ΕΛΛΑΔΑ
- (54) Προσδιορισμός Αντικειμένου: ΡΟΛΟΓΙΑ
- 
- 

*Περισσότερα στοιχεία στην πρώτη δημοσίευση: ΕΛΒΙ (Τεύχος Β')* Ιούλιος 2009

---

---

---

**(11) Αρ. Πιστοπ. Καταχώρησης Σχ. ή Υπ.:6002845**

- (21) Αριθμός Αίτησης Σχ. ή Υπ.: 20090600020  
(15) Ημερομηνία Καταχώρησης: 12/02/2009  
(47) Ημερομηνία Χορήγησης: 07/09/2009  
(73) Δικαιούχος (οι): ΠΑΧΙΔΗΣ ΘΕΟΔΩΡΟΣ  
Οδός Ιωνίας, Τ.Θ. 172, 57013 ΩΡΑΙΟΚΑΣΤΡΟ (ΘΕΣΣΑΛΟΝΙΚΗΣ), ΕΛΛΑΔΑ
- (54) Προσδιορισμός Αντικειμένου: ΣΕΙΡΑ ΛΕΚΑΝΩΝ ΜΠΑΝΙΕΡΩΝ
- 
- 

*Περισσότερα στοιχεία στην πρώτη δημοσίευση: ΕΛΒΙ (Τεύχος Β')* Ιούλιος 2009

---

---

---

**(11) Αρ. Πιστοπ. Καταχώρησης Σχ. ή Υπ.:6002846**

- (21) Αριθμός Αίτησης Σχ. ή Υπ.: 20090600021  
(15) Ημερομηνία Καταχώρησης: 11/02/2009  
(47) Ημερομηνία Χορήγησης: 07/09/2009  
(73) Δικαιούχος (οι): 1)ΤΕΧΝΟΛΟΓΙΚΟ ΕΚΠΑΙΔΕΥΤΙΚΟ ΙΔΡΥΜΑ ΔΥΤΙΚΗΣ ΜΑΚΕΔΟΝΙΑΣ  
Κοΐλα Κοζάνης, 50100 ΚΟΖΑΝΗ (ΚΟΖΑΝΗΣ), ΕΛΛΑΔΑ  
2)ΑΠΟΣΤΟΛΟΥ ΧΡΗΣΤΟΣ  
Πουρνάρι Δομοκού, 35010 ΔΟΜΟΚΟΣ (ΦΘΙΩΤΙΔΑΣ), ΕΛΛΑΔΑ  
3)ΔΙΝΟΠΟΥΛΟΥ ΒΑΓΙΑ  
ΤΕΙ Δυτικής Μακεδονίας, Κοΐλα Κοζάνης, 50100 ΚΟΖΑΝΗ (ΚΟΖΑΝΗΣ), ΕΛΛΑΔΑ  
4)ΚΥΡΑΤΣΗΣ ΠΑΝΑΓΙΩΤΗΣ  
ΤΕΙ Δυτικής Μακεδονίας, Κοΐλο Κοζάνης, 50100 ΚΟΖΑΝΗ (ΚΟΖΑΝΗΣ), ΕΛΛΑΔΑ
- (54) Προσδιορισμός Αντικειμένου:** ΣΥΣΚΕΥΑΣΙΕΣ ΓΙΑ ΧΥΜΟΥΣ ΦΡΟΥΤΩΝ
- 
- 

*Περισσότερα στοιχεία στην πρώτη δημοσίευση: ΕΛΒΙ (Τεύχος Β')* Ιούλιος 2009

---

---

---

**(11) Αρ. Πιστοπ. Καταχώρησης Σχ. ή Υπ.:6002847**

- (21) Αριθμός Αίτησης Σχ. ή Υπ.: 20090600022  
(15) Ημερομηνία Καταχώρησης: 11/02/2009  
(47) Ημερομηνία Χορήγησης: 07/09/2009  
(73) Δικαιούχος (οι): 1)ΤΕΧΝΟΛΟΓΙΚΟ ΕΚΠΑΙΔΕΥΤΙΚΟ ΙΔΡΥΜΑ ΔΥΤΙΚΗΣ ΜΑΚΕΔΟΝΙΑΣ  
Κοΐλα Κοζάνης, 50100 ΚΟΖΑΝΗ (ΚΟΖΑΝΗΣ), ΕΛΛΑΔΑ  
2)ΜΟΥΣΛΗ ΑΛΗ  
Π.Χρύσα,67100 ΞΑΝΘΗ (ΞΑΝΘΗΣ), ΕΛΛΑΔΑ  
3)ΜΑΝΑΒΗΣ ΑΘΑΝΑΣΙΟΣ  
Νέα Καρδιά, 50100 ΚΟΖΑΝΗ (ΚΟΖΑΝΗΣ), ΕΛΛΑΔΑ  
4)ΔΙΝΟΠΟΥΛΟΥ ΒΑΓΙΑ  
ΤΕΙ Δυτικής Μακεδονίας, Κοΐλα Κοζάνης, 50100 ΚΟΖΑΝΗ (ΚΟΖΑΝΗΣ), ΕΛΛΑΔΑ  
5)ΚΥΡΑΤΣΗΣ ΠΑΝΑΓΙΩΤΗΣ  
ΤΕΙ Δυτικής Μακεδονίας, Κοΐλο Κοζάνης, 50100 ΚΟΖΑΝΗ (ΚΟΖΑΝΗΣ), ΕΛΛΑΔΑ
- (54) Προσδιορισμός Αντικειμένου:** ΣΥΣΚΕΥΑΣΙΕΣ ΚΡΑΣΙΟΥ
- 
- 

*Περισσότερα στοιχεία στην πρώτη δημοσίευση: ΕΛΒΙ (Τεύχος Β')* Ιούλιος 2009

---

---

---

**(11) Αρ. Πιστοπ. Καταχώρησης Σχ. ή Υπ.:6002848**

- (21) Αριθμός Αίτησης Σχ. ή Υπ.: 20090600023  
(15) Ημερομηνία Καταχώρησης: 13/02/2009  
(47) Ημερομηνία Χορήγησης: 07/09/2009  
(73) Δικαιούχος (οι): ΣΤΡΑΤΗΓΟΣ ΣΤΥΛΙΑΝΟΥ ΞΕΝΟΦΩΝ  
ΣΑΠΑΡΗ 69, ΡΑΦΗΝΑ, 19009 ΡΑΦΗΝΑ (ΑΤΤΙΚΗΣ), ΕΛΛΑΔΑ
- (54) Προσδιορισμός Αντικειμένου:** ΜΠΑΝΙΕΡΕΣ
- 
- 

*Περισσότερα στοιχεία στην πρώτη δημοσίευση: ΕΛΒΙ (Τεύχος Β')* Ιούλιος 2009

---

---

---

**(11) Αρ. Πιστοπ. Καταχώρησης Σχ. ή Υπ.:6002849**

- (21) Αριθμός Αίτησης Σχ. ή Υπ.: 20090600025  
(15) Ημερομηνία Καταχώρησης: 17/02/2009  
(47) Ημερομηνία Χορήγησης: 07/09/2009  
(73) Δικαιούχος (οι): ΓΕΩΡΓΑΚΟΠΟΥΛΟΥ ΝΙΚΟΛΑΟΥ ΕΛΕΝΗ  
Νεαπόλεως 60, 15341 ΑΓΙΑ ΠΑΡΑΣΚΕΥΗ (ΑΤΤΙΚΗΣ), ΕΛΛΑΔΑ
- (54) Προσδιορισμός Αντικειμένου:** ΠΛΕΚΤΕΣ ΜΠΟΥΜΠΟΥΝΙΕΡΕΣ
- 
- 

*Περισσότερα στοιχεία στην πρώτη δημοσίευση: ΕΛΒΙ (Τεύχος Β')* Ιούλιος 2009

---

---

---

**(11) Αρ. Πιστοπ. Καταχώρησης Σχ. ή Υπ.:6002850**

(21) Αριθμός Αίτησης Σχ. ή Υπ.: 20090600026  
(15) Ημερομηνία Καταχώρησης: 18/02/2009  
(47) Ημερομηνία Χορήγησης: 07/09/2009  
(73) Δικαιούχος (οι): APPLE BOXER ABEE  
Χίου & Δερβενακίων 15, 12243 ΑΙΓΑΛΛΕΩ (ΑΤΤΙΚΗΣ),  
ΕΛΛΑΔΑ

**(54) Προσδιορισμός Αντικειμένου:** ΑΝΤΡΙΚΑ ΚΑΙ ΓΥΝΑΙΚΕΙΑ ΕΣΩΡΟΥΧΑ

---

*Περισσότερα στοιχεία στην πρώτη δημοσίευση: ΕΔΒΙ (Τεύχος Β')* Ιούλιος 2009

---

---

**(11) Αρ. Πιστοπ. Καταχώρησης Σχ. ή Υπ.:6002851**

(21) Αριθμός Αίτησης Σχ. ή Υπ.: 20090600027  
(15) Ημερομηνία Καταχώρησης: 18/02/2009  
(47) Ημερομηνία Χορήγησης: 07/09/2009  
(73) Δικαιούχος (οι): APPLE BOXER ABEE  
Χίου & Δερβενακίων 15, 12243 ΑΙΓΑΛΛΕΩ (ΑΤΤΙΚΗΣ),  
ΕΛΛΑΔΑ

**(54) Προσδιορισμός Αντικειμένου:** ΑΝΤΡΙΚΑ ΚΑΙ ΓΥΝΑΙΚΕΙΑ ΕΣΩΡΟΥΧΑ

---

*Περισσότερα στοιχεία στην πρώτη δημοσίευση: ΕΔΒΙ (Τεύχος Β')* Ιούλιος 2009

---

---

**(11) Αρ. Πιστοπ. Καταχώρησης Σχ. ή Υπ.:6002852**

(21) Αριθμός Αίτησης Σχ. ή Υπ.: 20090600029  
(15) Ημερομηνία Καταχώρησης: 19/02/2009  
(47) Ημερομηνία Χορήγησης: 07/09/2009  
(73) Δικαιούχος (οι): ΜΟΛΑΡΗ ΜΑΡΙΑ  
Λεωφ.Καλαμακίου 32, 17455 ΑΛΙΜΟΣ (ΑΤΤΙΚΗΣ),  
ΕΛΛΑΔΑ

**(54) Προσδιορισμός Αντικειμένου:** ΣΑΠΟΥΝΙΑ ΜΕ ΕΝΣΩΜΑΤΩΜΕΝΑ ΔΙΑΦΟΡΑ ΑΝΤΙΚΕΙΜΕΝΑ

---

*Περισσότερα στοιχεία στην πρώτη δημοσίευση: ΕΔΒΙ (Τεύχος Β')* Ιούλιος 2009

---

---

**(11) Αρ. Πιστοπ. Καταχώρησης Σχ. ή Υπ.:6002853**

(21) Αριθμός Αίτησης Σχ. ή Υπ.: 20090600030  
(15) Ημερομηνία Καταχώρησης: 19/02/2009  
(47) Ημερομηνία Χορήγησης: 07/09/2009  
(73) Δικαιούχος (οι): ΜΟΛΑΡΗ ΜΑΡΙΑ  
Λεωφ.Καλαμακίου 32, 17455 ΑΛΙΜΟΣ (ΑΤΤΙΚΗΣ),  
ΕΛΛΑΔΑ

**(54) Προσδιορισμός Αντικειμένου:** ΣΑΠΟΥΝΙΑ ΜΕ ΕΝΣΩΜΑΤΩΜΕΝΑ ΔΙΑΦΟΡΑ ΑΝΤΙΚΕΙΜΕΝΑ

---

*Περισσότερα στοιχεία στην πρώτη δημοσίευση: ΕΔΒΙ (Τεύχος Β')* Ιούλιος 2009

---

---

**(11) Αρ. Πιστοπ. Καταχώρησης Σχ. ή Υπ.:6002854**

(21) Αριθμός Αίτησης Σχ. ή Υπ.: 20090600031  
(15) Ημερομηνία Καταχώρησης: 17/02/2009  
(47) Ημερομηνία Χορήγησης: 07/09/2009  
(73) Δικαιούχος (οι): ΚΑΡΑΓΙΑΝΝΗΣ ΠΕΤΡΟΣ  
Μακεδονίας 7, 55337 ΤΡΙΑΝΔΡΙΑ (ΘΕΣΣΑΛΟΝΙΚΗΣ),  
ΕΛΛΑΔΑ

**(54) Προσδιορισμός Αντικειμένου:** ΔΙΑΚΟΣΜΗΤΙΚΟ ΚΟΛΩΝΑΚΙ ΠΕΖΟΔΡΟΜΙΟΥ

---

*Περισσότερα στοιχεία στην πρώτη δημοσίευση: ΕΔΒΙ (Τεύχος Β')* Ιούλιος 2009

---

---

**(11) Αρ. Πιστοπ. Καταχώρησης Σχ. ή Υπ.:6002855**

- (21) Αριθμός Αίτησης Σχ. ή Υπ.: 20090600032  
(15) Ημερομηνία Καταχώρησης: 19/02/2009  
(47) Ημερομηνία Χορήγησης: 07/09/2009  
(73) Δικαιούχος (οι): ΑΝΤΩΝΙΟΣ ΠΑΙΤΑΖΟΓΛΟΥ ΚΑΙ ΣΙΑ Ε.Ε.  
Ελ.Βενιζέλου 208, 14122 ΗΡΑΚΛΕΙΟ (ΑΤΤΙΚΗΣ),  
ΕΛΛΑΔΑ
- (54) Προσδιορισμός Αντικειμένου: ΠΟΜΟΛΑ (ΜΠΕΤΟΥΓΙΕΣ) ΘΥΡΑΣ ΚΑΙ ΧΕΙΡΟΛΑΒΕΣ ΕΞΩΘΥΡΑΣ
- 

*Περισσότερα στοιχεία στην πρώτη δημοσίευση: ΕΛΒΙ (Τεύχος Β') Ιούλιος 2009*

---

---

**(11) Αρ. Πιστοπ. Καταχώρησης Σχ. ή Υπ.:6002856**

- (21) Αριθμός Αίτησης Σχ. ή Υπ.: 20090600033  
(15) Ημερομηνία Καταχώρησης: 23/02/2009  
(47) Ημερομηνία Χορήγησης: 07/09/2009  
(73) Δικαιούχος (οι): ΜΟΛΑΡΗ ΜΑΡΙΑ  
Λεωφ.Καλαμακίου 32, 17455 ΑΛΙΜΟΣ (ΑΤΤΙΚΗΣ),  
ΕΛΛΑΔΑ
- (54) Προσδιορισμός Αντικειμένου: ΣΑΠΟΥΝΙΑ ΜΕ ΕΝΣΩΜΑΤΩΜΕΝΑ ΔΙΑΦΟΡΑ ΑΝΤΙΚΕΙΜΕΝΑ
- 

*Περισσότερα στοιχεία στην πρώτη δημοσίευση: ΕΛΒΙ (Τεύχος Β') Ιούλιος 2009*

---

---

**(11) Αρ. Πιστοπ. Καταχώρησης Σχ. ή Υπ.:6002857**

- (21) Αριθμός Αίτησης Σχ. ή Υπ.: 20090600034  
(15) Ημερομηνία Καταχώρησης: 24/02/2009  
(47) Ημερομηνία Χορήγησης: 07/09/2009  
(73) Δικαιούχος (οι): ΜΟΡΑΛΗ ΓΕΩΡΓΙΟΥ ΧΡΙΣΤΙΝΑ  
Αναπαύσεως 5, 14565 ΑΓΙΟΣ ΣΤΕΦΑΝΟΣ (ΑΤΤΙΚΗΣ),  
ΕΛΛΑΔΑ
- (54) Προσδιορισμός Αντικειμένου: ΚΕΡΑΜΙΚΑ ΠΙΑΤΑ
- 

*Περισσότερα στοιχεία στην πρώτη δημοσίευση: ΕΛΒΙ (Τεύχος Β') Ιούλιος 2009*

---

---

**(11) Αρ. Πιστοπ. Καταχώρησης Σχ. ή Υπ.:6002858**

- (21) Αριθμός Αίτησης Σχ. ή Υπ.: 20090600035  
(15) Ημερομηνία Καταχώρησης: 26/02/2009  
(47) Ημερομηνία Χορήγησης: 07/09/2009  
(73) Δικαιούχος (οι): ΙΩΑΝ.ΜΠΟΥΡΔΟΣ-ΣΤΕΦ.ΑΝΤΩΝΙΑΔΗΣ ΒΙΟΤΕΧΝΙΑ  
ΥΠΟΔΗΜΑΤΩΝ ΚΑΙ ΔΕΡΜΑΤΙΝΩΝ ΕΙΔΩΝ (ΤΣΑΝΤΕΣ)  
ΕΤΑΙΡΕΙΑ ΠΕΡΙΟΡΙΣΜΕΝΗΣ ΕΥΘΥΝΗΣ  
Αγ.Λαύρας 9, 18233 ΑΓΙΟΣ ΙΩΑΝΝΗΣ ΡΕΝΤΗΣ  
(ΑΤΤΙΚΗΣ), ΕΛΛΑΔΑ
- (54) Προσδιορισμός Αντικειμένου: ΥΠΟΔΗΜΑΤΑ
- 

*Περισσότερα στοιχεία στην πρώτη δημοσίευση: ΕΛΒΙ (Τεύχος Β') Ιούλιος 2009*

---

---

**(11) Αρ. Πιστοπ. Καταχώρησης Σχ. ή Υπ.:6002859**

- (21) Αριθμός Αίτησης Σχ. ή Υπ.: 20090600036  
(15) Ημερομηνία Καταχώρησης: 26/02/2009  
(47) Ημερομηνία Χορήγησης: 07/09/2009  
(73) Δικαιούχος (οι): ΚΟΥΡΟΥΚΛΗ ΑΛΕΞΑΝΔΡΑ & ΣΙΑ Ο.Ε.  
Φοινίκης 15, 10443 ΑΘΗΝΑ (ΑΤΤΙΚΗΣ), ΕΛΛΑΔΑ
- (54) Προσδιορισμός Αντικειμένου: ΣΧΕΔΙΑ ΓΙΑ ΑΥΤΟΚΟΛΛΗΤΑ ΕΚΠΤΩΣΕΩΝ
- 

*Περισσότερα στοιχεία στην πρώτη δημοσίευση: ΕΛΒΙ (Τεύχος Β') Ιούλιος 2009*

---



---

**(11) Αρ. Πιστοπ. Καταχώρησης Σχ. ή Υπ.:6002860**

(21) Αριθμός Αίτησης Σχ. ή Υπ.: 20090600037

(15) Ημερομηνία Καταχώρησης: 27/02/2009

(47) Ημερομηνία Χορήγησης: 07/09/2009

(73) Δικαιούχος (οι): ΧΡΗΣΤΟΣ Μ. ΜΟΑΤΣΟΣ Α.Β.Ε.Ε. ΓΡΑΦΙΚΩΝ ΤΕΧΝΩΝ

Ναούσης 29, 10447 ΑΘΗΝΑ (ΑΤΤΙΚΗΣ), ΕΛΛΑΔΑ

(54) Προσδιορισμός Αντικειμένου: ΘΗΚΗ-ΚΑΣΕΤΙΝΑ ΓΙΑ CD-DVD

---

---

*Περισσότερα στοιχεία στην πρώτη δημοσίευση: ΕΛΒΙ (Τεύχος Β')* Ιούλιος 2009

---

---

---

**(11) Αρ. Πιστοπ. Καταχώρησης Σχ. ή Υπ.:6002861**

(21) Αριθμός Αίτησης Σχ. ή Υπ.: 20090600038

(15) Ημερομηνία Καταχώρησης: 27/02/2009

(47) Ημερομηνία Χορήγησης: 07/09/2009

(73) Δικαιούχος (οι): ΤΣΑΚΙΡΗ ΒΑΣΙΛΕΙΑ

Αγ.Αθανάσιος, 66300 ΔΟΞΑΤΟ (ΔΡΑΜΑΣ), ΕΛΛΑΔΑ

(54) Προσδιορισμός Αντικειμένου: ΚΙΝΟΥΜΕΝΟ ΔΙΑΚΟΣΜΗΤΙΚΟ ΕΚΚΛΗΣΑΚΙ

---

---

*Περισσότερα στοιχεία στην πρώτη δημοσίευση: ΕΛΒΙ (Τεύχος Β')* Ιούλιος 2009

---

---

**ΕΥΡΕΤΗΡΙΟ ΕΚΔΟΘΕΝΤΩΝ Σχ. ή Υπ. ΣΥΜΦΩΝΑ ΜΕ ΤΗΝ ΑΛΦΑΒΗΤΙΚΗ ΣΕΙΡΑ ΤΩΝ ΔΙΚΑΙΟΥΧΩΝ**

ΔΙΚΑΙΟΥΧΟΣ (73)	ΠΡΟΣΔΙΟΡΙΣΜΟΣ ΑΝΤ/ΜΕΝΟΥ ΣΧ. Ή ΥΠ. (54)	ΚΑΤ/ΡΗΣΗ (15)	ΑΡ. ΠΙΣΤ. (11)
<i>APPLE BOXER AΒΕΕ</i>	ΑΝΤΡΙΚΑ ΚΑΙ ΓΥΝΑΙΚΕΙΑ ΕΣΩΡΟΥΧΑ	18/02/2009	6002850
<i>APPLE BOXER AΒΕΕ</i>	ΑΝΤΡΙΚΑ ΚΑΙ ΓΥΝΑΙΚΕΙΑ ΕΣΩΡΟΥΧΑ	18/02/2009	6002851
<i>FOLLI FOLLIE AΒΕΕ</i>	ΡΟΛΟΓΙΑ	10/02/2009	6002844
<i>SYLCO HELLAS Κ.ΣΥΛΑΙΟΣ Α.Ε. ΗΛΕΚΤΡΟΓΕΝΝΗΤΡΙΕΣ-ΜΗΧΑΝΗΜΑΤΑ ΓΕΩΡΓΙΑΣ</i>	ΕΓΚΛΩΒΙΣΜΟΣ ΓΡΗΓΟΡΗΣ ΔΙΑΦΥΓΗΣ ΛΙΓΟΠΡΟΒΑΤΩΝ	02/02/2009	6002838
<i>ΑΝΤΩΝΙΟΣ ΠΑΙΤΑΖΟΓΛΟΥ ΚΑΙ ΣΙΑ Ε.Ε.</i>	ΠΟΜΟΛΑ (ΜΠΕΤΟΥΓΙΕΣ) ΘΥΡΑΣ ΚΑΙ ΧΕΙΡΟΛΑΒΕΣ ΕΞΩΘΥΡΑΣ	19/02/2009	6002855
<i>ΑΠΟΣΤΟΛΟΥ ΧΡΗΣΤΟΣ</i>	ΣΥΣΚΕΥΑΣΙΕΣ ΓΙΑ ΧΥΜΟΥΣ ΦΡΟΥΤΩΝ	11/02/2009	6002846
<i>ΓΕΩΡΓΑΚΟΠΟΥΛΟΥ ΕΛΕΝΗ</i>	ΠΛΕΚΤΕΣ ΜΠΟΥΜΠΟΥΝΙΕΡΕΣ	17/02/2009	6002849
<i>ΔΙΑΦΑΣ ΔΗΜΗΤΡΙΟΣ</i>	ΚΑΘΙΣΜΑ-ΣΚΑΜΠΟ	28/01/2009	6002835
<i>ΔΙΝΟΠΟΥΛΟΥ ΒΑΓΙΑ</i>	ΣΥΣΚΕΥΑΣΙΕΣ ΓΙΑ ΧΥΜΟΥΣ ΦΡΟΥΤΩΝ	11/02/2009	6002846
<i>ΔΙΝΟΠΟΥΛΟΥ ΒΑΓΙΑ</i>	ΣΥΣΚΕΥΑΣΙΕΣ ΚΡΑΣΙΟΥ	11/02/2009	6002847
<i>ΙΝΤΡΑΛΟΤ ΑΝΩΝΥΜΗ ΕΤΑΙΡΕΙΑ ΟΛΟΚΛΗΡΩΜΕΝΑ ΠΛΗΡΟΦΟΡΙΑΚΑ ΣΥΣΤΗΜΑΤΑ ΚΑΙ ΥΠΗΡΕΣΙΕΣ ΤΥΧΕΡΩΝ ΠΑΙΧΝΙΔΙΩΝ</i>	ΣΥΣΚΕΥΗ ΑΝΑΓΝΩΣΗΣ ΕΓΓΡΑΦΩΝ ΚΑΙ ΘΕΡΜΙΚΗΣ ΕΚΤΥΠΩΣΗΣ	28/01/2009	6002836
<i>ΙΩΑΝ.ΜΠΟΥΡΔΟΣ-ΣΤΕΦ.ΑΝΤΩΝΙΑΔΗΣ ΒΙΟΤΕΧΝΙΑ ΥΠΟΔΗΜΑΤΩΝ ΚΑΙ ΔΕΡΜΑΤΙΝΩΝ ΕΙΔΩΝ (ΤΣΑΝΤΕΣ) ΕΤΑΙΡΕΙΑ ΠΕΡΙΟΡΙΣΜΕΝΗΣ ΕΥΘΥΝΗΣ</i>	ΥΠΟΔΗΜΑΤΑ	26/02/2009	6002858
<i>ΚΑΡΑΓΙΑΝΝΗΣ ΠΕΤΡΟΣ</i>	ΔΙΑΚΟΣΜΗΤΙΚΟ ΚΟΛΩΝΑΚΙ ΠΕΖΟΔΡΟΜΙΟΥ	17/02/2009	6002854
<i>ΚΑΤΣΙΚΑ ΜΑΡΙΑ</i>	ΚΑΘΙΣΜΑ	03/02/2009	6002840
<i>ΚΟΥΠΕΡ ΓΙΟΥΝΙΒΕΛ ΑΝΩΝΥΜΗ ΒΙΟΜΗΧΑΝΙΚΗ ΚΑΙ ΕΜΠΟΡΙΚΗ ΕΤΑΙΡΕΙΑ ΗΛΕΚΤΡΙΚΩΝ ΚΑΙ ΗΛΕΚΤΡΟΝΙΚΩΝ ΕΙΔΩΝ, δ.τ. "ΚΟΥΠΕΡ ΓΙΟΥΝΙΒΕΛ Α.Ε"</i>	ΦΩΤΙΣΤΙΚΟ ΑΣΦΑΛΕΙΑΣ	03/02/2009	6002841
<i>ΚΟΥΠΕΡ ΓΙΟΥΝΙΒΕΛ ΑΝΩΝΥΜΗ ΒΙΟΜΗΧΑΝΙΚΗ ΚΑΙ ΕΜΠΟΡΙΚΗ ΕΤΑΙΡΕΙΑ ΗΛΕΚΤΡΙΚΩΝ ΚΑΙ ΗΛΕΚΤΡΟΝΙΚΩΝ ΕΙΔΩΝ, δ.τ. "ΚΟΥΠΕΡ ΓΙΟΥΝΙΒΕΛ Α.Ε"</i>	ΣΥΣΚΕΥΗ ΦΩΤΙΣΜΟΥ	03/02/2009	6002842
<i>ΚΟΥΡΝΙΑΤΗΣ ΝΙΚΟΛΑΟΣ</i>	ΟΙΚΙΑΚΑ ΕΙΔΗ-ΕΠΙΤΡΑΠΕΖΙΑ ΣΚΕΥΗ ΣΕΡΒΙΡΙΣΜΑΤΟΣ	24/10/2008	6002826
<i>ΚΟΥΡΟΥΚΛΗ ΑΛΕΞΑΝΔΡΑ &amp; ΣΙΑ Ο.Ε.</i>	ΣΧΕΔΙΑ ΓΙΑ ΑΥΤΟΚΟΛΛΗΤΑ ΕΚΠΤΩΣΕΩΝ	26/02/2009	6002859
<i>ΚΥΡΑΤΣΗΣ ΠΑΝΑΓΙΩΤΗΣ</i>	ΣΥΣΚΕΥΑΣΙΕΣ ΓΙΑ ΧΥΜΟΥΣ ΦΡΟΥΤΩΝ	11/02/2009	6002846
<i>ΚΥΡΑΤΣΗΣ ΠΑΝΑΓΙΩΤΗΣ</i>	ΣΥΣΚΕΥΑΣΙΕΣ ΚΡΑΣΙΟΥ	11/02/2009	6002847
<i>ΜΑΝΑΒΗΣ ΑΘΑΝΑΣΙΟΣ</i>	ΣΥΣΚΕΥΑΣΙΕΣ ΚΡΑΣΙΟΥ	11/02/2009	6002847
<i>ΜΑΡΘΑ ANNA</i>	ΘΗΚΕΣ DVD	02/02/2009	6002837
<i>ΜΑΤΘΑΙΟΥ ΑΝΤΩΝΙΟΣ</i>	ΠΕΙΡΟΣ ΣΥΣΤΗΜΑΤΟΣ ΜΑΝΔΑΛΩΣΗΣ ΘΥΡΩΝ ΑΝΕΛΚΥΣΤΗΡΩΝ	22/01/2009	6002831
<i>ΜΑΤΘΑΙΟΥ ΑΝΤΩΝΙΟΣ</i>	ΚΛΕΙΣΤΡΟ ΑΣΦΑΛΕΙΑΣ ΣΥΣΤΗΜΑΤΟΣ ΜΑΝΔΑΛΩΣΗΣ ΘΥΡΩΝ ΑΝΕΛΚΥΣΤΗΡΩΝ	22/01/2009	6002833

<b>ΔΙΚΑΙΟΥΧΟΣ</b> <b>(73)</b>	<b>ΠΡΟΣΛΟΡΙΣΜΟΣ ΑΝΤ/ΜΕΝΟΥ ΣΧ. Ή ΥΠ.</b> <b>(54)</b>	<b>ΚΑΤ/ΡΗΣΗ</b> <b>(15)</b>	<b>ΑΡ. ΠΙΣΤ.</b> <b>(11)</b>
<b>ΜΕΓΑΣ ΕΛΛΗΝΙΚΟΣ ΠΑΡΑΔΟΣΙΑΚΟΣ</b> <b>ΓΥΡΟΣ ΑΝΩΝΥΜΗ ΒΙΟΜΗΧΑΝΙΚΗ</b> <b>ΕΤΑΙΡΕΙΑ ΕΠΕΞΕΡΓΑΣΙΑΣ ΠΡΟΪΟΝΤΩΝ</b> <b>ΚΡΕΑΤΟΣ</b>	ΚΑΛΑΜΑΚΙ ΓΙΑ ΣΟΥΒΛΑΚΙ	09/01/2009	6002827
<b>ΜΟΛΑΡΗ ΜΑΡΙΑ</b>	ΣΑΠΟΥΝΙΑ ΜΕ ΕΝΣΩΜΑΤΩΜΕΝΑ ΔΙΑΦΟΡΑ ΑΝΤΙΚΕΙΜΕΝΑ	19/02/2009	6002852
<b>ΜΟΛΑΡΗ ΜΑΡΙΑ</b>	ΣΑΠΟΥΝΙΑ ΜΕ ΕΝΣΩΜΑΤΩΜΕΝΑ ΔΙΑΦΟΡΑ ΑΝΤΙΚΕΙΜΕΝΑ	19/02/2009	6002853
<b>ΜΟΛΑΡΗ ΜΑΡΙΑ</b>	ΣΑΠΟΥΝΙΑ ΜΕ ΕΝΣΩΜΑΤΩΜΕΝΑ ΔΙΑΦΟΡΑ ΑΝΤΙΚΕΙΜΕΝΑ	23/02/2009	6002856
<b>ΜΟΡΑΛΗ ΧΡΙΣΤΙΝΑ</b>	ΚΕΡΑΜΙΚΑ ΠΙΑΤΑ	26/01/2009	6002834
<b>ΜΟΡΑΛΗ ΧΡΙΣΤΙΝΑ</b>	ΚΕΡΑΜΙΚΑ ΠΙΑΤΑ	24/02/2009	6002857
<b>ΜΟΥΣΛΗ ΑΛΗ</b>	ΣΥΣΚΕΥΑΣΙΕΣ ΚΡΑΣΙΟΥ	11/02/2009	6002847
<b>Π. ΘΕΟΔΩΡΙΔΗΣ &amp; ΣΙΑ Ε.Ε.</b>	ΜΑΞΙΛΑΡΙ-ΔΙΣΚΟΣ	09/01/2009	6002828
<b>Π.ΚΟΥΡΜΠΕΛΑΣ ΚΑΙ ΣΙΑ Ε.Ε. ΒΙΟΤΕΧΝΙΑ</b> <b>ΠΛΕΚΤΩΝ ΕΝΔΥΜΑΤΩΝ</b>	ΠΛΕΚΤΑ ΕΝΔΥΜΑΤΑ	23/01/2009	6002830
<b>Π.ΚΟΥΡΜΠΕΛΑΣ ΚΑΙ ΣΙΑ Ε.Ε. ΒΙΟΤΕΧΝΙΑ</b> <b>ΠΛΕΚΤΩΝ ΕΝΔΥΜΑΤΩΝ</b>	ΠΛΕΚΤΑ ΤΕΜΑΧΙΑ	23/01/2009	6002832
<b>ΠΑΧΙΔΗΣ ΘΕΟΔΩΡΟΣ</b>	ΣΕΙΡΑ ΛΕΚΑΝΩΝ ΜΠΑΝΙΕΡΩΝ	12/02/2009	6002845
<b>ΣΤΡΑΤΗΓΟΣ ΞΕΝΟΦΩΝ</b>	ΜΠΑΝΙΕΡΕΣ	13/02/2009	6002848
<b>ΤΕΧΝΟΛΟΓΙΚΟ ΕΚΠΑΙΔΕΥΤΙΚΟ ΙΔΡΥΜΑ</b> <b>ΔΥΤΙΚΗΣ ΜΑΚΕΔΟΝΙΑΣ</b>	ΣΥΣΚΕΥΑΣΙΕΣ ΓΙΑ ΧΥΜΟΥΣ ΦΡΟΥΤΩΝ	11/02/2009	6002846
<b>ΤΕΧΝΟΛΟΓΙΚΟ ΕΚΠΑΙΔΕΥΤΙΚΟ ΙΔΡΥΜΑ</b> <b>ΔΥΤΙΚΗΣ ΜΑΚΕΔΟΝΙΑΣ</b>	ΣΥΣΚΕΥΑΣΙΕΣ ΚΡΑΣΙΟΥ	11/02/2009	6002847
<b>ΤΣΑΚΙΡΗ ΒΑΣΙΛΕΙΑ</b>	ΚΙΝΟΥΜΕΝΟ ΔΙΑΚΟΣΜΗΤΙΚΟ ΕΚΚΛΗΣΑΚΙ	27/02/2009	6002861
<b>ΤΣΟΥΣΗΣ ΣΤΑΥΡΟΣ-ΕΛΕΥΘΕΡΙΟΣ</b>	ΡΟΜΠΟΤΙΚΟ ΟΧΗΜΑ ΚΑΙ ΤΗΛΕΧΕΙΡΙΣΤΗΡΙΟ	03/02/2009	6002839
<b>ΦΑΝΑΡΙΩΤΗΣ ΠΑΝΑΓΙΩΤΗΣ</b>	ΚΟΣΜΗΜΑΤΑ	14/01/2009	6002829
<b>ΦΟΥΡΝΑΡΗ ΣΟΦΙΑ</b>	ΥΠΟΔΗΜΑΤΑ	10/02/2009	6002843
<b>ΧΡΗΣΤΟΣ Μ. ΜΟΑΤΣΟΣ Α.Β.Ε.Ε.</b> <b>ΓΡΑΦΙΚΩΝ ΤΕΧΝΩΝ</b>	ΘΗΚΗ-ΚΑΣΕΤΙΝΑ ΓΙΑ CD-DVD	27/02/2009	6002860

**Μ Ε Ρ Ο Σ Γ '**  
**ΑΝΑΝΕΩΣΕΙΣ**

---

**ΑΝΑΝΕΩΣΕΙΣ ΚΑΤΑΧΩΡΗΜΕΝΩΝ ΣΧΕΔΙΩΝ Ή ΥΠΟΔΕΙΓΜΑΤΩΝ**

---

**(11) Αρ. Πιστοπ. Καταχώρησης Σχ. ή Υπ.:6000444**

(73) Δικαιούχος (οι): Ο.Ε. ΑΝΤΩΝΗΣ ΤΣΑΚΑΛΙΔΗΣ-ΑΘΑΝΑΣΙΟΣ ΓΚΙΚΑΣ , Σουρή 1, ΚΟΡΥΔΑΛΛΟΣ, 181 20 ΠΕΙΡΑΙΑΣ (GR) .  
(17) Ημερομηνία Ανανέωσης: 29-3-2014 (3η 5ετία)

---

**(11) Αρ. Πιστοπ. Καταχώρησης Σχ. ή Υπ.:6000586**

(73) Δικαιούχος (οι): ΑΛΤΕΧΝ Ε.Π.Ε. ΣΠΥΡΟΣ ΤΣΙΑΡΑΣ , ΑΛΙΑΡΤΟΣ, 320 01 ΒΟΙΩΤΙΑ (GR) .  
(17) Ημερομηνία Ανανέωσης: 16-9-2014 (3η 5ετία)

---

**(11) Αρ. Πιστοπ. Καταχώρησης Σχ. ή Υπ.:6000600**

(73) Δικαιούχος (οι): ΚΑΤΣΙΦΑΣ ΓΕΩΡΓΙΟΣ ΑΝΩΝΥΜΗ ΒΙΟΤΕΧΝΙΚΗ ΕΜΠΟΡΙΚΗ ΕΤΑΙΡΕΙΑ ΕΙΣΑΓΩΓΗ - ΕΠΕΞΕΡΓΑΣΙΑ - ΕΜΠΟΡΙΟ ΚΑΦΕΔΩΝ ΚΑΙ ΜΠΑΧΑΡΙΚΩΝ , 7ο χλμ Εθν.Οδού Λάρισας-Φαλάνης, ΦΛΑΑΝΗ, 400 11 ΛΑΡΙΣΑ (GR) .  
(17) Ημερομηνία Ανανέωσης: 23-9-2014 (3η 5ετία)

---

**(11) Αρ. Πιστοπ. Καταχώρησης Σχ. ή Υπ.:6000607**

(73) Δικαιούχος (οι): SEAT S.A. , Zona Franca, Calle 2, No 1, 08040 BARCELONA (ES) .  
(17) Ημερομηνία Ανανέωσης: 3-9-2014 (3η 5ετία)

---

**(11) Αρ. Πιστοπ. Καταχώρησης Σχ. ή Υπ.:6000608**

(73) Δικαιούχος (οι): JOSE ALEJANDRO, S.L. , c/Almansa 30, AP. 224 Poligono De Carrus, 03291 ELCHE, ALICANTE (ES) .  
(17) Ημερομηνία Ανανέωσης: 30-9-2014 (3η 5ετία)

---

**(11) Αρ. Πιστοπ. Καταχώρησης Σχ. ή Υπ.:6000611**

(73) Δικαιούχος (οι): S.C. JOHNSON & SON, INC. , 1525 Howe Street, RACINE, 53403-2236 WISCONSIN (US) .  
(17) Ημερομηνία Ανανέωσης: 11-10-2014 (3η 5ετία)

---

**(11) Αρ. Πιστοπ. Καταχώρησης Σχ. ή Υπ.:6000618**

(73) Δικαιούχος (οι): ΖΗΝΑΣ ΙΩΑΝΝΟΥ ΠΑΝΑΓΙΩΤΗΣ, Ποσειδώνος 6, ΚΑΛΛΙΘΕΑ, 17674 ΚΑΛΛΙΘΕΑ (ΑΤΤΙΚΗΣ) (GR) .  
(17) Ημερομηνία Ανανέωσης: 26-10-2014 (3η 5ετία)

---

**(11) Αρ. Πιστοπ. Καταχώρησης Σχ. ή Υπ.:6000692**

(73) Δικαιούχος (οι): PROFIL ΑΛΟΥΜΙΝΙΟ Α.Β.Ε. , 56 km Ε.Ο. Αθηνών-Λαμίας, ΟΙΝΟΦΥΤΑ, 320 11 ΒΟΙΩΤΙΑ (GR) .  
(17) Ημερομηνία Ανανέωσης: 28-1-2015 (3η 5ετία)

---

**(11) Αρ. Πιστοπ. Καταχώρησης Σχ. ή Υπ.:6001917**

(73) Δικαιούχος (οι): ΧΡΙΣΤΟΔΟΥΛΑΚΗΣ ΕΜΜΑΝΟΥΗΛ ΝΙΚΟΛΑΟΣ, Πειραιώς 16,, 10552 ΑΘΗΝΑ (ΑΤΤΙΚΗΣ) (GR) .  
(17) Ημερομηνία Ανανέωσης: 3-9-2014 (2η 5ετία)

---

**(11) Αρ. Πιστοπ. Καταχώρησης Σχ. ή Υπ.:6001925**

(73) Δικαιούχος (οι): ΔΡΑΓΩΝΑΣ ΣΠΥΡΟΣ, Γραβιάς 39, 54645 ΘΕΣΣΑΛΟΝΙΚΗ (ΘΕΣΣΑΛΟΝΙΚΗΣ) (GR) .  
(17) Ημερομηνία Ανανέωσης: 6-10-2014 (2η 5ετία)

---

**(11) Αρ. Πιστοπ. Καταχώρησης Σχ. ή Υπ.:6001932**

(73) Δικαιούχος (οι): EUROPA PROFIL ΑΛΟΥΜΙΝΙΟ Α.Β.Ε. , 56ο χλμ. Ε.Ο. Αθηνών-Λαμίας, 32011 ΟΙΝΟΦΥΤΑ (ΒΟΙΩΤΙΑΣ) (GR) .  
(17) Ημερομηνία Ανανέωσης: 19-10-2014 (2η 5ετία)

---

**(11) Αρ. Πιστοπ. Καταχώρησης Σχ. ή Υπ.:6001933**

(73) Δικαιούχος (οι): EUROPA PROFIL ΑΛΟΥΜΙΝΙΟ Α.Β.Ε. , 56ο χλμ. Ε.Ο. Αθηνών-Λαμίας, 32011 ΟΙΝΟΦΥΤΑ (ΒΟΙΩΤΙΑΣ) (GR) .  
(17) Ημερομηνία Ανανέωσης: 19-10-2014 (2η 5ετία)

---

**(11) Αρ. Πιστοπ. Καταχώρησης Σχ. ή Υπ.:6001978**

(73) Δικαιούχος (οι): EUROPA PROFIL ΑΛΟΥΜΙΝΙΟ Α.Β.Ε. , 56ο χλμ. Ε.Ο. Αθηνών-Λαμίας, 32011 ΟΙΝΟΦΥΤΑ (ΒΟΙΩΤΙΑΣ) (GR) .  
(17) Ημερομηνία Ανανέωσης: 21-1-2015 (2η 5ετία)

---

**(11) Αρ. Πιστοπ. Καταχώρησης Σχ. ή Υπ.:6001979**

(73) Δικαιούχος (οι): EUROPA PROFIL ΑΛΟΥΜΙΝΙΟ Α.Β.Ε. , 56ο γλμ. Ε.Ο. Αθηνών-Λαμίας, 32011 ΟΙΝΟΦΥΤΑ (ΒΟΙΩΤΙΑΣ) (GR) .

(17) Ημερομηνία Ανανέωσης: 21-1-2015 (2η 5ετία)

---

**(11) Αρ. Πιστοπ. Καταχώρησης Σχ. ή Υπ.:6001980**

(73) Δικαιούχος (οι): EUROPA PROFIL ΑΛΟΥΜΙΝΙΟ Α.Β.Ε. , 56ο γλμ. Ε.Ο. Αθηνών-Λαμίας, 32011 ΟΙΝΟΦΥΤΑ (ΒΟΙΩΤΙΑΣ) (GR) .

(17) Ημερομηνία Ανανέωσης: 21-1-2015 (2η 5ετία)

---

**(11) Αρ. Πιστοπ. Καταχώρησης Σχ. ή Υπ.:6002004**

(73) Δικαιούχος (οι): ERNA -MAS MAKINA TICARET VE SANAYI ANONIM SIRKETI , Ataturk Organize Sanayi Bolgesi, Istasyon Mah. Prof. Mehmet Bozkurt Cad. No 24 Hadimkoy, . ISTANBUL (TR) .

(17) Ημερομηνία Ανανέωσης: 23-2-2015 (2η 5ετία)

---

**(11) Αρ. Πιστοπ. Καταχώρησης Σχ. ή Υπ.:6002007**

(73) Δικαιούχος (οι): EUROPA PROFIL ΑΛΟΥΜΙΝΙΟ Α.Β.Ε. , 56ο γλμ. Ε.Ο. Αθηνών-Λαμίας, 32011 ΟΙΝΟΦΥΤΑ (ΒΟΙΩΤΙΑΣ) (GR) .

(17) Ημερομηνία Ανανέωσης: 2-3-2015 (2η 5ετία)

**ΜΕΡΟΣ Δ'**  
**ΜΕΤΑΒΟΛΕΣ**

---

ΟΥΔΕΜΙΑ

---

**Μ Ε Ρ Ο Σ Ε '**  
**ΛΗΞΗ ΠΡΟΣΤΑΣΙΑΣ**

---

**ΛΗΞΗ ΠΡΟΣΤΑΣΙΑΣ ΚΑΤΑΧΩΡΗΜΕΝΩΝ ΣΧΕΔΙΩΝ Ή ΥΠΟΔΕΙΓΜΑΤΩΝ**

---

**(11) Αρ. Πιστοπ. Καταχώρησης Σχ. ή Υπ.:6000415**

(73) Δικαιούχος (οι): MINNESOTA MINING AND MANUFACTURING COMPANY , 3M Center, Saint Paul, 55101 MINNESOTA (US) .

---

**(11) Αρ. Πιστοπ. Καταχώρησης Σχ. ή Υπ.:6000422**

(73) Δικαιούχος (οι): COLGATE-PALMOLIVE COMPANY , 300 Park Avenue, NEW YORK, 10022 NY (US) .

---

**(11) Αρ. Πιστοπ. Καταχώρησης Σχ. ή Υπ.:6000423**

(73) Δικαιούχος (οι): ΦΛΩΡΟΣ ΙΩΑΝΝΗΣ , Μηνα Βίστα 24, ΑΝΩ ΤΟΥΜΠΙΑ, 543 52 ΘΕΣΣΑΛΟΝΙΚΗ (GR) .

---

**(11) Αρ. Πιστοπ. Καταχώρησης Σχ. ή Υπ.:6000424**

(73) Δικαιούχος (οι): FOLLI FOLLIE ABEE , Υμηττού 221-223, 116 32 ΑΘΗΝΑ (GR) .

---

**(11) Αρ. Πιστοπ. Καταχώρησης Σχ. ή Υπ.:6000431**

(73) Δικαιούχος (οι): POWERJET RESEARCH LTD. , 4 Robert Robinson Avenue, The Oxford Science Park, OX4 4GA OXFORD (GB) .

---

**(11) Αρ. Πιστοπ. Καταχώρησης Σχ. ή Υπ.:6000439**

(73) Δικαιούχος (οι): COLGATE-PALMOLIVE COMPANY , 300 Park Avenue, NEW YORK, 10022 NY (US) .

---

**(11) Αρ. Πιστοπ. Καταχώρησης Σχ. ή Υπ.:6000440**

(73) Δικαιούχος (οι): COLGATE-PALMOLIVE COMPANY , 300 Park Avenue, NEW YORK, 10022 NY (US) .

---

**(11) Αρ. Πιστοπ. Καταχώρησης Σχ. ή Υπ.:6000445**

(73) Δικαιούχος (οι): ΧΑΤΖΗΛΑΚΟΣ ΓΕΩΡΓΙΟΥ ΠΑΝΤΕΛΗΣ , Σοκράτους 56, 104 32 ΑΘΗΝΑ (GR) .

---

**(11) Αρ. Πιστοπ. Καταχώρησης Σχ. ή Υπ.:6000447**

(73) Δικαιούχος (οι): BESTFOODS , International Plaza, 700 Sylvan Avenue, 07632 ENGLEWOOD CLIFFS, N.J. (US) .

---

**(11) Αρ. Πιστοπ. Καταχώρησης Σχ. ή Υπ.:6001843**

(73) Δικαιούχος (οι): ΒΛΑΧΟΓΙΑΝΝΗ ΑΝΘΗ, Φωριέλ 4, 10443 ΑΘΗΝΑ (ΑΤΤΙΚΗΣ) (GR) .

---

**ΜΕΡΟΣ ΣΤ'**  
**ΑΚΥΡΩΣΕΙΣ**

---

ΟΥΔΕΜΙΑ

---



## ΣΥΝΔΡΟΜΕΣ ΓΙΑ ΤΟ ΕΔΒΙ

α) Σε οπτικό δίσκο (CD), ως εξής:		
Τεύχη Α' και Β' μαζί ανά δίσκο .....	EYPΩ	2,00
Ετήσια συνδρομή Εσωτερικού για τα Τεύχη Α' και Β' μαζί.....	EYPΩ	22,00
Ετήσια συνδρομή Εξωτερικού για τα Τεύχη Α' και Β' μαζί.....	EYPΩ	44,00
β) Ετήσια συνδρομή για τα Τεύχη Α' και Β' μαζί σε έντυπη μορφή και σε οπτικό δίσκο (CD) ταυτόχρονα.....		
Ετήσια συνδρομή Εσωτερικού .....	EYPΩ	77,00
Ετήσια συνδρομή Εξωτερικού .....	EYPΩ	154,00
γ) Ετήσια συνδρομή για την πρόσβαση και στα δύο Τεύχη του ΕΔΒΙ στις ιστοσελίδες του ΟΒΙ.....	EYPΩ	0,00

Κάθε ενδιαφερόμενος μπορεί να προμηθεύεται το ΕΔΒΙ ή να ζητήσει να γίνει συνδρομητής από τον:

Οργανισμό Βιομηχανικής Ιδιοκτησίας (ΟΒΙ)  
Παντανάσσης 5  
151 25 Παράδεισος Αμαρουσίου  
τηλ.: 2106828231

## SUBSCRIPTIONS FOR THE INDUSTRIAL PROPERTY BULLETIN

a) On compact disc (CD):		
Volume A' and B', price per disc .....	EURO	2,00
Annual domestic subscription for both Volumes (A' and B') .....	EURO	22,00
Annual foreign subscription for both Volumes (A' and B') .....	EURO	44,00
b) Annual subscription for both Volumes (A' and B') in printed form and on compact disc (CD) simultaneously		
Annual domestic subscription .....	EURO	77,00
Annual foreign subscription .....	EURO	154,00
c) Annual subscription for access to both Volumes (A' and B') displayed on the OBI's website pages.....	EURO	0,00

For bulletin purchasing or subscription information, please contact:

5 Pandanassis Str.  
151 25 Paradissos Amarousiou  
Athens - Greece  
tel.: (0030210) 6828231